

Ш. Юсупов
Н. Абдурахимов

Norton Commander ва Norton Utilities дастурлари

Name	C:\UTILITE Name	Name
--		
pak	cnf	
calc	com	
diskcop	com	
format	com	
arij	exe	
clock	exe	
clock.txt	exe	
find	exe	
pkzip	exe	
ramdrive	sys	

▶ UP → DIR ◀ 1-26-80 2:55p

Info 2 - 20a

The Norton Commander, Version 3.0
Copyright (C) 1986-9 by Peter Norton

655,360 Bytes Memory
621,472 Bytes Free
33,435,648 total bytes on drive C:
20 files use 628,736 bytes in

C:\UTILITE

No 'dinfo' file in this directory

C:\UTILITE

1 Help 2 Menu 3 View 4 Edit 5 Copy 6 RenMov 7 Mkdir 8 Delete 9 PullDn 10 Quit

568
- 31

КОМПЬЮТЕР САВОДХОНЛИГИ

Ш.Р. Юсупов, Н. Абдурахимов

Norton Commander ва
Norton Utilities дастурлари

И1459/1-1

Тошкент - "Меҳнат" - 1994

"Компьютер саводхонлиги" тўпламининг мазкур иккинчи китобида Norton Commander, Norton Disk Doctor, Safe Format, UnErase ва UnFormat дастурлари билан таништирилади. Қўлланма олий ўқув юртлари, ўрта махсус ўқув юртлари, ҳунар-техника билим юртлари, ўрта умум таълим мактаблари ўқитувчи ҳамда ўқувчилари ва умуман IBM PC туридаги компьютерлардан фойдаланувчи барча касб эгалари учун мўлжалланган.

КОМПЬЮТЕР САВОДХОНЛИГИ

Тўплам. 2- китоб.

Юсупов Шовкатжон Рихсибоевич, Абдураҳимов Нормат

Norton Commander ва Norton Utilities дастурлари.

Чоп этиш бўйича масъул: *А.С. Мадраҳимов*
Муҳаррир: *Т.А. Нурмухамедов.*
Техник муҳаррир: *Т.А. Нурмухамедов, Т.В. Большакова*
Расом: *О.В. Бакликова*
Мусахҳиҳа: *М.А. Нурмухамедова*

ОИБ №1285

Китобнинг оригинал макети Ventura Publisher нашр системаси ёрдамида тайёрланди. Dutch гарнитураси. Босмахонага топширилди 05.06.94 йил. Босишга рухсат этилди 25.07.94 йил. Қогоз бичими 84x108 1/32. Офсет усулида босилди. Шартли б.т. 3,36. Шартли кр.-отт. 3,60. Нашр б.т. 3,25. 50000 нусха. Буюртма №106.

"Меҳнат нашриёти, 700129. Тошкент, Навоий кўчаси, 30. Шартнома №21-94

Тошкент картография фабрикасида босилди. Полковник Асом Муҳитдинов кўчаси 6-уй.
Баҳоси шартнома асосида

аси
библиотека

© "Шуъла" маркази, 1994

Сўз боши

Ҳурматли китобхон, Сиз "Компьютер саводхонлиги" тўпламининг дастлабки китобида ахборот тушунчаси, ЭҲМ тузилиши, операцион система, файл ва каталоглар системаси билан танишдингиз. Эътиборингизга ҳавола этилаётган қўлланма биринчи китобнинг узвий давомидир, унда Америкалик иқтидорли дастурчи Питер Нортон томонидан яратилган қатор дастурлардан фойдаланиш ёритилди.

Китобнинг биринчи қисми Norton Commander дастурига бағишланган. MS DOSнинг буйруқларини ЭҲМга киритиш кўп меҳнат, вақт ва қунт талаб қилиши сабабли MS DOS буйруқларидан осон ва самарали фойдаланиш имконини берувчи кўпгина DOS қатламлари яратилган бўлиб, уларга мисол тариқасида QDOS, PathMinder, PC Tools Deluxe, XTree, Microsoft Windows, DOSSHELL ва хусусан Norton Commander дастурини келтириш мумкин.

Norton Commander (кейинчалик қисқача NC деб юритамиз) кенг тарқалган дастурлардан бўлиб, фойдаланувчи учун ўзлаштириб олишга осон, файллар ва дисклар билан ишлашда эса бир қанча қулайликларга эга.

NCдан фойдаланаётган дастурчи NCни тарк этмасдан туриб бирор дастурни тузиши, тузилган дастурни таҳрирлаши ва ишга тушириши мумкин. NC DOSнинг киритилган буйруқларини эса сақлайди, шу сабабли кейинчалик шу буйруқлардан яна фойдаланишга тўғри келганда, уларни такроран клавиатура орқали киритмаслик имконини беради. Фойдаланувчи томонидан танланган DOS буйруғи ёки амалий дастур бажариб бўлингандан сўнг яна NCга қайтиш содир бўлади.

Иккинчи қисмда умумий Norton Utilities номи билан юритилувчи амалий дастурлардан бир нечтасининг тавсифи келтирилган. Мазкур дастурлар ёрдамида Сиз компьютердан фойдаланиш жараёнида тез-тез учраб турувчи дискларни хавфсиз форматлаш, бузилган дискларни қайта тиклаш, улардаги ахборотни қутқариш каби муаммоларни ҳал этишингиз мумкин.

Китоб сўнгида келтирилган иловаларда Norton Commander дастури бўйича асосий маълумотлар мужассамланган.

Муаллифлар китобни нашрга тайёрлашда кўрсатган ёрдамлари учун Республика информатика ўқитувчилари ва мутахассислари уюшмаси директори Т. Хайдаровга ўз миннатдорчиликларини билдирадilar.

Norton Commander дастури

Дастурни ишга тушириш

Сизга ҳавола этилаётган дастур билан ишлашда малака оширишнинг энг содда усули - дастурни ишга тушириш ва қўлланмадаги кўрсатмаларни бирма бир амалда синаб кўришдир. Келинг, Norton Commander дастурини (қуйида қисқача NC) ишга туширайлик. Бунинг учун аввало дистрибутив дисклардан компьютерингизга NC файлларини ёзиб олишингиз — инсталляция қилмоғингиз даркор. Дистрибутив дисклар файлларни керакли каталогга жойлаштириш, дастурнинг аввалги версияси ўрнатилган бўлса, эски файллар нусхаларини сақлаган ҳолда уларни янгиларига алмаштириш ва autoexec.bat файлида кўрсатилган каталогга ўтиш учун йўлга оид қўшимчалар киритиш имконини беради. Инсталляция жараёни содда бўлганлиги туфайли унга тўхталиб ўтирмаймиз.

Компьютерингизда NCнинг барча файллари мавжуд бўлса, дастурни ишга тушириш учун буйруқлар сатрида psmain ёзилгач, [Enter] тугмасини босиш керак:

```
C:\NC>nsmain
```

NCнинг ЭҲМ хотирасидан камроқ жой олувчи, лекин секинроқ ишловчи туридан фойдаланиш ҳам мумкин. Бунинг учун ps.exe файлини ишга тушириш керак. Бундай вазиятда ps буйруғи берилади (дастурнинг II версиясида бу файллар қуйидагича номланган: psmain.exe - ps.exe, ps.exe - psmall.exe).

Дастур ишга тушгач, экранда файллар рўйхати ва улар ҳақидаги ахборотлар ёзилган қўш чизиқ билан чегараланган иккита тўғри тўртбурчак шаклидаги ойналар пайдо бўлади. Аммо дастурнинг сўнги бор фойдаланилган вазиятини дастур томонидан сақлаб қолиш имкониятининг мавжудлиги туфайли бундай ойналар "кўринмас" ҳолатида бўлиши ҳам мумкин.

Norton Commander экрани

Дастур ишга туширилгач, экранда NCнинг ташкил этувчи қисмлари намоён бўлади. Уларнинг ҳар бирини 1-расмда кўриш мумкин. Экрандаги NCнинг ташкил этувчи қисмларини бирма бир кўринмас ҳолатга келтириш ва яна қайтадан асл ҳолатига қайтариш имкониятлари мавжуд. Ана шу имкониятлардан фойдаланиб, экраннинг ташкил этувчилари билан тўлиқроқ танишиб чиқайлик.

Аввало барча ташкил этувчиларни кўринмас ҳолатга келтириб оламиз. Бунинг учун [Ctrl+O] сўнгра [Ctrl+B] тугмаларини босиш керак. Табиийки, буйруқларни киритиш сатрини кўринмас ҳолатга келтириш мумкин эмас. Энди экранни тозалаш — cls буйруғини киритинг. Натижада буйруқларни киритиш сатринигина кўриш мумкин бўлади.

Экранда ҳар бир ташкил этувчини алоҳида-алоҳида кўриб ўтайлик. Бунинг учун уларни бирма бир аввал ҳосил қиламиз, танишиб чиққач, яна кўринмас ҳолатга келтирамиз.

Юқорида қайд этилганидек, NC экранининг асосий ташкил этувчилари тўғри тўртбурчак шаклидаги чап ва ўнг ойналардир. Чап (ўнг) ойнани ҳосил қилиш ёки қайтадан кўринмас ҳолатга келтириш учун [Ctrl+F1] ([Ctrl+F2]) тугмаларидан фойдаланилади. Ҳосил қилинган, масалан чап ойна билан танишиб чиқайлик. Ойна юқорисида сақлагич номи, ичида эса тартиб билан ана шу сақлагичдаги каталог ва файллар номлари ёзилган. Рўйхатдаги бир каталог ёки файлнинг узунчоқ тўғри тўртбурчак шаклига эга курсор билан ажратилганига аҳамият беринг. Йўналиш тугмалари ёрдамида ана шу курсорни ҳаракатга келтириш мумкин. Курсорни бирор бир файл устига келтиринг. Натижада ана шу ажратилган файл номи, узунлиги, яратилиш санаси ва вақти ҳақидаги ахборотни ойна қуйисидан ўқишингиз мумкин бўлади. Чап ойнани ёпиб ўнг ойнани ҳосил қилгач, ойналарнинг тузилиши ўхшаш эканлигини кўриш мумкин.

Ойналар билан янада тўлиқроқ танишиш учун уларнинг ҳар иккаласини очинг. Бу гал ойналарнинг фақатгина биридагина файлни ажратувчи курсорни кўришингиз мумкин бўлади. Одатда курсорли ойна фаол ойна дейилади. [Tab] тугмаси билан сиз мазкур курсорни бир ойнадан бошқасига

ўтказишингиз, яъни фаол ойнани ўзгартиришингиз мумкин. Бундан ташқари, ҳар бир ойнадаги файллар рўйхати кўринишини ўзгартириш имкониятлари ҳам мавжуд. Бундай ўзгартиришларга кейинроқ тўхталамиз. Ойналарнинг ҳар иккисини бирданига [Ctrl+O] тугмалари билан ёпинг.

Экраннинг энг пастида эса эслатма-сатр жойлашган бўлиб, унда ўнта махсус тугмалар ёрдамида бажариш мумкин бўлган амаллар номи ёзилган. Шуни ҳам аввалдан қайд этиб ўтиш мумкинки, мазкур сатр кўриниши баъзи амалларни бажариш жараёнида ўзгариши мумкин. Амал бажарилиб бўлгач, сатр кўриниши ўз ҳолига қайтади. Бу эслатма сатрни очиш ва ёпиш учун [Ctrl+B] тугмаларидан фойдаланамиз.

Экраннинг сўнги ташкил этувчиси дастур тавсияномаси - менюсидир. Менюни экранда намоён қилиш учун F9 тугмасидан, ёпиш учун эса [Esc] тугмасидан фойдаланамиз. Аммо дастур ҳолатини шундай танлаш мумкинки, экран юқорисида меню доимо кўриниб туради. Бундай вазиятда F9 тугмасининг босилиши менюни фаоллаштиради. Фаол меню ҳам ўз курсорига эга бўлиб, мазкур курсор мавжуд бўлган беш бўлим номларидан бирини ажратиш - фаоллаштириш учун хизмат қилади. [Enter] тугмаси босилгач, менюнинг фаол бўлими очилади. Йўналиш тугмалари ёрдамида бўлимдаги амаллардан бирини танлашингиз, ёки қўшни бўлимни очишингиз мумкин.

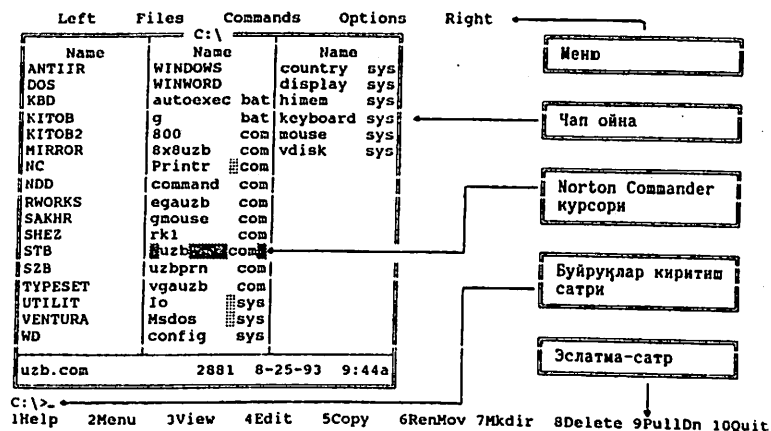

1-расм. Norton Commander экрани ташкил этувчилари.

Ойналарнинг турли кўринишлари

НСнинг ҳар бир ойнасида қуйидагича ахборотларни ҳам кўриш мумкин:

- * дискдаги каталог файлларининг рўйхати (2-расмга қаранг).
- * дискдаги каталоглар шохобчаси (3-расмга қаранг).
- * қўшни ойнадаги диск ва каталоглар ҳақидаги ахборот (4-расмга қаранг).

Агар ойнада каталог файлларининг рўйхати жойлашган бўлса, у ҳолда ойна юқорисида шу каталогнинг номи кўриниб туради. Ҳар бир сақлагич ва каталоглардаги барча файллар рўйхатини (менюнинг "Left" ("Right") бўлимидаги "Brief" амалини бажариш билан) ёки ана шу файллар ҳақидаги тўлиқ ахборотларни (менюнинг "Left" ("Right") бўлимидаги "Full" амалини бажариш билан) ойналарда кўриш мумкин. Ҳар икки ҳолда ҳам ойнадаги курсорни бирор қисм каталог ёки файл устига келтириш натижасида, ана шу каталог ёки файл ҳақидаги ахборотни ойна қуйисидан ўқиш мумкин.

Name	D:\W&D6 Name	Name	Name	D:\W&D6 Size	Date	Time
..			..			
TXT			TXT			
wd	com		wd	57600	10-23-93	12:03a
capture	exe		capture	6295	6-14-93	3:39p
fontedit	exe		fontedit	17466	8-02-93	9:38a
wd	fnt		wd	96701	5-27-94	7:53a
wd1	fnt		wd1	96701	5-07-94	11:24a
wd2	fnt		wd2	2048	5-09-94	12:12a
wd	hlp		wd	37768	10-22-93	5:40p
wd	ini		wd	4257	5-28-94	5:07p

D:\W&D6>
1Help 2Menu 3View 4Edit 5Copy 6RenMov 7Mkdir 8Delete 9PullDn 10Quit

2-расм. W&D6 каталогидagi файлларнинг рўйхати (чап ойна) ва мазкур файллар ҳақидаги тўлиқ ахборотлар (ўнг ойна).

Каталог мундарижасидаги файллар номи кичик ҳарфлар билан, каталоглар номи эса бош ҳарфлар билан ёзилган бўлади. Каталоглар номининг кенгайтмаси бўлмайди ва ойна тўлиқ ахборот чиқариш - Full ҳолатида бўлса (2-расмда ўнг ойна), иккинчи устунда Sub-dir ёзуви бўлади.

Мундарижанинг энг юқорисида она каталогга ўтиш сатри жойлашади (ўзак каталогда бундай сатр бўлмайди). Она каталогга ўтиш сатрида (..) белгиси бўлади, ойна тўлиқ ахборот чиқариш - Full ҳолатида бўлса, иккинчи устунда Up-dir ёзуви бўлади. Файллар учун бундай кўринишдаги ойнанинг иккинчи устунидан файл узунлигини, учинчи устунидан яратилиш санасини ва сўнги - тўртинчи устунидан яратилиш вақтини кўришингиз мумкин.

Ойнада каталоглар шохобчаси жойлашган бўлса, юқорисида "Tree" сўзи кўриниб туради. Ойнани бундай кўринишга келтириш учун менюнинг "Left" ("Right") бўлимидаги "Tree" амалини бажариш керак.

Name	Name	Name	Name
ANTIIR	WINWORD	display	sys
DOS	autoexec	bat	himen
KBD	g	bat	keyboard
KITOB	800	com	mouse
KITOB2	8x8uzb	com	vdisk
MIRROR	Printr	com	
NC	command	com	
NDD	egauzb	com	
RWORKS	gmouse	com	
SAKHR	rk1	com	
SHEZ	uzb	com	
STB	uzbprn	com	
SZB	vgauzb	com	
TYPESET	treeinfo	ncd	
UTILIT	lo	sys	
VENTURA	Msdos	sys	
WD	config	sys	
WINDOWS	country	sys	

Name
Tree
--- DOS
--- SZB
--- SAKHR
--- TYPESET
--- VENTURA
--- NC
--- SHEZ
--- STB
--- WD
--- ANTIIR
--- UTILIT
--- MIRROR
--- UTIL
--- KITOB2
--- RWORKS
--- WINDOWS
--- SYSTEM
--- TEMP

3-расм. Каталоглар шохобчаси (ўнг ойна).

Агар ойнага диск ва каталоглар ҳақидаги ахборот жойлашган бўлса, юқорисида "Info" сўзи кўриниб туради. Ойнани бундай кўринишга келтириш учун менюнинг "Left" ("Right") бўлимидаги "Info" амалини бажариш керак. Ойнани бундай ҳолатга келтиргач, тезкор хотира, қўшни ойнадаги

сақлагич ҳажми ва рўйхати кўрсатилаётган каталогдаги барча файллар сони ҳамда ана шу файллар узунликлари йиғиндиси ҳақида ахборотларни ўқишингиз мумкин.

Name	D:\W&D6 Name	Name	Info
..			The Norton Commander, Version 3.0 Copyright (C) 1986-9 by Peter Norton
TXT			655,360 Bytes Memory
wd com			549,840 Bytes Free
capture exe			8,888,320 total bytes on drive D:
fontedit exe			1,789,952 bytes free on drive D:
wd fnt			10 files use 339,968 bytes in
wd1 fnt			D:\W&D6
wd2 fnt			
wd hlp			
wd ini			
No 'dirinfo' file in this directory			
wd.com	57600	10-23-93 12:03a	

D:\W&D6>
1Help 2Menu 3View 4Edit 5Copy 6RenMov 7Mkdir 8Delete 9PullDn 10Quit

4-расм. Қўшни ойнадаги диск ва каталог ҳақидаги ахборот.

Ажратилган файл ёки каталог

Экрандаги бирор файлнинг ёки каталогнинг номини кулранг тўғри тўртбурчак шаклидаги курсор ёрдамида ажратиш мумкин. Бундай файл ёки каталогни ажратилган деймиз. Файл ёки каталогни ажратувчи тўғри тўртбурчак курсорни клавиатуранинг йўналиш тугмалари - [←], [→], [↑], [↓] ва [PgUp], [PgDn] ёрдамида экран бўйлаб силжита оламиз, натижада бошқа файл ёки каталог ажратилган ҳолатга ўтади.

[Tab] тугмаси ёрдамида курсорни қўшни ойнага ўтказиш мумкин. Курсор қайси ойнада турган бўлса, шу ойна фаол дейилади.

Агар бирор каталогни ажратиб сўнгра [Enter] тугмаси босилса, ана шу каталог мундарижаси экранга чиқади. Она каталогга қайтиш учун курсорни мундарижа юқорисидаги ".." сатрга келтириб [Enter] тугмасини босиш керак.

Агар бирор файлни ажратиб [Enter] тугмаси босилса, NC шу файлнинг кенгайтмасига қараб турлича иш бажариши мумкин. Масалан:

- .com, .exe, .bat — файллари ишга тушади;
- .chi — файлни таҳрирлаш учун ChiWriter чақирилади;
- .doc — файлни таҳрирлаш учун Microsoft Word чақирилади;
- .pas — Turbo-Pascal чақирилади;
- .c — Turbo-C чақирилади;
- .zip — архивнинг мундарижаси экранга чиқади.

Файлнинг кенгайтмасига қараб бажариладиган юқоридаги амаллар pc.ext файлида кўрсатилган бўлади. pc.ext файлини таҳрирлаш баёни кейинроқ берилган. Агар дастур файллари таркибида pc.ext файли бўлмаса ёки файллар кенгайтмаларига қараб кўрсатилиши керак бўлган муносабатлар pc.ext файлига ёзилмаган бўлса, у ҳолда юқоридаги амаллар бажарилмайди (.exe, .com, .bat кенгайтмали файллар бундан мустасно).

Махсус тугмаларнинг қўлланилиши

NC экранининг қуйи қисмида эслатма-сатр жойлашган бўлиб, махсус ўнта тугмаларнинг ҳар бирига биркитилган амаллар қисқача кўрсатилган.

- [F1]-Help — NC билан ишлаш бўйича қисқача қўлланма
- [F2]-Menu — фойдаланувчи томонидан тузилган тавсиянома;
- [F3]-View — ажратилган файлни кўриш;
- [F4]-Edit — ўлчами 26480 байтгача бўлган файлларни таҳрирлаш;
- [F5]-Copy — файллардан нусха олиш. Олинadиган нусхани қаерга жойлаштириш ҳақида экран ўртасида сўров пайдо бўлади. Агар сўров жавобсиз қолдирилса, нусха қўшни ойнада кўрсатилган фаол каталогга жойлашади, хоҳишга кўра бошқа каталогни танлаш мумкин. Нусха олишни бошлаш учун [Enter] тугмаси, бекор қилиш учун эса [ESC] тугмаси босилади. Бир каталог доирасида нусхаси олинувчи ва ҳосил қилинаётган файлларнинг номлари турлича бўлиши зарур;

- [F6]-RenMov – файлни (каталогни) қайта номлаш ёки кўчириш - бошқа каталогга ўтказиш. Қайта номлаш ёки кўчиришни бошлаш учун [Enter] тугмаси, воз кечиш учун эса [Esc] тугмаси босилади;
- [F7]-Mkdir – янги каталог очиш;
- [F8]-Delete – ажратилган файлни (танланган файллар тўпламини) ўчириш;
- [F9]-PullDn – NSнинг менюси - тавсияномасини фаоллаштириш;
- [F10]-Quit – NC дан чиқиш;

Файллар тўпламини танлаш.

Бирор файлни танлаш (яъни тўпламга киритиш учун) шу файлни ажратиш - курсорни унинг устига келтириш ва [Ins] тугмасини босиш керак. Агар [Ins] тугмаси такроран босилса, танлаш бекор қилинади.

Бирор умумий белгисига кўра файллар тўпламини танлаш учун клавиатуранинг ўнг қисмидаги кул ранг [+] тугмаси босилади ва шу умумий белги киритилади, сўнгра [Enter] тугмаси босилади. Агар умумий белгини киритмасдан [Enter] тугмаси босилса, у ҳолда фаол каталогдаги барча файллар тўпламга киритилади. Умумий белгиларни ифодалашда * ва ? белгиларидан фойдаланиш мумкин, бу белгиларнинг маъноси худди MS-DOS буйруқларидаги кабидир. Умумий белгисига кўра файлларни танлашни бекор қилиш учун клавиатуранинг ўнг қисмидаги кул ранг [-] тугмаси босилади ва умумий белги киритилади, сўнгра [Enter] тугмаси босилади.

Танланган файл (файллар тўплами) экранда сариқ рангда кўринади. Қора-оқ дисплейда эса равшанроқ бўлиб кўринади. Экраннинг қуйи қисмига эса танланган файллар сони ва уларнинг хотирада эгаллаган ҳажми ҳақидаги ахборот чиқади. Танланган файллар тўплами устида махсус тугмалардан фойдаланиб, қуйидаги амалларни бажариш мумкин:

- [F5]-Copy – нусхасини бошқа каталогга кўчириш;
- [F6]-RenMov – бошқа каталогга кўчириш ёки қайта номлаш;
- [F8]-Delete – ўчириш;

Файлни кўриш.

[F3] тугмасини босиш билан курсор ёрдамида ажратилган файлни кўриш мумкин. Norton Commander дастури матн файлларини, маълумотлар жамламаларини, электрон жадвалларни кўриш имконини беради. Кўриб чиқишда курсорни матн бўйлаб йўналиш тугмалари ҳамда қуйидаги тугмалар ёрдамида суриш мумкин: [PgUp], [PgDn], [Home], [End]. Охирги икки тугма матн бошига ва охирига ўтишни таъминлайди.

Матн файлларини тезроқ кўриш учун [Alt + F3] тугмалари босилади. Бу усул фақат матн файлларини кўриш имконини беради.

[CTRL+Q] тугмаларини босиб, бир неча файлни тез суръатда кўриш ҳолатига ўтилади, юқоридаги тугмалар қайта босилса, мазкур ҳолатдан чиқилади. Бу ҳолатда қўшни ойнада курсор турган файл матни кўринади, курсорни бошқа файлга ўтказсак, қўшни ойнада унинг матни кўринади. Шу тариқа тезлик билан бир неча файлни кўриб чиқиш мумкин.

[Tab] тугмасини босиб, матни ойнага ўтиш ва курсорни юқоридаги тугмалар ёрдамида суриб, матннинг исталган қисмини кўриш мумкин. Файлни кўриб бўлгач, [Tab] тугмасини босиб қўшни ойнага ўтилади. Бутун экранда файлни кўриш учун [F3] тугмасини босилади, бунда юқорида тавсифланган файлни кўришнинг оддий ҳолатига ўтилади.

Бир неча файлни тез кўриш ҳолатида ажратилган файл .exe ёки .com кенгайтмали бўлса, дастур бу ҳақда хабар беради. Уни кўриш учун [F3] тугмаси босилади, бажариш учун эса [Enter] тугмасини босиш керак.

Файлни таҳрирлаш.

Курсор ажратиб турган файлни таҳрирлаш учун [F4] тугмасини босамиз, бунда Norton Commander таркибига кирган матн муҳаррири чақирилади ва файл матни экранда кўринади. Мазкур муҳаррир ёрдамида ҳажми 26480 байтдан кўп бўлмаган файлларни таҳрирлаш мумкин. Сиз танлаган файл узунроқ бўлса, экранга бу тўғрида хабар чиқарилади. Бу ҳолатда йўналиш тугмалари ёрдамида [View] - кўриш ҳолатига ўтиш

ёки [Cancel] - таҳрирлаш ҳолатини бекор қилиш мумкин. Улардан бирини танлагач, [Enter] тугмасини босишни унутманг. Маттни таҳрирлашда қуйидаги тугмалар ишлатилади:

- Йўналиш тугмалари – курсорни мос равишда ўнгга, чапга, юқорига, пастга суриш;
 [PgUp], [PgDn] – бир сатр юқорига ёки пастга суриш;
 [Home], [End] – матн бошига, охирига ўтиш;
 [Ctrl+ ←], [Ctrl+ →] – бир сўз чапга ва ўнгга;
 [Enter] – кейинги сатрга ўтиш;
 [Del] – курсор турган жойдаги белгини ўчириш;
 [Backspace] – курсордан чапда турган бир белгини ўчириш;
 [Ctrl+Y] – курсор турган сатрни ўчириш;
 [Ctrl+K] – маттни курсор турган жойидан охиригача ўчириш.

Мазкур муҳаррир билан ишлашда махсус тугмалар вазифаси қуйидагича:

- [F2] — таҳрирланаётган файлни сақлаб қўйиш (дискка ёзиш);
 [Shift+F2] — файлни бошқа ном билан ёзиб қўйиш (янги ном сўралади);
 [F10], [Esc] — таҳрирлаш ҳолатидан чиқиш. Агар файлга ўзгартириш киритилган бўлса, ўзгартиришлар дискка ёзилиши керак [Save] ёки [Shift+F10] - таҳрирланган файлни ёзиб, таҳрирлаш ҳолатидан чиқиш.

Экраннинг юқори қисмида таҳрирланаётган файл ҳақида маълумотлар келтирилган. Улар чапдан ўнгга қуйидаги тартибда жойлашган: таҳрирланаётган файлни тўлиқ номи, файлга ўзгартириш киритилган ва бу ўзгартириш дискка ёзилмаган бўлса "*" белгиси, курсор турган сатр (Line), курсор турган устун (Col...), таҳрирлаш учун хотирадаги бўш жой (Free), курсор ўрнидаги белгининг ASCII коди.

Таҳрирлаш ҳолатига киришда [F4] ўрнига [Shift+F4] тугмалари босилса, таҳрирланувчи файл номи сўралади. Агар

дискда мавжуд бўлмаган файл номи киритилса, янги файл яратиш - [New file] ёки таҳрирлашни бекор қилиш - [Cancel] ҳақида сўров чиқарилади. Икки ҳолдан бирини танлаб, [Enter] тугмасини босамиз.

Ҳажми 26480 байтдан каттароқ файлни таҳрирлаш учун [Alt+F4] тугмаларини босиб, ташқи матн муҳаррири чақирилади. Ташқи муҳаррир эса Norton Commander менюсининг "Configuration" ва "Editor" бўлимлари ёрдамида олдиндан белгилаб қўйилади.

Файллардан нусха олиш.

Бир ёки бир неча файллардан нусха олиш қуйидаги тартибда бажарилади:

- NSнинг бир ойнасига нусхаси олинувчи файл ёки файллар жойлашган каталог чиқарилади;

- Нусха олинувчи файл ёки файллар гуруҳи танланади, танланган файллар рангли экранда сариқ рангда, монохром экранда эса равшанроқ кўриниб туради. Ойнанинг қуйи қисмида танланган файллар сони ва умумий ҳажми кўрсатилади;

- NS нинг қўшни ойнасига файл ёки файллар ёзилиши керак бўлган каталог чиқарилади (ёки янги каталог тузилади ва унинг ичига кирилади);

- [F5] тугмаси билан экранга файл ёки файлларни қаерга ёзиш тўғрисидаги маълумот чиқарилади, бунда файл ёзилиш жойи сифатида қўшни ойнадаги фаол каталог, файл номи сифатида унинг эски номи кўрсатилган бўлади. Агар шу каталогга файл ёки файлларнинг номларини ўзгартирмай ёзмоқчи бўлсангиз, экрандаги [Copy]ни танлаб [Enter] тугмасини босасиз. Нусха олинади.

Ушбу каталогга файлни бошқа ном билан ёзмоқчи бўлсангиз, экрандаги номни янгиси билан алмаштирасиз. Файллар бир нечта бўлса, янги номлар * ва ? белгилари орқали умумий ифодаланиши мумкин.

Агар файл ёки файлларни экрандагидан бошқа каталогга ёзмоқчи бўлсангиз клавиатурадан [F10] тугмасини босасиз ёки экрандаги [F10-Tree]ни танлаб [Enter]ни босасиз. Экранда фаол диск каталоглари шахобчаси кўринади. Зарур каталогни танлаб, [Enter]ни босасиз. Нусха олиш учун эса яна бир бор

"р" ҳарфи билан ишлаш учун дастур

Norton Commander дастурининг оригинал варианты русча "р" ҳарфи билан ишлашга мосланмаган, клавиатурадаги бу ҳарф босилганда, ҳеч қандай амал бажарилмайди - ҳарфни киритиш мумкин эмас. Дастурни русча "р" ҳарфи билан ишлашга мослаш учун psmain.exe файлига қуйидагича ўзгартириш киритиш зарур (ўн олтилик саноқ системасида кўрсатилган).

Байт (файл бошидан)	Эски матн	Янги матн
01E02	E0	00
21902	87	80
21910	848682	8E8F90
21914	91	92
2191B	94	9A
21927	A4809A90	A5A6A7A8
2192B	838E858F	AAABACAD
2192F	8088898A	AEAFE0E1
721933	8B8C8D8E	E2E3E4E5
21937	8F909292	E6E7E8E9
2193B	93999596	EAEBECED
2193F	9798999A	EEEEF2020
21943	9B9C9D9E	20202020
21947	9FA0A1A2	20202020
2194B	A3A5A5	202020

Эслатма: Юқоридаги ўзгартиришларни дастурчилар ёки тажрибали фойдаланувчилар бажаришларини тавсия этамиз. Ўзгартириш киритишдан аввал файлдан нусха олиб қўйишни унутманг.

Мундарижа

Сўз боши	3
Norton Commander дастури	
Дастурни ишга тушириш	5
Norton Commander экрани	6
Ойналарнинг турли кўринишлари	8
Ажратилган файл ёки каталог	10
Махсус тугмаларнинг қўлланилиши	11
Файллар тўпламини танлаш	12
Файлларни кўриш	13
Файлларни таҳрирлаш	13
Файллардан нусха олиш	15
Файлларни кўчириш ва қайта номлаш	16
Файлларни ўчириш	17
Файл ҳолатини ўзгартириш	17
Дискни ўқишдаги хатоликлар	18
Каталоглар билан ишлаш	18
Бошқа каталогга тез ўтиш	19
Бошқа дискка ўтиш	20
Файлларни ишга тушириш	21
Файлни тез излаб топиш	22
Norton Commander тавсияномаси	22
"Left" ва "Right" бўлимлари	23
"Files" бўлими	24
"Commands" бўлими	25
"Options" бўлими	27
"Options" бўлимининг Configuration амали	28
ps.ext файлини таҳрирлаш	30
Фойдаланувчи тавсияномаси	31
Dirinfo файли	33
Norton Commanderдан чиқиш	33

700e.

Norton Utilities дастурлари

Norton Disk Doctor	34
Diagnose Disk - Дискни текшириш бўлими	35
Surface Test - Диск сиртини текшириш	36
Options бўлими	38
UnDo Changes бўлими	39
Дастурни ишга туширишда калитлардан фойдаланиш	40
Image дастури	41
Safe Format дастури	42
UnErase дастури	45
Файлларни автоматик равишда қайта тиклаш	46
Файлларни бирма-бир кўриб қайта тиклаш	47
UnErase дастури менюси	49
Менюнинг Search бўлими	51
Менюнинг Options бўлими	52
UnFormat дастури	53
Norton Commanderга оид иловалар	
Қисқача маълумотлар	57
Ички муҳаррирнинг бошқариш буйруқлари	59
Norton Commander файллари	60
"p" ҳарфи билан ишлаш учун дастур	62

ИНТЭКО



ишлаб чиқариш тижорат фирмаси

Барча турдаги компьютерлар учун дастурлар

Дастурларни татбиқ этиш, фойдаланувчиларни ўқитиш ва доимий маслаҳатлар бериш

Барча турдаги компьютерларни таъмирлаш ва сервис хизмати

Офис техникалари ва эҳтиёт қисмларини қисқа муддатларда етказиб бериш

Халқ истеъмоли моллари, мураккаб маиший аудио ва видео техникалари

МДХ ва Ўзбекистон республикаси худудида савдо воситачилик фаолияти

Экология ва қишлоқ хўжалик маҳсулотларини қайта ишлашга инвестициялар

Исталган молларни шартнома асосида қисқа муддатларда етказиш

Манзилимиз: 700169 Тошкент шаҳри
Абдуллаев кўчаси, 30

Телефонлар: (3712) 68-27-31, 67-92-48
67-94-05, 68-55-72

Факс: (3712) 67-92-48

сифат,
Интэко қулайлик,
кафолат.