

ПРЕДИСЛОВИЕ

Учебник «Теория перевода (лингвистические аспекты)» предназначен для студентов переводческих факультетов и факультетов иностранного языка. Теория перевода является важной частью общелингвистической подготовки будущих специалистов-переводчиков, преподавателей иностранного языка и языковедов других специальностей. Она изучается в тесной связи с учебными курсами по общему языкознанию, сопоставительной стилистике, лексикологии и грамматике, опирается на знания, полученные при усвоении этих дисциплин, и, в свою очередь, способствует успешному овладению их материалом.

Курс «Теория перевода» имеет целью ознакомить обучаемых с основными положениями лингвистической теории перевода. Ему предшествует изучение курса «Введение в теорию перевода», который может читаться либо самостоятельно, либо как составная часть курсов «Введение в специальность», «Введение в языкознание» или «Предпереводческий анализ». Знание теории перевода создает основу для рассмотрения более частных переводческих проблем, связанных с отдельными видами перевода и определенными комбинациями языков, и для занятий практикой перевода.

Во Введении и десяти главах учебника излагаются теоретические концепции, созданные на основе многочисленных исследований советских и зарубежных языковедов. Особенно широко используются в учебнике теоретические разработки его автора, а также положения научных публикаций по теории перевода Л.С. Бархударова, Я.И. Рецкера, А.Д. Швейцера (включая ряд текстуальных заимствований). Разумеется, автор несет полную ответственность за трактовку в учебнике используемых материалов, которая не всегда совпадает с их интерпретацией соответствующими авторами.

Материал учебника должен служить основой для самостоятельной работы студентов над переводческой проблематикой путем углубленного изучения специальной литературы (см. обзор основных публикаций по теории перевода во Введении и список рекомендуемой литературы в Приложении к учебнику).

При изучении вопросов теории перевода следует учитывать неупорядоченность терминологии и неодинаковое использование одних и тех же терминов у разных авторов. Рекомендуется поэтому постоянно обращаться к словарю переводческих терминов, прилагаемому к учебнику.

Положения курса «Теория перевода» могут излагаться в цикле лекций, а также разбираться на теоретических семинарах и коллоквиумах. Отдельные разделы курса могут выделяться для самостоятельного изучения с последующими сообщениями о их содержании (для самостоятельной работы рекомендуется, в частности, материал Введения и Гл. IV). Семинары по разделам курса целесооб-

разно проводить с использованием материалов практикумов и лабораторных работ по теории перевода¹.

Центральное место в курсе занимает рассмотрение проблемы переводческой эквивалентности (Гл. II и III). Изложение материала в этих главах основано на теории уровней эквивалентности, разработанной автором учебника. Это, разумеется, лишь один из возможных подходов к этой сложной и многогранной проблеме.

В учебнике излагаются лишь общие принципы классификации переводов и построения специальных теорий, раскрывающих особенность отдельных видов перевода (Гл. IV и V). При этом предполагается, что более детальное освещение этих вопросов может даваться в специализированных курсах по устному переводу, по научно-техническому переводу, по художественному переводу и т.п. То же самое касается и раздела «Переводческие соответствия» (Гл. VI), который предвещает детальное изучение системы соответствий между русским и изучаемым иностранным языком в курсе «Частная теория перевода».

Важное место в учебнике отведено проблемам описания процесса перевода и стратегии переводчика при создании текста перевода (Гл. VII и VIII). Изучение материалов этих разделов следует увязывать с анализом процедуры выбора вариантов перевода при переводе специально подобранных текстов и упражнений².

Проблемы прагматики перевода, его адекватности и переводческой нормы, освещаемые в Гл. IX и X, принадлежат к наименее разработанным и наиболее сложным аспектам теории перевода. Здесь особенно уместны дискуссии и обсуждения на основе изучения специальной литературы. Следует учитывать, что в учебнике не рассматриваются такие виды работ, как составление рефератов и аннотаций, которыми, наряду с собственно переводом, часто приходится заниматься переводчику. Вопросы, связанные с этими и другими способами передачи содержания иноязычного текста, могут рассматриваться в рамках соответствующих спецкурсов.

В качестве иллюстративного материала в учебнике использованы примеры англо-русских переводов и результаты сопоставительного анализа систем и правил функционирования английского и русского языков. Однако общетеоретические принципы лингвистического анализа перевода, излагаемые в учебнике, сохраняют свою силу для любого сочетания языков. Поэтому материал учебника может быть использован и в курсах теории перевода с других языков при условии, что будут также приведены примеры переводов с этих языков для иллюстрации теоретических положений.

¹ В качестве примера такого практикума см. первую часть пособия: *Komis-sarov V.N., Korolava A.L. A Manual of Translation from English into Russian. - M., 1990.*

² См. указ. соч. - Ч. II.

Большинство примеров в учебнике взято из опубликованных переводов, но во многих случаях в них произведены изменения, чтобы сделать их более наглядными в учебных целях. В связи с этим фамилии авторов оригинала и переводчиков, как правило, не приводятся.

Терминология, отраженная в «Кратком словаре переводческих терминов», в тексте учебника выделена курсивом.

Автор

ВВЕДЕНИЕ

Среди многочисленных сложных проблем, которые изучает современное языкознание, важное место занимает изучение лингвистических аспектов межъязыковой речевой деятельности, которую называют «переводом» или «переводческой деятельностью».

Перевод - это несомненно очень древний вид человеческой деятельности. Как только в истории человечества образовались группы людей, языки которых отличались друг от друга, появились и «биллингвы», помогавшие общению между «разноязычными» коллективами. С возникновением письменности к таким устным переводчикам - «толмачам» - присоединились и переводчики письменные, переводившие различные тексты официального, религиозного и делового характера. С самого начала перевод выполнял важнейшую социальную функцию, делая возможным межъязыковое общение людей. Распространение письменных переводов открыло людям широкий доступ к культурным достижениям других народов, сделало возможным взаимодействие и взаимообогащение литератур и культур. Знание иностранных языков позволяет читать в подлиннике книги на этих языках, но изучить даже один иностранный язык удается далеко не каждому, и ни один человек не может читать книги на всех или хотя бы на большинстве литературных языков. Только переводы сделали доступными для всего человечества гениальные творения Гомера и Шекспира, Данте и Гёте, Толстого и Достоевского.

Переводы сыграли важную роль в становлении и развитии многих национальных языков и литератур. Нередко переводные произведения предшествовали появлению оригинальных, разрабатывали новые языковые и литературные формы, воспитывали широкие круги читателей. Языки и литература западноевропейских стран многим обязаны переводам с классических языков. Переводы занимали значительное место в древнерусской литературе, играли важную роль в становлении армянской, грузинской и многих других литератур с многовековой историей. Менее изучен, но не менее значителен вклад переводчиков в культуру арабского Востока, Индии, Китая, других стран Азии.

Большое значение перевода для развития просвещения и культуры народов хорошо понимали лучшие умы человечества. Известно, какое внимание переводу уделяли классики марк-

сизма-ленинизма. Маркс, Энгельс и Ленин были широко образованными людьми, владевшими многими иностранными языками. К. Маркс читал на всех европейских языках, блестяще владел немецким, французским и английским, хорошо знал классические языки. Он обладал выдающимися лингвистическими способностями. В возрасте 50 лет он принялся за изучение русского языка и уже через полгода свободно читал Пушкина, Гоголя, Щедрина и других русских поэтов и прозаиков. Ф. Энгельс был знатоком как современных, так и древних языков. Он писал на немецком, французском, английском, испанском, португальском, итальянском, знал не только литературные языки, но и диалекты, интересовался языковедческими теориями, написал лингвистическое исследование «Франкский диалект». Много иностранных языков знал и В.И. Ленин. Владея свободно французским, немецким и английским, он изучал польский, итальянский, понимал чешский, шведский, знал классические языки.

Широкая лингвистическая эрудиция позволяла классикам марксизма-ленинизма квалифицированно судить о переводах, формулировать ряд принципов перевода, порой и самим выступать в роли переводчиков и редакторов переводов. К. Маркс, например, редактировал французский перевод «Капитала», немецкий перевод книги П.О. Лиссагаре «История Коммуны 1871», переводил некоторые политические документы, многочисленные цитаты из иностранных источников, упоминавшихся в его трудах. Ф. Энгельс редактировал английский перевод «Манифеста Коммунистической партии», внимательно следил за качеством переводов работ Маркса, написал известную статью «Как не следует переводить Маркса», сформулировал ряд требований к точности и стилю переводов. В.И. Ленин перевел с английского книгу С. и Б. Уэббов «Теория и практика английского тред-юнионизма», с немецкого сборник статей К. Каутского и статью К. Цеткин. Он редактировал переводы трудов К. Маркса «Гражданская война во Франции», мемуары Г.П. Ключере, К. Каутского «Социальная революция», неоднократно отмечал ошибки в переводах работ Маркса на русский язык, в своих трудах показывал образцы точного перевода цитируемых иностранных авторов.

В своих многочисленных высказываниях о переводе классики марксизма-ленинизма прежде всего подчеркивали необходимость глубокого проникновения в содержание переводимого текста, понимания замысла автора и существа употребляемой

им терминологии. Неточная или неполная передача содержания оригинала препятствует выполнению общественной функции перевода: сделать мысли автора доступными членам иного языкового коллектива. Критикуя перевод отрывка из «Капитала» К. Маркса, опубликованный в английском журнале, Ф. Энгельс приводит пример того, как переводчик (Дж. Бродхаус) превращает «немецкую мысль в английскую бессмыслицу». «Один из тончайших анализов у Маркса - это анализ, вскрывающий двойственный характер труда. Труд, рассматриваемый как производитель потребительной стоимости, есть труд особого характера, отличающийся от того же труда, когда он рассматривается как создатель стоимости. ... Один есть конкретный труд, другой - абстрактный труд. Один - труд в техническом смысле, другой - в экономическом. Короче: в английском языке *есть* термины для того и другого, - один есть *work* в отличие от *labour*, другой есть *labour* в отличие от *work*. После этого анализа Маркс продолжает: «Первоначально товар предстал перед нами как нечто двойственное: как потребительная стоимость и меновая стоимость. Впоследствии обнаружилось, что и труд, поскольку он выражен в стоимости, *уже не имеет тех признаков*, которые принадлежат ему как создателю потребительных стоимостей». Г-н Бродхаус упорно старается доказать, что он ни слова не понял в анализе Маркса, и переводит это место так: «Сначала мы рассматривали товар как *соединение* потребительной стоимости и меновой стоимости. Затем мы увидели, что труд, поскольку он выражен в стоимости, *обладает этим свойством лишь постольку, поскольку он является производителем потребительной стоимости*». Когда Маркс говорит: белое, г-н Бродхаус не видит основания, почему бы ему не сказать: черное»¹.

В.И. Ленин неоднократно указывал, что сознательные искажения или случайные ошибки в переводе подчас используются «критиками» Маркса, чтобы извратить подлинный смысл его учения. Так, в статье «Заседание международного социалистического Бюро» он пишет: «А тут еще на помощь приходят плохие переводы: недаром итальянцы говорят, что переводчики - изменники (*traduttori - traditori*)... У Каутского сказано, что «Рабочая партия» «становится на почву классово-борьбы» (конец резолюции; в оригинале: *sich ...auf seinen, d.h. des*

¹ Маркс К., Энгельс Ф. Соч.-2-е изд. Т. 21. - С. 243.

Klassenkampfes, Boden stellt), а в переводе английских с.-д. вышло: «становится на почву международного социализма»; - в переводе английских *оппортунистов* (I.L.P.) вышло: «принимает позицию международного социализма» (там же). Подите-ка теперь, поправьте такие ошибочки в агитации перед английскими рабочими!»¹

Успешное выполнение социальной функции перевода возможно лишь в том случае, если переводчик глубоко и всесторонне знает язык оригинала и отраженную в нем историю и культуру народа. Рекомендую перевести на немецкий язык книгу Т. Карлейля "Past and Present", Энгельс пишет: «Но да не прикаснутся к ней руки наших переводчиков-ремесленников! Карлейль пишет своеобразным английским языком, и переводчик, не владеющий основательно английским языком и не понимающий намеков на английскую жизнь, наделал бы немало самых курьезных ошибок»².

Наряду со знанием языка оригинала, высокие требования предъявляются и к языку и стилю самого перевода. В статье «Как не следует переводить Маркса» Энгельс указывал: «Чтобы точно передать этот стиль, надо в совершенстве знать не только немецкий, но и английский язык»³. И далее: «Выразительный немецкий язык следует передавать выразительным английским языком; нужно использовать лучшие ресурсы языка; вновь созданные немецкие термины требуют создания соответствующих новых английских терминов»⁴.

Формирование общих требований к переводу основывается в работах Маркса, Энгельса и Ленина на анализе конкретных переводов, подробном разборе ошибок переводчика и их причин, тонких замечаниях и рекомендациях, отражающих глубокое понимание важности и высокой ответственности переводческого труда. В переводческой практике классиков марксизма-ленинизма можно найти немало интересных решений переводческих задач в области перевода терминов, фразеологических единиц, афоризмов, экспрессивных эпитетов и многих других труднопереводимых элементов текста оригинала.

Большое внимание переводу уделяли и многие выдающиеся русские писатели и общественные деятели. Общественную

¹ Ленин В.И. Поли. собр. соч.-Т. 17. - С. 240-241.

² Маркс К., Энгельс Ф. Соч.-2-е изд. Т. 1.-С. 596-597.

³ Маркс К., Энгельс Ф. Соч. - 2-е изд. Т. 21. - С. 238.

⁴ Там же.

значимость переводческой деятельности подчеркивал А.С. Пушкин, называвший переводчиков «почтовыми лошадьми просвещения», важное место уделяли переводу в своих работах В.Г. Белинский, Н.Г. Чернышевский, Н.А. Добролюбов, другие революционные демократы.

Социалистическая революция открыла народу широкий доступ к достижениям национальной и общечеловеческой культуры. Известный призыв В.И. Ленина к овладению знанием всех богатств, накопленных человечеством, стал руководящим принципом политики советского государства в области культуры и образования. Необходимо было освоить культурное наследие прошлого своего и других народов, взяв из него все наиболее ценное, прогрессивное. Переводу и переводчикам принадлежала немаловажная роль в этой огромной работе по приобщению народных масс к сокровищам мировой культуры. Сразу же после упрочения советской власти по инициативе М. Горького было создано издательство «Всемирная литература», поставившее перед собой грандиозную задачу: издать в новых или заново отредактированных переводах собрание всех лучших произведений зарубежных литератур, как западных, так и восточных. В последующие годы, несмотря на многочисленные материальные и организационные трудности, были изданы книги таких выдающихся писателей и поэтов, как Бальзак, Анатоль Франс, Стендаль, Гейне, Шиллер, Байрон, Диккенс, Б. Шоу, Марк Твен и многие другие. К работе над переводами были привлечены лучшие филологические и литературные силы страны. Культура перевода поднимается на весьма высокий уровень. Сознывая свою высокую ответственность и важную роль перевода в культурной жизни народа, советские переводчики стремились донести до читателя всю идейную и художественную ценность лучших произведений мировой классики. Постепенно вырабатывались принципы полноценного перевода, успешно избегавшего как крайности буквализма, так и неоправданных вольностей по отношению к оригиналу. Появилась целая плеяда блестящих переводчиков, создавших славу советской переводческой школы. Широкое признание получили достижения таких мастеров перевода, как М.Л. Лозинский, Т.Л. Щепкина-Куперник, С.Я. Маршак, Н.М. Любимов, Е.Д. Калашникова, Н.Л. Дарузес, О.П. Холмская и многие другие.

Другим важным фактором, который способствовал невиданному развитию переводческого дела в Советском Союзе, был

многонациональный характер советского государства. Народы нашей страны говорят на множестве языков, развивают свою самобытную культуру и литературу. Перевод - это важнейшее средство ознакомления одних народов СССР с достижениями культуры других, укрепления дружбы и единства всех советских народов, развития единой социалистической культуры. Поэтому с самого начала образования советского государства перед советскими переводчиками встала задача перевода с языков народов СССР. А.М. Горький особо подчеркивал важность этой стороны переводческой деятельности: «...Идеально было бы, если бы каждое произведение каждой народности, входящей в Союз, переводилось на языки всех других народностей Союза. В этом случае мы все быстрее научились бы понимать национально-культурные свойства и особенности друг друга, а это понимание, разумеется, очень ускорило бы процесс создания той единой социалистической культуры, которая, не стирая индивидуальные черты лица всех племен, создала бы единую, величественную, грозную и обновляющую весь мир социалистическую культуру»¹.

За прошедшие десятилетия проделана большая работа по переводу на русский язык произведений классической и современной прозы и поэзии братских народов. Читающим по-русски стали доступны монументальные эпические произведения грузинского, армянского, узбекского, казахского, азербайджанского и других народов, вышли полные собрания сочинений Т. Шевченко, И. Франко, Н. Бараташвили, О. Туманяна, Янки Купалы и многих других замечательных представителей национальных литератур. Большими тиражами выходят переводы произведений современных писателей и поэтов, многие из которых, благодаря переводу на русский язык, приобретают все-союзную или даже мировую известность. В качестве переводчиков выступают многие известные советские поэты и писатели. Известны переводческие заслуги таких выдающихся мастеров, как Н. Тихонов, Л. Соболев, Б. Пастернак, Л. Гинзбург и многих других.

Много делается для развития переводческого дела и в союзных республиках. На национальные языки переводятся творения классиков русской и советской литературы и лучшие произведения современных авторов. Весомый вклад в развитие отечественной культуры вносят переводчики Украины и Бело-

¹ Горький М. Собр. соч. -М., 1955.-Т. 30. - С. 365-366.

руссии, Грузии и Казахстана, Армении и Эстонии, всех союзных республик.

Как и во всем мире, все более широкое распространение в Советском Союзе получают переводы всевозможных социальных, деловых и научно-технических материалов, на долю которых приходится около половины всех переводных изданий. Особое значение приобрел научно-технический перевод с иностранных языков на русский, дающий возможность советским специалистам быть в курсе новейших достижений мировой науки и техники и обеспечивающий надлежащую эксплуатацию импортируемой техники. Все большее развитие получают и переводы научного и прикладного характера с русского языка на иностранный, отражающие рост научных, экономических и культурных контактов СССР с зарубежными странами.

Большая общественная значимость и все увеличивающиеся масштабы переводческой деятельности не могли не привлечь внимания исследователей. На протяжении многовековой истории перевода неоднократно делались попытки теоретически осмыслить и объяснить деятельность переводчиков, сформулировать критерии оценки качества переводов, определить факторы, оказывающие влияние на ход и результат процесса перевода. Однако, как это часто бывает в других видах человеческой деятельности, переводческая практика значительно опередила теорию перевода. Отсутствие теоретических работ в области перевода и самой науки, в рамках которой подобные работы могли появиться, не означало, конечно, что никто не пытался размышлять о сущности, цели и способах осуществления переводческой деятельности. В своей работе переводчик постоянно сталкивался с необходимостью выбирать между различными вариантами перевода, решать, что в переводимом тексте является наиболее важным и должно быть обязательно передано, отдавать предпочтение тому или иному способу преодоления возникающих трудностей. Хотя в большинстве случаев такой выбор делался интуитивно, все же порой переводчик пытался осмыслить и объяснить свои предпочтения. Нередко такие предпочтения формировались в виде «принципов перевода», которые переводчик излагал в предисловии к своей работе, либо отстаивал позднее, часто в ответ на критические замечания в свой адрес.

Таким образом, первыми теоретиками перевода были сами переводчики, стремившиеся обобщить свой собственный опыт, а иногда и опыт своих собратьев по профессии. Понятно, что 12

с изложением своего «переводческого кредо» выступали наиболее выдающиеся переводчики всех времен и, хотя высказываемые ими соображения не отвечали современным требованиям научности и доказательности и не складывались в последовательные теоретические концепции, все же целый ряд таких соображений и сегодня представляет несомненный интерес.

Так, еще переводчики античного мира широко обсуждали вопрос о степени близости перевода к оригиналу. В ранних переводах Библии или других произведений, считавшихся священными или образцовыми, преобладало стремление буквального копирования оригинала, приводившее порой к неясности или даже полной непонятности перевода. Поэтому позднее некоторые переводчики пытались теоретически обосновать право переводчика на большую свободу в отношении оригинала, необходимость воспроизводить не букву, а смысл или даже общее впечатление, «очарование» оригинала. Уже в этих первых высказываниях о целях, которые должен преследовать переводчик, можно найти начало теоретических споров нашего времени о допустимости буквального или вольного перевода, о необходимости сохранить в переводе то же воздействие на читателя, которым обладает оригинал, и т.п.

Позднее отдельные переводчики пытались сформулировать некоторое подобие «нормативной теории перевода», излагая ряд требований, которым должен был отвечать «хороший» перевод или «хороший» переводчик. Французский гуманист, поэт и переводчик Этьенн Доле (1509 -1546) считал, что переводчик должен соблюдать следующие пять основных принципов перевода: 1) в совершенстве понимать содержание переводимого текста и намерение автора, которого он переводит; 2) в совершенстве владеть языком, с которого переводит, и столь же превосходно знать язык, на который переводит; 3) избегать тенденции переводить слово в слово, ибо это исказило бы содержание оригинала и погубило бы красоту его формы; 4) использовать в переводе общеупотребительные формы речи; 5) правильно выбирая и располагая слова, воспроизводить общее впечатление, производимое оригиналом в соответствующей «тональности». В 1790 г. в книге англичанина А. Тейтлера «Принципы перевода» основные требования к переводу были сформулированы следующим образом: 1) перевод должен полностью передавать идеи оригинала; 2) стиль и манера изложения перевода должны быть такими же, как в оригинале; 3) перевод должен читаться так же легко, как и оригинальные

произведения. Подобные требования не утратили своей значимости, хотя и кажутся нам сегодня самоочевидными.

Споры между сторонниками буквального и вольного перевода не миновали и Россию. Если П.А. Вяземский и особенно А.А. Фет настаивали на необходимости максимального подобия оригиналу, даже в ущерб смыслу и красоте стиля, то такие известные литераторы и переводчики, как Н.М. Карамзин, В.А. Жуковский, А.В. Дружинин и другие, отстаивали право переводчика на создание самостоятельного произведения, верного духу оригинала, но вовсе не следующего за ним в деталях. Особенно большой свободы требовали они для стихотворного перевода. Широко известны крылатые слова Жуковского: «Переводчик в прозе есть раб; переводчик в стихах - соперник» (т.е. соперник автора оригинала, создающий собственное произведение, не меньших достоинств).

Эти две противоположные концепции перевода продолжали разделять переводчиков и в двадцатом столетии. Одни переводчики превыше всего ставят точность, навлекая на себя подчас справедливые обвинения в буквализме, в нарушении норм Языка перевода, в пропаганде «переводческого языка», другие, ратуя за творческий, свободный перевод, уходят порой очень далеко от оригинала и подвергаются критике за «переводческий произвол» и искажение оригинала.

Высказывания переводчиков по поводу принципов, которыми они руководствуются в своей работе, представляют несомненный интерес и внимательно изучаются исследователями перевода, но они не составляют сколько-нибудь последовательной теории перевода и не могут заменить такую теорию. Выдвигаемые в таких высказываниях принципы и рекомендации выводились из переводческой практики и сами по себе неоспоримы, но поскольку они не основывались на какой-либо научной теории, раскрывающей сущность переводческой деятельности, они обычно затрагивали лишь частные или поверхностные аспекты перевода. Фактам, на основании которых выводился тот или иной принцип, не трудно было противопоставить другие факты, подтверждавшие прямо противоположный принцип. Английский исследователь Т. Сэвори, попытавшись свести воедино основные требования, предъявляемые к переводу различными авторами, получил любопытный список, где рядом помещены взаимно исключающие принципы: 1) перевод должен передавать слова оригинала; 2) перевод должен передавать мысли оригинала; 3) перевод должен читаться как

оригинал; 4) перевод должен читаться как перевод; 5) перевод должен отражать стиль оригинала; 6) перевод должен отражать стиль переводчика; 7) перевод должен читаться как произведение, современное оригиналу; 8) перевод должен читаться как произведение, современное переводчику; 9) перевод может допускать добавления и опущения; 10) перевод не должен допускать добавлений и опущений; 11) перевод стихов должен осуществляться в прозе; 12) перевод стихов должен осуществляться в стихотворной форме.

Первые попытки обосновать необходимость научного осмысления переводческой деятельности вызвали резкие возражения со стороны самих переводчиков, усматривавших в них стремление ограничить свободу творчества переводчика, выработать какие-то нормы и правила перевода, которым переводчик должен будет подчиняться. Теория или наука перевода воспринималась ими как нечто в корне противоположное и даже враждебное искусству перевода. Они указывали, что талантливые переводчики создавали и создают шедевры перевода, не имея понятия о какой-либо теории перевода и не нуждаясь в ней. Да и вообще никакая наука о переводе невозможна, поскольку перевод - это искусство, недоступное для научного членения и анализа.

Но ведь то, что обычно называют искусством перевода, относится к области психологии переводчика, к его умению осуществлять переводческий процесс, создавать полноценный текст перевода, делать правильный выбор языковых средств, учитывая всю совокупность факторов, влияющих на ход и результат перевода. Отдельные переводчики в разной степени обладают этим умением, и учет подобных факторов происходит во многом интуитивно, в результате творческого акта. Творческий характер переводческой деятельности не означает, разумеется, что сама эта деятельность или воздействующие на нее факторы не могут стать объектом научного анализа и теоретического описания. Трудность такого изучения, как и теоретического исследования любых видов мыслительной и речевой деятельности, ни в коей степени не ставит под сомнение его принципиальную возможность и необходимость.

Теория перевода непосредственно связана с переводческой практикой. Любые теоретические концепции должны опираться на описание наблюдаемых фактов реального процесса перевода, обобщать и объяснять эти факты. В свою очередь, научная теория перевода оказывает обратное влияние на перевод-

ческую деятельность, облегчая и обогащая ее. Это, разумеется, не означает, что любое теоретическое исследование должно обязательно иметь непосредственный «выход» в практику, что любые теоретические концепции могут быть прямо использованы переводчиком в его работе. Связь теории и практики перевода может носить и более сложный, опосредованный характер. Всякое расширение наших знаний о процессах объективной действительности имеет несомненную ценность, но далеко не всякое знание может быть тотчас же использовано для управления этими процессами. Прежде чем ответить на вопрос «как надо переводить», теория перевода должна была изучить вопрос о том, «что значит переводить». Незначительная эвристическая ценность первых попыток сформулировать общие принципы перевода и объяснялась, главным образом, тем, что они не были основаны на тщательном изучении фактического материала и подчас подменяли «то, что есть», тем, что, по мнению того или иного автора, «должно было быть».

Основы научной теории перевода стали разрабатываться лишь к середине двадцатого века, когда переводческая проблематика привлекла внимание лингвистов. До этого времени считалось, что перевод никоим образом не может включаться в круг вопросов, изучаемых лингвистической наукой. Сами переводчики полагали, что лингвистические аспекты перевода играют в «искусстве перевода» весьма незначительную, чисто техническую роль. Конечно, переводчик должен был владеть как языком оригинала, так и языком перевода, но знание языков было лишь предварительным условием перевода и не затрагивало его сущность. Роль такого знания нередко сравнивали с ролью знания нотной записи для композитора. Без знания нот сочинять музыку, конечно, нельзя, но это знание ни в коей мере не является составной частью самого музыкального творчества и не объясняет его.

Со своей стороны, сами лингвисты не видели оснований включать переводческую деятельность в объект лингвистического исследования, коль скоро она не определялась лингвистическими факторами. В центре внимания языкознания было изучение специфики языка, раскрытие его уникальной, неповторимой структуры, особенностей грамматического строя и словарного состава каждого отдельного языка, отличающих его от других языков. Все это составляло своеобразие языка, его национальный «дух» и предполагало принципиальную невозможность тождества двух текстов, написанных на разных 16

языках. А поскольку считалось, что перевод должен исчерпывающим образом воспроизводить оригинал, то перевод оказывался принципиально невозможным по чисто лингвистическим причинам, не говоря уже о невозможности воспроизвести неповторимое своеобразие творческой манеры выдающегося поэта или писателя. Отношение языковедов к переводу четко выразил В. Гумбольдт в письме к известному немецкому писателю и переводчику Августу Шлегелю: «Всякий перевод представляется мне безусловно попыткой разрешить невыполнимую задачу. Ибо каждый переводчик неизбежно должен разбиться об один из двух подводных камней, слишком точно придерживаясь либо своего подлинника за счет вкуса и языка собственного народа, либо своеобразия собственного народа за счет своего подлинника»¹. Подобные взгляды, получившие позднее название «теория непереводаемости», разделялись многими лингвистами, в том числе и теми, которые сами много и весьма успешно выступали в роли переводчиков. «Теория непереводаемости» не оказала, разумеется, какого-либо влияния на переводческую практику, поскольку переводчики продолжали выполнять «невыполнимую» задачу. Однако эта теория была одним из препятствий на пути лингвистического анализа перевода.

К середине двадцатого столетия языковедам пришлось коренным образом изменить свое отношение к переводческой деятельности и приступить к ее систематическому изучению. Мы уже знаем, что в этот период на первый план начал выдвигаться перевод политических, коммерческих, научно-технических и прочих «деловых» материалов, где особенности индивидуально-авторского стиля, как правило, мало существенны. В связи с этим все более четко стали осознавать, что основные трудности перевода и весь характер переводческого процесса обуславливаются расхождениями в структурах и правилах функционирования языков, участвующих в этом процессе. Ну, а если речь идет о каком-то соотношении языков, то его изучением должны, естественно, заниматься языковеды. Кроме того, возросшие требования к точности перевода также подчеркивали роль языковых единиц. При переводе материалов подоб-

¹W. van Humboldt. Sein Leben und Wirken, dargestellt in Briefen, Tagebuchern und Dokumenten seiner Zeit // Федоров А.В. Основы общей теории перевода. - М., 1983. - С. 31.

ною рода уже нельзя было довольствоваться верностью перевода «в целом», одинаковостью воздействия на читателя оригинала и перевода. Перевод должен был обеспечить передачу информации во всех деталях, вплоть до значений отдельных слов, быть полностью аутентичным оригиналу. Все яснее становилась языковая первооснова переводческого процесса. Необходимо было выяснить, в чем состоит лингвистическая сущность этого процесса, в какой степени он определяется собственно лингвистическими факторами, в каких пределах такие факторы ограничивают точность передачи информации.

Необходимость лингвистического изучения перевода обуславливалась и задачей массовой подготовки переводчиков. Теперь уже переводческой деятельностью занимались не только особо одаренные люди, овладевшие умением переводить либо самостоятельно, либо методом «индивидуального ученичества» под руководством какого-нибудь мастера-переводчика. Для удовлетворения огромной потребности в переводчиках во многих странах были созданы переводческие школы, факультеты и институты, перед которыми стояла задача обеспечить в установленный срок подготовку значительного числа переводчиков достаточно высокой квалификации. Как правило, подготовка переводчиков осуществлялась на базе учебных заведений - университетов и институтов, - где изучались иностранные языки, и на долю преподавателей языков выпала задача создать рациональные программы и учебные пособия для обучения переводу. А для этого было нужно раскрыть сущность переводческого процесса, уметь выделить лингвистические и экстралингвистические факторы, влияющие на его ход и результаты. Специалисты-языковеды должны были создать необходимую научную базу для построения эффективного курса подготовки высококвалифицированных переводчиков.

Осуществление массовой подготовки переводческих кадров обнаружило недостаточность традиционной формулы квалификации переводчика: «Для того чтобы переводить, необходимо знание двух языков и предмета речи». Оказалось, что факторы, указанные в этой формуле, сами по себе не обеспечивают умения квалифицированно переводить, что надо не просто знать два языка, но знать их «по-переводчески», т.е. в сочетании с правилами и условиями перехода от единиц одного языка к единицам другого. Теория перевода должна была определить эти правила и условия и показать пути создания подобного «переводческого двуязычия».

Когда развитие переводческой деятельности в послевоенном мире потребовало от лингвистов покончить с традиционным отрицательным отношением к переводу, сами лингвисты были уже готовы к серьезному изучению переводческой проблематики. Само развитие языкознания подготовило почву для возникновения лингвистики перевода. Именно в этот период в центре внимания лингвистов оказались вопросы синхронного описания современных языков. Получило всеобщее распространение признание двустороннего характера языковых единиц, наличия у них плана выражения и плана содержания. Были достигнуты значительные успехи в описании структуры плана выражения языка, и языкознание приступило к изучению плана содержания языковых единиц, разрабатывая теории семантического поля, семантических множителей, глубинных семантических структур и т.п. Несколько позднее были заложены основы лингвистики текста, началось изучение функционирования языковых единиц в составе крупных речевых единиц, их взаимодействия с различными видами контекста, разновидностей смысла и коммуникативных функций высказывания. Изучение содержательной стороны языка и особенностей функционирования языковых единиц в процессе речевого общения позволило по-новому подойти к выявлению и описанию лингвистических аспектов перевода.

Развитию лингвистической теории перевода способствовало и то, что лингвисты быстро обнаружили, что исследование переводческого процесса может дать важные результаты для решения многих других лингвистических проблем. Лингвопереводческие исследования дают дополнительные сведения об использовании языка как средства общения, раскрывают характерные способы выражения мысли средствами различных языков, помогают разграничить языковое и когнитивное содержание в речевых высказываниях.

Сомнения в возможности изучать перевод лингвистическими методами рассеялись, как только лингвисты начали рассматривать это явление не только как результат индивидуального творчества переводчика, но и как особый вид речевой деятельности, в ходе которой единицы языка перевода выбираются в определенной зависимости от языковых единиц, использованных в оригинале. Поэтому, как и в любом лингвистическом исследовании, исследователи перевода занимались теперь не формулированием правил, которым должен следовать переводчик, а изучением соотношения языковых и рече-

вых единиц двух языков, устанавливаемого в процессе перевода. «Полевым материалом» для исследования служат тексты оригинала и перевода, сопоставление которых дает объективные фактические данные для последующих теоретических обобщений. Таким образом, изучение перевода ставит своей целью, в первую очередь, описание реальных переводческих фактов, т.е. носит дескриптивный, а не прескриптивный характер. Выяснив действительное соотношение единиц двух языков, возникающее в процессе перевода, теория перевода может затем вырабатывать рекомендации о том, какие методы целесообразно использовать переводчику, чтобы обеспечить правильный выбор варианта перевода.

Начало серьезному изучению лингвистических аспектов перевода положили советские языковеды. В 1950 г. Я.И. Рецкер опубликовал статью¹, в которой высказал убеждение, что выбор переводчиком того или иного варианта перевода часто отнюдь не произволен, а закономерен и определяется соотношением единиц двух языков, участвующих в процессе перевода. Для многих единиц языка оригинала существуют более или менее регулярные способы перевода на язык перевода. Я.И. Рецкер назвал эти способы «закономерными соответствиями» и предложил различать три типа соответствий: эквиваленты, аналоги и адекватные замены. Хотя эта классификация оказалась не вполне последовательной («адекватные замены» были фактически не особым видом соответствий, а различными типами преобразований, использовавшихся переводчиком при отсутствии словарных соответствий), само понятие «соответствие» прочно вошло в исследовательскую практику. Особенно важным было утверждение метода сопоставления переводов с их оригиналами для выявления языковых закономерностей переводческого процесса. В последующие десятилетия к проблеме переводческих соответствий обращались многие авторы по отношению к разным комбинациям языков. Для английского и русского языков богатый фактический материал о типах и способах применения соответствий содержится в книге Л.С. Бархударова «Язык и перевод»². Этот материал широко использован в главе VI настоящего учебника.

¹ Рецкер Я.И. О закономерных соответствиях при переводе на родной язык // Вопросы теории и методики учебного перевода: Сб. СТ. / Под ред. КА. Ганшиной и И.В. Карпова. - М., 1950.

² Бархударов Л.С. Язык и перевод. - М., 1975.

В 1953 г. вышла книга А.В. Федорова «Введение в теорию перевода»¹, в которой впервые была провозглашена необходимость и возможность создания лингвистической теории перевода. Книга, в целом, имела общепилологический характер: в ней значительное место отводилось литературоведческим аспектам перевода, но в то же время подчеркивалась важность языковедческого анализа переводческой деятельности. А.В. Федоров предложил различать общую теорию перевода, вырабатывающую рекомендации для любых комбинаций языков, и частную теорию перевода, описывающую соответствия между какими-либо двумя языками, указал на необходимость изучать особенности перевода текстов различных функциональных стилей и жанров, обосновал классификацию соответствий на лексические, грамматические и стилистические (см. Гл. VI)², наметил общие принципы оценки качества перевода. Хотя многие положения о языковой обусловленности процесса перевода не получили в книге А.В. Федорова серьезного теоретического обоснования, она сыграла важную роль в развитии лингвистической теории перевода, привлекла внимание советских и зарубежных языковедов к проблемам перевода и положила начало широкому обсуждению этих проблем в лингвистической литературе.

За рубежом первая книга, всецело посвященная лингвистическим аспектам перевода, появилась в 1958 г. Ее авторы - Ж.П. Вине и Ж. Дарбельне - назвали свою работу «Сопоставительная стилистика французского и английского языков»³. В книге проводится сопоставительный анализ этих языков с целью выявить единицы, которые могли бы заменять друг друга при переводе, хотя при этом не всегда указывается, проверялись ли выделенные соответствия путем сопоставления в реальных переводах или они были выбраны лишь потому, что имеют одинаковые значения в системах двух языков. Богатый фактический материал, собранный в книге, показывает большие перспективы разработки частных теорий перевода, и по ее образцу были написаны аналогичные работы по другим парам языков. Важной заслугой Ж.П. Вине и Ж. Дарбельне является попытка систематизировать различные способы пере-

¹ Федоров А.В. Введение в теорию перевода. - М., 1953. ² Ссылки даются на соответствующие главы настоящего учебника. ³ Vinai J.P. et Darbelnet J. Stylistique comparative du français et de l'anglais. - Paris, 1958.

вода, что было позднее использовано при описании переводческих трансформаций, с помощью которых осуществляется процесс перевода (см. Гл. VII).

В привлечении внимания языковедов к переводческой проблематике большую роль сыграла статья Р. Якобсона «О лингвистических аспектах перевода»¹, в которой автор высказал убеждение, что «процесс перевода должен находиться под неусыпным наблюдением языкознания». Р. Якобсон первым указал на большую теоретическую значимость перевода для других областей языкознания. Он отметил, что практически любое преобразование высказываний при сохранении инвариантного смысла является своего рода переводом, и предложил различать внутриязыковой перевод, межъязыковой перевод и межсемiotический перевод, где преобразуется одна знаковая система в другую.

Серьезную попытку показать важность использования достижений современного языкознания для изучения перевода предпринял в 1963 г. Ж. Мунэн. Этот видный французский лингвист, опубликовавший впоследствии ряд других интересных работ по теории перевода, посвятил свою книгу «Теоретические проблемы перевода»² анализу тех ограничений, которые налагает различие в системах двух языков на полное воспроизведение содержания оригинала при переводе. Особое внимание Ж. Мунэн уделил расхождениям семантических структур языков, специфике членения в каждом языке данных опыта, отражению в языке особенностей культуры и истории говорящего коллектива. Подчеркивая, что данные контрастивной лингвистики свидетельствуют о несовпадении в разных языках не только означающих, но и означаемых, Ж. Мунэн убедительно показывает, что перевод - это не простая подстановка слов одного языка вместо слов другого языка, что он всегда связан с определенными преобразованиями, зависящими от соотношения языков. Вместе с тем невозможность непосредственного переноса содержания текста из одного языка в другой не означает для Ж. Мунэна «принципиальной неперевоодимости» или отлучения перевода от языкознания. Напротив, он считает необходимым всесторонне изучать языковую специфику перевода, чтобы определить его возможности и границы.

¹ *Jakobson R. On Linguistic Aspects of Translation // On Translation / Ed. ItA. Brower.- Cambridge (Mass.), 1959.*

² *Mounin G. Les problemes thdoriques de la traduction. - Paris, 1963.*

В 1964 г. появились две работы, значительно способствовавшие развитию общей теории перевода. Хотя книга американского лингвиста Ю. Найды «К науке переводить»¹ посвящена специфическим проблемам перевода Библии, эти проблемы рассматриваются с позиций теоретического языкознания, и многие положения, выдвигаемые автором книги, имеют отношение и к переводам текстов иного характера. Для Ю. Найды проблемы перевода - это прежде всего проблемы семантические, связанные с интерпретацией переводчиком содержания текста оригинала и интерпретацией рецептором (получателем) перевода содержания текста на языке перевода. В книге подробно рассматриваются методы анализа семантики языковых единиц и способы передачи на другом языке различных типов значений - референтных, эмотивных и собственно лингвистических. Ю. Найда убедительно доказывает плодотворность использования в теории перевода различных методических приемов лингвистического исследования: компонентного анализа, семантических преобразований, прямых и обратных трансформаций и т.п. Ему принадлежит заслуга введения понятия «модель перевода», с помощью которого процесс перевода представляется в виде ряда преобразований единиц оригинала в единицы текста перевода (см. Гл. VII). Большое внимание в книге уделено обеспечению необходимого воздействия на рецепторов перевода. Ю. Найда вводит понятие «динамическая эквивалентность», для достижения которой переводчик должен ориентироваться не на формальные особенности оригинала (что часто делали переводчики Библии), а на реакцию рецепторов перевода, добиваясь максимальной понятности и естественности перевода, соблюдения всех норм языка, на который делается перевод. В книге, как и в более поздних работах Ю. Найды, представлен богатый фактический материал, и в ней можно найти немало ценных наблюдений, касающихся техники перевода, использования при переводе опущений, добавлений, перемещений и пр.

В этом же году появилась работа И.И. Ревзина и В.Ю. Ро-

¹ *Nida E. Toward a Science of Translating.* - Leiden, 1964. Некоторые положения книги были намечены автором значительно раньше. См. статью Ю. Найды: *Linguistics and Ethnology in Translation Problems // Word.* - N.Y., 1945. - No. 2.

Розенцвейга «Основы общего и машинного перевода»¹, в которой рассматривается ряд принципиальных вопросов построения теории перевода. Авторы работы справедливо указывают, что основная задача лингвистической теории заключается не в том, чтобы формулировать какие-то априорные требования к переводу, а в том, чтобы изучать и описывать объективную реальность. Иначе говоря, теория перевода должна иметь дескриптивный, а не прескриптивный характер. Любые нормативные рекомендации должны быть результатом описания процесса перевода, а не предшествовать этому описанию. В книге подчеркивается важность использования дедуктивного метода при построении теории перевода, распространения на переводческий процесс общелингвистических концепций. Рассматривая процесс перевода как преобразование текста оригинала в текст перевода, И.И. Ревзин и В.Ю. Розенцвейг считают необходимым различать два пути осуществления такого преобразования: «собственно перевод», когда происходит непосредственный переход от единиц одного языка к единицам другого языка, и «интерпретацию», когда переводчик сначала уясняет, какая действительность стоит за единицами языка в оригинале, а затем описывает эту действительность средствами языка перевода. Хотя противопоставление собственно перевода и интерпретации подверглось критике в ряде более поздних публикаций², идея об осуществлении переводческого процесса путем обращения к действительности нашла свое воплощение в ситуативной модели перевода (см. Гл. VII).

Примером успешного распространения на перевод общелингвистических концепций может служить работа Дж. Кэтфорда «Лингвистическая теория перевода»³, опубликованная в 1965 г. Дж. Кэтфорд справедливо считает, что центральной проблемой теории перевода является раскрытие понятия переводческой эквивалентности, выявление степени смысловой близости между соотносительными высказываниями в оригинале и переводе. По его мнению, эквивалентность должна определяться эмпирически, путем сопоставления реально выполненных

¹ Ревзин И.И., Розенцвейг В.Ю. Основы общего и машинного перевода. - М., 1964. Некоторые положения этой работы были ранее изложены авторами в статье: К обоснованию лингвистической теории перевода // В Я. — 1962. — № 1.

² См.: Швейцер А.Д. Перевод и лингвистика. - М., 1973. - С. 29 - 31.

³ Catford J.C. A Linguistic Theory of Translation. - London, 1965. 24

переводов с их оригиналами. Исходя из положения, что план содержания единиц языка столь же специфичен, как и их план выражения, Дж. Кэтфорд утверждает, что при переводе отнюдь не происходит переноса или воспроизведения значений единиц оригинала, а лишь замена значений в одном языке значениями в другом языке. Применяя компонентный анализ значений слов и грамматических единиц, он показывает, что в основе такой замены лежит лишь частичное совпадение сем-ного состава соотнесенных высказываний в оригинале и переводе. Проведенный Дж. Кэтфордом анализ подтвердил возможность осуществления процесса перевода в рамках семантической модели (см. Гл. VII), хотя дальнейшие исследования показали, что эквивалентность перевода далеко не всегда основывается на частичной общности сем.

Большую работу по разработке принципов лингвистического подхода к изучению перевода проделал болгарский исследователь А. Людсканов. В фундаментальной работе «Человек и машина в роли переводчика»¹ А. Людсканов дает обзор основных направлений научного анализа переводческой деятельности, определяет предмет и разделы переводоведения. Рассматривая перевод как средство межъязыковой коммуникации, он видит задачу перевода в обеспечении возможности такой коммуникации путем замены знаков одного языкового кода знаками другого языкового кода при сохранении инварианта передаваемой информации. Особо подчеркивается, что задача передачи инвариантной информации стоит перед переводчиком во всех случаях, независимо от цели самого передаваемого сообщения. Поскольку речь идет о преобразовании знаковых систем, теория перевода должна развиваться, по мнению А. Людсканова, как особая ветвь семиотики. Предлагается различать «универсальную теорию перевода», являющуюся частью общей семиотики, «общую теорию перевода», основанную на лингвистике, которая рассматривается как семиотика естественных языков, и «специальные теории перевода», описывающие преобразования между субкодами естественных языков, между естественными и искусственными языками и между искусственными языками и языками машинного программирования. Центральное место в книге А. Людсканова занимают вопросы машинного перевода и использования искусственных языков.

Людсканов А. Превеждат човекът и машината. - София, 1967.

Значительный вклад в развитие лингвистической теории перевода внесли лингвисты Германской Демократической Республики. В 1968 г. были опубликованы материалы научной конференции по теоретическим проблемам перевода, состоявшейся в Лейпциге в октябре 1965 г.¹ Они отразили результаты широкого круга исследований в области частной теории перевода с различных языков на немецкий язык и с немецкого языка на другие языки, а также в области теории синхронного и технического перевода. Высоким теоретическим уровнем были отмечены работы О. Каде и А. Нойберга, которые рассматривали ряд важных вопросов, связанных с коммуникативными функциями перевода. По этим работам можно судить о постепенной эволюции понятия «общая теория перевода». Становилось ясно, что она является «общей» не только потому, что охватывает любые комбинации языков, но прежде всего потому, что занимается фундаментальными проблемами лингвистики перевода, раскрывает внутренний механизм перевода как средства и условия межъязыковой коммуникации. Особое внимание привлекла сформулированная А. Нойбертом концепция прагматики перевода, постулировавшая необходимость эксплицирования при переводе информации, которая подразумевается в оригинале, но может быть упущена рецептором перевода (см. Гл. IX). А. Нойберт предложил интересную, хотя и не бесспорную, прагматическую классификацию переводимых текстов, которая стимулировала дальнейшую разработку проблемы переводческой классификации текстов. Следует также отметить работу А. Флейшмана о переводе субстандартных форм, способствовавшую уяснению прагматической роли отклонений от общенародной нормы языка (см. Гл. IX).

О высоком уровне лингвопереводческих исследований в ГДР в рассматриваемый период можно судить по монографии О. Каде «Случайное и закономерное в переводе», опубликованной в 1968 г.² Эта работа во многом определила общие принципы изучения перевода в современном языкознании (см. Гл. I). Перевод в ней рассматривается как преимущественно лингвистический процесс, обеспечивающий двуязычную (иначе

¹ Grundfragen der Übersetzungswissenschaft: Materialien der Wissenschaftlichen Konferenz. - Leipzig, 1968.

² Kade O. Zufall und Gesetzmäßigkeit in der Übersetzung // Beihefte zur Zeitschrift Fremdsprachen. - Leipzig, 1968.

межъязыковую) коммуникацию. Анализируя факторы, оказывающие влияние на ход и результат процесса перевода, О. Каде убедительно показывает, что среди них наиболее объективными и определяющими являются факторы лингвистические и прежде всего соотношение языка оригинала и языка перевода. Большое место в работе уделено рассмотрению места лингвистической теории перевода в ряду других лингвистических дисциплин.

Многочисленные работы О. Каде сыграли важную роль в становлении современной общей теории перевода. Для этого широко образованного языковеда и талантливого переводчика было характерно стремление охватить различные аспекты межъязыковой коммуникации, рассматривать перевод как один из видов языкового посредничества, раскрыть большую общественную значимость разносторонней деятельности переводчиков. Усилиями О. Каде и его коллег Лейпциг превратился в крупный центр лингвопереводческих исследований, где публикуется большое число работ по лингвистической теории перевода. Особенно важную роль в развитии этой дисциплины играет журнал «Фремдшпрахен», регулярно публикующий в качестве приложения монографии и сборники статей по проблемам перевода.

Весьма плодотворными для развития лингвопереводческих исследований оказались 70-е годы XX века. За период с 1970 по 1980 годы было опубликовано больше книг по лингвистике перевода, чем за предыдущие 20 лет. Именно в это время были разработаны и сведены воедино теоретические концепции, изложенные в данном учебнике. Ценный материал можно обнаружить во многих периодических изданиях, посвященных проблемам перевода¹. Ниже мы кратко остановимся лишь на некоторых, наиболее значимых работах.

Особенно большой вклад в разработку лингвистической теории перевода внесли в этот период советские ученые. Для большинства их работ характерно стремление четко определить лингвистическую основу переводческих исследований, рассматривать перевод как часть объекта языковедческой науки. Обычно описанию переводческих фактов предшествует изложение лингвистических концепций, распространяемых автором

¹ См. многочисленные публикации в «Тетрадах переводчика», журналах "Fremdsprachen", "Meta", "Babel" и др.

на область перевода. Это обеспечивает рассмотрение переводческой проблематики собственно лингвистическими методами и делает описание переводческого процесса значительно более конкретным и доказательным. Следует также отметить, что исследование, как правило, ведется на большом материале фактически выполненных переводов. Сопоставление таких переводов с их оригиналами позволило выявить особые закономерности функционирования языковых систем в процессе межъязыковой коммуникации.

Прежде всего можно упомянуть небольшую работу Ю.В. Ванникова «О едином комплексе переводческих дисциплин»¹, опубликованную в самом начале этого периода. В работе сформулированы общие принципы классификации основных разделов теории перевода и предложены определения понятий общей, специальной и частной теорий перевода, которые были впоследствии приняты многими авторами (см. Гл. I).

В начале 1973 г. появилась книга В.Н. Комиссарова «Слово о переводе», главные положения которой получили дальнейшее развитие и уточнение в последующей работе того же автора «Лингвистика перевода» (М., 1980). В этих работах делается попытка свести различные аспекты лингвистического анализа перевода в единую теоретическую концепцию, рассматривая их как взаимосвязанные разделы лингвистики перевода. Особое внимание уделяется разработке принципов лингвистического анализа перевода (см. Гл. I) и проблеме переводческой эквивалентности (см. Гл. II и III). Наряду с рассмотрением различных способов описания переводческого процесса и моделей перевода, вводятся и определяются понятия прагматической «сверхзадачи» перевода (см. Гл. IX) и нормы перевода (см. Гл. X).

Большой комплекс лингвопереводческих проблем рассматривается в книге АЛ- Швейцера «Перевод и лингвистика» (М., 1973)². Автор книги рассматривает возможность использования при анализе процесса перевода методов порождающей грамматики и семантики, а также компонентного анализа. Широко используя предложенную В.Г. Гаком классификацию моделей

¹ Вопросы теории и техники перевода: Сб. / Под ред. Б. Ларина. - М., 1970.

² Дальнейшее развитие взгляды автора получили в книге: *Швейцер А.Д.* Теория перевода. - М., 1988.

языкового синтеза, АД. Швейцер предлагает различать в процессе перевода грамматические трансформации, лексико-семантическое перифразирование и ситуативные преобразования. Особый интерес представляют разделы книг, посвященные стилистическим проблемам перевода, где приводится обширный материал, иллюстрирующий особенности перевода газетно-информационных текстов. Анализ этого материала реализует ряд принципов построения специальных теорий перевода (см. Гл. IV и V).

В 1974 г. вышла книга Я.И. Рецкера «Теория перевода и переводческая практика» (М., 1974), в которой автор подробно изложил основы теории закономерных соответствий, намеченной им, как уже отмечалось, еще в 1950 г. В книге уточняется классификация типов соответствий, описываются различные виды лексических и грамматических трансформаций при переводе (см. Гл. VI). Особое внимание автор уделяет вопросам перевода фразеологических единиц и передачи в переводе экспрессивных и модальных аспектов содержания оригинала.

Серьезным вкладом в развитие лингвистической теории перевода явилась уже упоминавшаяся работа Л.С. Бархударова. В работе четко раскрываются основные проблемы, возникающие при передаче в переводе различных типов значений языковых единиц: референциальных, прагматических, внутрilingвистических и грамматических. Особенно детально описываются различные виды переводческих трансформаций. Следует отметить очень удачный подбор иллюстративного материала, просто и убедительно раскрывающего излагаемые положения (этот материал широко использован в Гл. VI и VII).

В работе Л.А. Черняховской «Перевод и смысловая структура» (М., 1976) рассматриваются различные типы грамматических преобразований при переводе, которые связаны с передачей с языка на язык компонентов актуального (тема-рематического) членения высказывания. Сопоставление способов смыслового членения высказываний в русском и английском языках дает возможность показать, что основная информационная структура оригинала должна быть сохранена при переводе, для чего в процессе перевода осуществляется ряд закономерных преобразований.

Наряду с исследованиями отечественных ученых, ряд значительных работ в области лингвистической теории перевода

был опубликован в этот период и зарубежными лингвистами¹. Прежде всего следует упомянуть о книге Г. Егера «Перевод и лингвистика перевода»², в которой анализируются социальные и коммуникативные аспекты переводческой деятельности и определяются основные понятия лингвистики перевода. Г. Егер выдвигает также оригинальную концепцию эквивалентности перевода, различая «коммуникативную» и «функциональную» эквивалентность. Реально достижимой является лишь функциональная, которая достигается путем передачи в переводе функциональной ценности оригинала, представляющей собой совокупность его актуального сигнификативного значения, актуального членения и внутрilingвистического прагматического значения. Значительное место в работе уделяется и методам лингвистического описания переводческого процесса.

Существенный вклад в разработку принципов классификации различных видов перевода и методов оценки выполненных переводов внесли работы К. Раис³. К. Раис делит переводы в зависимости от характера текста оригинала на: 1) ориентированные на содержание, 2) ориентированные на форму и 3) ориентированные на обращение (или призыв). В работе рассматриваются лингвистические и прагматические аспекты текста, которые должны быть воспроизведены в переводе, а также некоторые виды адаптации исходного текста в процессе перевода.

Следует также отметить работу западногерманского лингвиста В. Вилсса⁴, где рассматривается широкий круг переводческих проблем, в книге сопоставляются точки зрения западных теоретиков перевода относительно принципов разработки теории перевода, способов изучения процесса перевода, понятия переводческой эквивалентности, соотношения теории перевода и лингвистики текста. Существенный недостаток обзора переводческой проблематики, предпринятого В. Вилссом, заключается в незнакомстве автора с работами советских теоретиков перевода. В то же время несомненной заслугой автора книги

¹ Вопросы теории перевода в зарубежной лингвистике: Сб. / Под ред. В.Н. Комиссарова. - М., 1978.

² Jüger G. Translation und Translationslinguistik. - Halle (Saale), 1975.

³ Reiss K. Möglichkeiten und Grenzen der Übersetzungskritik. - München, 1971.
Reiss K., Vermeer H.J. Grundlagen einer allgemeinen Translationstheorie. -Tübingen, 1984.

⁴ Wilss W. Übersetzungswissenschaft: Probleme und Methoden. - Stuttgart, 1977.

является рассмотрение ряда прикладных аспектов переводоведения, к которым он относит типологию переводческих трудностей, вопросы методики преподавания перевода, анализ переводческих ошибок и критику переводов. Заключительная глава книги посвящена проблемам машинного перевода.

Фундаментальный труд О. Каде «Языковое посредничество как общественное явление и предмет научного исследования»¹ впервые подробно рассматривает социальные функции перевода и других видов языкового посредничества. Заслугой О. Каде является четкое разграничение перевода и адаптивного транскодирования (см. Гл. I). Значительное место в книге уделяется проблеме переводческой эквивалентности. О. Каде формирует понятие «коммуникативной ситуации», воспроизведение которой обеспечивает «динамическую эквивалентность» перевода. Он также предлагает различать максимальную, оптимальную, обусловленную и частичную эквивалентность, учитывая разницу между теоретически возможной близостью текстов оригинала и перевода, практически достижимой и реальной близостью, достигнутой данным переводчиком при данных условиях.

Среди работ более позднего периода следует отметить «Курс перевода» Л.К. Латышева² и книгу П. Ньюмарка «Подступы к переводу»³. В книге Л.К. Латышева делается попытка решить проблему переводческой эквивалентности на основе разграничения понятий «функция текста» и «содержание текста». В различных ситуациях общения текст с одним и тем же содержанием может иметь различные функции (коммуникативные задания). Так, высказывание «У меня болит голова» может сообщать о самочувствии говорящего, объяснять его отказ идти танцевать и т.п. И, наоборот, тексты разного содержания могут иметь одну и ту же функцию. Предлагается различать два вида эквивалентности при переводе: функциональную, когда воспроизводится лишь функция оригинала, и функционально-содержательную, когда воспроизводится и функция, и содержание. В работе рассматриваются проблемы, возникающие при передаче в переводе содержания иноязычного текста,

¹ *Kade O. Die Sprachmittlung als gesellschaftliche Erscheinung und Gegenstand wissenschaftlicher Untersuchung. - Leipzig, 1980.*

² *Латышев Л.К. Курс перевода: Эквивалентность перевода и способы ее достижения. - М., 1986.*

³ *Newmark P. Approaches to Translation. - Oxford, 1981.*

в котором автор предлагает различать четыре типа содержания: денотативное, сигнификативное, содержание на уровне интерпретатора и внутриязыковое содержание.

В книге П. Ньюмарка затрагивается большой круг вопросов, которые переводчику приходится решать в процессе перевода. Вместе с тем автор выдвигает некоторые теоретические концепции и делает ряд интересных обобщений, относящихся к интерпретации текста оригинала и к процедуре подбора оптимального варианта перевода. Предлагается различать два вида перевода: «коммуникативный» и «семантический». Коммуникативный перевод стремится произвести на читателей перевода тот же эффект, который возникает у читателей оригинала. Семантический перевод стремится передать контекстуальный смысл оригинала так точно, насколько это позволяют семантические и синтаксические структуры языка перевода. По мнению П. Ньюмарка, при коммуникативном переводе переводчик улучшает оригинал, делая повествование более логичным, устраняя неясные и неуклюжие обороты, повторения и двусмысленности, исправляя фактические ошибки и оговорки и т.п. Во многом понятие «коммуникативный перевод» совпадает с понятием «динамическая эквивалентность» Ю. Найды и «функциональная эквивалентность» Г. Егера. Однако П. Ньюмарк особо подчеркивает важность семантического перевода, обеспечивающего наиболее полное воспроизведение оригинала. Он полагает, что переводчик сначала должен обеспечить такое воспроизведение и лишь потом постараться сделать свой перевод более «коммуникативным», т.е. более доступным и эффективным для тех, кому он предназначается (понятие коммуникативного эффекта подробно разбирается в Гл. IX).

Важное направление в развитии лингвистической теории перевода намечает А. Нойберт в книге «Текст и перевод»¹. Автор делает попытку переформулировать ряд переводческих проблем в свете положений лингвистики текста. Переводчик имеет дело с текстом (оригинала) и создает текст. Поэтому А. Нойберт считает необходимым выделять в процессе перевода этапы создания текста определенного типа. Особое внимание уделяется проблеме понимания текста, созданного и живущего в рамках иной лингво-культурной общности. В книге подробно рассматривается роль в переводе таких факторов текстуальности, как «интенция», «приемлемость», «принципы со-

¹ *Neubert A. Text and Translation. - Leipzig, 1985.*

трудничества», «ситуативность», «информативность», «целостность» и «связность». Ведущая роль текста в процессе перевода подчеркивается многими переводоведами, однако возможность использования понятий лингвистики текста в теории перевода остается недостаточно исследованной. Работа А. Нойбер-та вносит значительный вклад в решение этой проблемы.

В большинстве работ, посвященных разработке лингвистической теории перевода, общетеоретические проблемы перевода рассматриваются на основе более или менее подробного описания переводческих соответствий, преобразований и тому подобных явлений, относящихся к определенной паре языков. В результате этих исследований оказалось возможным сформулировать основные положения не только общей, но и частных теорий перевода (см. Гл. VI). В последние десятилетия значительное развитие получили и специальные теории перевода (см. Гл. IV и V), посвященные изучению отдельных видов переводческой деятельности. Такие исследования также способствовали более глубокому пониманию сущности перевода вообще и конкретизации ряда положений общей теории перевода. Особенно успешно развивается изучение различных видов устного перевода¹ и перевода научно-технической литературы².

В результате работ, которые были упомянуты в этом кратком обзоре, и большого числа других лингвопереводческих исследований были созданы предпосылки для разработки последовательной лингвистической теории перевода, основные положения которой излагаются в этом учебнике.

* См.: *Миньяр-Белоручев Р.К.* Общая теория перевода и устный перевод. - М., 1980; *Последовательный перевод.* - М., 1969; *Чернов Г.В.* -Теория и практика синхронного перевода. - М., 1978; *Ширяев А.Ф.* Синхронный перевод. - М., 1979; *Seleskavitch D.* Zur Theorie des Dolmetschens // *Ubersetzer und Dolmetscher / Hrsg. V. Kapp.* - Heidelberg, 1974; *Interpretation. A Psychological Approach to Translation // Translation / Ed. R. Brislin.* - N.Y., 1976.

² См.: *Скороходько Э.Ф.* Вопросы перевода английской технической литературы. - Киев, 1963; *Стрелковский Г.М., Латышев Л.К.* Научно-технический перевод. - М., 1980; *Комиссаров В.Н.* Лингвистические основы научно-технического перевода // *Пособие по научно-техническому переводу.* - М., 1980. - Ч. I; *Jumpelt R.W.* Die Übersetzung naturowissenschaftlicher und technischer Literatur. - Berlin, 1961; *Maillot J.* La traduction scientifique et technique. - Paris, 1969; *Spezialprobleme der wissenschaftlichen und technischen Übersetzung: [Beitrag].* - Halle (Saale), 1972.

МЕТОДЫ ТЕОРИИ ПЕРЕВОДА

Содержание: Определение понятия «теория перевода» (1 - 5). Задачи теории перевода (6 - 9). Методы исследования (10 - 13). Некорректность «теории непереводимости» (14). Перевод как средство межъязыковой коммуникации (15). Коммуникативная равноценность передаваемого и принимаемого сообщения (16 - 18). Понятие «языковое посредничество» (19 - 20). Перевод как вид языкового посредничества (21 - 25). Коммуникативная схема перевода (26 - 28). Объективно-субъективный характер деятельности переводчика (29 - 30). Виды адаптивного транскодирования (31 - 37).

1. В широком смысле термин «теория перевода» противопоставляется термину «практика перевода» и охватывает любые концепции, положения и наблюдения, касающиеся переводческой практики, способов и условий ее осуществления, различных факторов, оказывающих на нее прямое или косвенное воздействие. При таком понимании «теория перевода» совпадает с понятием «переводоведение».

В более узком смысле «теория перевода» включает лишь собственно теоретическую часть переводоведения и противопоставляется его прикладным аспектам.

2. Перевод - это сложное многогранное явление, отдельные аспекты которого могут быть предметом исследования разных наук. В рамках переводоведения изучаются психологические, литературоведческие, этнографические и другие стороны переводческой деятельности, а также история переводческой деятельности в той или иной стране или странах. В зависимости от предмета исследования можно выделить психологическое переводоведение (психологию перевода), литературное переводоведение (теорию художественного или литературного перевода), этнографическое переводоведение, историческое переводоведение и т.д. Ведущее место в современном переводоведении принадлежит *лингвистическому переводоведению (лингвистике перевода)*, изучающему перевод как лингвистическое явление. Отдельные виды переводоведения дополняют друг друга, стремясь к всестороннему описанию переводческой деятельности.

3. Теоретическую часть лингвистики перевода составляет *лингвистическая теория перевода*, основные положения которой рассматриваются в этом учебнике. В дальнейшем изложении термин «теория перевода» будет употребляться в значении «лингвистическая теория перевода» без дополнительных огово-

рок. В таком значении в теории перевода различаются «общая теория перевода», «частные теории перевода» и «специальные теории перевода».

4. *Общая теория перевода* - раздел лингвистической теории перевода, изучающий наиболее общие лингвистические закономерности перевода, независимо от особенностей конкретной пары языков, участвующих в процессе перевода, способа осуществления этого процесса и индивидуальных особенностей конкретного акта перевода. Положения общей теории перевода охватывают любые виды перевода любых оригиналов с любого исходного языка на любой другой язык.

5. Общая теория перевода составляет часть лингвистической теории перевода, наряду с *частными теориями перевода*, изучающими лингвистические аспекты перевода с одного данного языка на другой данный язык, и *специальными теориями перевода*, раскрывающими особенности процесса перевода текстов разных типов и жанров, а также влияние на характер этого процесса речевых форм и условий его осуществления. Общая теория перевода дает теоретическое обоснование и определяет основные понятия частных и специальных теорий перевода. Частные и специальные теории перевода конкретизируют положения общей теории перевода применительно к отдельным типам и видам перевода.

6. Теория перевода ставит перед собой следующие основные задачи:

1) раскрыть и описать общелингвистические основы перевода, т.е. указать, какие особенности языковых систем и закономерности функционирования языков лежат в основе переводческого процесса, делают этот процесс возможным и определяют его характер и границы;

2) определить перевод как объект лингвистического исследования, указать его отличие от других видов языкового посредничества;

3) разработать основы классификации видов переводческой деятельности;

4) раскрыть сущность переводческой эквивалентности как основы коммуникативной равноценности текстов оригинала и перевода;

5) разработать общие принципы и особенности построения частных и специальных теорий перевода для различных комбинаций языков;

6) разработать общие принципы научного описания процес-

са перевода как действий переводчика по преобразованию текста оригинала в текст перевода;

7) раскрыть воздействие на процесс перевода прагматических и социолингвистических факторов;

8) определить понятие «норма перевода» и разработать принципы оценки качества перевода.

7. Помимо теоретических разделов, лингвистика перевода включает разработку ряда прикладных аспектов, связанных с методикой обучения переводу, составлением и использованием всевозможных справочников и словарей, методикой оценки и редактирования переводов, а также различными практическими вопросами, решение которых способствует успешному выполнению переводчиком своих функций. Особое место среди прикладных задач лингвистического переводоведения занимает разработка методов формализации переводческого процесса с целью передачи части или всех функций переводчика автоматическому устройству, т.е. осуществления машинного (автоматического) перевода.

8. Лингвистическая теория перевода является, в первую очередь, дескриптивной теоретической дисциплиной, занимающейся выявлением и описанием объективных закономерностей переводческого процесса, в основе которых лежат особенности структуры и правил функционирования языков, участвующих в этом процессе. Иначе говоря, теория перевода описывает не то, что должно быть, а то, что есть, что составляет природу изучаемого явления. Вместе с тем на основе описания лингвистического механизма перевода оказывается возможным сформулировать некоторые нормативные (прескриптивные) рекомендации, принципы и правила, методы и приемы перевода, следуя которым переводчик может более успешно решать стоящие перед ним задачи. Во всех случаях научный анализ наблюдаемых фактов предшествует нормативным предписаниям.

9. Нормативные рекомендации, вырабатываемые на основе лингвопереводческих исследований, могут быть использованы как в практике перевода, так и при подготовке будущих переводчиков. Умение пользоваться такими рекомендациями, модифицируя их в зависимости от характера переводимого текста и условий и задач конкретного акта перевода, составляет важную часть переводческого мастерства. Знание нормативных требований не предполагает бездумного, механического выполнения этих требований переводчиком. Перевод в любом случае представляет собой творческую мыслительную деятельность, выпол-

нение которой требует от переводчика целого комплекса знаний, умений и навыков, способности делать правильный выбор, учитывая всю совокупность лингвистических и экстралингвистических факторов. Учет подобных факторов происходит во многом интуитивно, в результате творческого акта, и отдельные переводчики в разной степени владеют умением успешно осуществлять процесс перевода. Высокая степень такого умения называется искусством перевода.

10. Будучи лингвистической дисциплиной, лингвистическая теория перевода широко использует данные и методы исследования других разделов языкознания: грамматики, лексикологии, семасиологии, стилистики, социолингвистики, психолингвистики и др. Для общей теории перевода особую важность представляет распространение на ее объект общеязыковедческих постулатов о языке как орудии общения, о языке как системе и как совокупности речевых реализаций, о двуплановости единиц языка, об отношении языка к логическим категориям и явлениям реального мира.

11. Перевод-это средство обеспечить возможность общения (коммуникации) между людьми, говорящими на разных языках. Поэтому для теории перевода особое значение имеют данные коммуникативной лингвистики об особенностях процесса речевой коммуникации, специфике прямых и косвенных речевых актов, о соотношении выраженного и подразумеваемого смысла в высказывании и тексте, влиянии контекста и ситуации общения на понимание текста, других факторах, определяющих коммуникативное поведение человека.

12. Важным методом исследования в лингвистике перевода служит *сопоставительный анализ перевода*, т.е. анализ формы и содержания текста перевода в сопоставлении с формой и содержанием оригинала. Эти тексты представляют собой объективные факты, доступные наблюдению и анализу. В процессе перевода устанавливаются определенные отношения между двумя текстами на разных языках (текстом оригинала и текстом перевода). Сопоставляя такие тексты, можно раскрыть внутренний механизм перевода, выявить эквивалентные единицы, а также обнаружить изменения формы и содержания, происходящие при замене единицы оригинала эквивалентной ей единицей текста перевода. При этом возможно и сравнение двух или нескольких переводов одного и того же оригинала. Сопоставительный анализ переводов дает возможность выяснить, как преодолеваются типовые трудности перевода, связан-

ные со спецификой каждого из языков, а также какие элементы оригинала остаются непередаваемыми в переводе. В результате получается описание «переводческих фактов», дающее картину реального процесса.

13. Сопоставительный анализ переводов как метод лингво-переводческого исследования основывается на допущении, что совокупность переводов, выполняемых в определенный хронологический период, может рассматриваться как результат оптимального решения всего комплекса переводческих проблем при данном уровне развития теории и практики перевода. Применение метода сопоставительного анализа переводов подг. подразумевает также, что результат процесса перевода отражает его сущность. Каждый перевод субъективен в том смысле, в каком субъективен любой отрезок речи, являющийся результатом акта речи отдельного лица. Выбор варианта перевода в определенной степени зависит от квалификации и индивидуальных способностей переводчика. Однако субъективность перевода ограничена необходимостью воспроизвести как можно полнее содержание текста оригинала, а возможность такого воспроизведения зависит от объективно существующих и не зависящих от переводчика отношений между системами и особенностями функционирования двух языков. Таким образом, перевод представляет собой субъективную реализацию переводчиком объективных отношений. Субъективность перевода не является препятствием для объективного научного анализа, подобно тому как субъективность отрезков речи не препятствует извлечению из них объективных фактов о системе того или иного языка. В отдельных переводах могут встречаться ошибки, искажающие действительный характер переводческих отношений между соответствующими единицами оригинала и перевода, но при достаточном объеме исследуемого материала такие ошибки легко обнаруживаются и устраняются.

Сопоставительное изучение переводов дает возможность получать информацию о коррелятивности отдельных элементов оригинала и перевода, обусловленной как отношениями между языками, участвующими в переводе, так и внематричными факторами, оказывающими влияние на ход переводческого процесса. Дополнительным методом получения такой информации может служить опрос информантов, в качестве которых используются лица, обладающие необходимым двуязычием и опытом переводческой деятельности. В процессе опроса информанту предлагаются для перевода отрезки оригинала, со-38

державшие лексические единицы или синтаксические структуры, представляющие определенные переводческие трудности.

14. Основой теории перевода являются общелингвистические положения, определяющие характер рассмотрения и решения собственно переводческих проблем. В ходе разработки лингвистической теории перевода была продемонстрирована некорректность «теории неперевода». Рассмотрение перевода с позиций языкознания четко определило невозможность полного тождества содержания оригинала и перевода. Языковое своеобразие любого текста, ориентированность его содержания на определенный языковой коллектив, обладающий лишь ему присущими «фоновыми» знаниями и культурно-историческими особенностями, не может быть с абсолютной полнотой «воссоздано» на другом языке. Поэтому перевод не предполагает создания тождественного текста и отсутствие тождества не может служить доказательством невозможности перевода. Утрата каких-то элементов переводимого текста при переводе не означает, что этот текст «непереводим»: такая утрата обычно и обнаруживается, когда он переведен и перевод сопоставляется с оригиналом. Невозможность воспроизвести в переводе какую-то особенность оригинала - это лишь частное проявление общего принципа нетождественности содержания двух текстов на разных языках (а если говорить об «абсолютной тождественности», то и двух текстов на одном языке, состоящих из неодинакового набора языковых единиц). Отсутствие тождественности отнюдь не мешает переводу выполнять те же коммуникативные функции, для выполнения которых был создан текст оригинала. Известно, что в содержании высказывания имеются элементы смысла, которые не имеют значения для данного сообщения, а «навязываются» ему семантикой языковых единиц. Например, сообщение «Хороший студент не придет на занятие неподготовленным» явно имеет в виду не только «студентов», но и «студенток», и мужской род слова «студент» для него нерелевантен. Однако в русском (как и во французском и немецком) языке нельзя употребить существительное, не воспроизводя значение рода, хотя это было бы не нужно для сообщения или даже противоречило бы его смыслу, как в нашем примере. Если в переводе на английский язык указание на род утрачивается, то с точки зрения коммуникации такая потеря не только не существенна, но даже желательна. Абсолютная тождественность содержания оригинала и перевода не

только невозможна, но и не нужна для осуществления тех целей, ради которых создается перевод.

15. Вторым вопросом, решение которого было одной из предпосылок развития лингвистической теории перевода, заключался в уточнении объекта исследования. Что собой представляет перевод как объект языкознания? Прежде всего, говоря о переводе какого-то произведения на русский язык, мы имеем в виду какой-то текст, чем-то отличающийся от других текстов на русском языке, которые не являются переводами. Языковед может изучать особенности таких текстов, сопоставляя их как с иноязычным оригиналом, так и с «непереводными» текстами на том же языке. С другой стороны, текст перевода является конечным продуктом, результатом действий переводчика. Этот «продукт» создается в ходе этих действий, в процессе перевода или путем перевода, так что «перевод» может означать определенную последовательность действий переводчика. Поэтому в некоторых работах начального периода развития теории перевода подчеркивалась необходимость рассматривать в качестве объекта исследования именно динамический аспект перевода, перевод как процесс. Последующий анализ показал, что вряд ли правомерно противопоставлять процесс перевода его результату. Именно результат перевода представляет собой ту наблюдаемую реальность, на основании которой можно косвенно судить и о том, как протекает процесс перевода, недоступный непосредственному наблюдению. Кроме того, в лингвистическом плане под процессом обычно понимается преобразование одних языковых структур или единиц в другие, откуда следует, что при его описании должны учитываться как исходные структуры или единицы, так и конечные. В процессе перевода исходными являются единицы текста оригинала, а конечными - единицы текста перевода. Таким образом, лингвистическая теория перевода имеет дело как с текстами на *исходном языке (ИЯ)* и на языке перевода (*переводящего языка - ПЯ*), так и с процессом преобразования текста оригинала в текст перевода. Но и такой подход оказался недостаточным. Переводческая деятельность по определению носит посреднический характер, поскольку ее цель заключается в том, чтобы сделать доступным для читателей перевода сообщение, сделанное автором оригинала на другом языке. Иными словами, благодаря переводу обеспечивается возможность общения между людьми, говорящими на разных языках, возможность межъязыковой коммуникации. Для создания полноценного перевода 40

переводчик должен принимать во внимание характерные особенности автора сообщения (*источника информации*) и тех получателей (*рецепторов*) информации, для которых предназначалось это сообщение, их знания и опыт, отражаемую в сообщении реальность, характер и особенности восприятия людей, которым адресуется перевод, и все прочие аспекты межъязыковой коммуникации, влияющие на ход и результат переводческого процесса. Поэтому лингвистическая теория перевода рассматривает перевод в широких рамках межъязыковой коммуникации и изучает все ее аспекты и определяющие факторы как собственно языковые, так и внешние по отношению к языку, но прямо или косвенно влияющие на выбор языковых единиц в процессе перевода.

16. Способность обмениваться мыслями с помощью речи является важнейшим свойством человека. Без этой способности невозможно было бы само существование *homo sapiens* - «человека разумного», так как разум человека может развиваться лишь благодаря получению разнообразных знаний об окружающем мире и о самом человеке - знаний, которые ему сообщают другие люди посредством речи. Без речи не могла бы быть создана никакая цивилизация, ибо цивилизация создается не отдельным человеком, а социальным коллективом, обществом, а общество может существовать лишь при условии, что его члены способны общаться друг с другом с помощью речи, осуществлять речевую коммуникацию. Без речевого общения немислимы организация производства, наука, культура, сама жизнь.

17. В любом акте речи имеет место общение между Источником информации (говорящим или пишущим) и ее Рецептором (слушающим или читающим). Хотя при наличии всех необходимых условий существует возможность извлечения из сообщения всей содержащейся в нем информации, каждый отдельный Рецептор извлекает из сообщения разную по объему информацию в зависимости от его знаний, степени заинтересованности в сообщении и той цели, которую он себе ставит, участвуя в коммуникации. Поэтому каждое сообщение существует как бы в двух формах, которые не вполне тождественны: сообщение, переданное отправителем (текст для говорящего), и сообщение, воспринятое получателем (текст для слушающего).

18. Для теории перевода особое значение имеет тот факт, что эти формы одного и того же сообщения находятся между

собой в отношении *коммуникативной равноценности*, которая выражается в следующем:

1. Между ними потенциально существует высокая степень общности, поскольку они состоят из одинаковых языковых единиц, репрезентирующих, в основном, одинаковую информацию для всех членов данного языкового коллектива.

2. Между ними фактически существует достаточная степень общности, чтобы обеспечить необходимое взаимопонимание в конкретных условиях общения. (Если такое взаимопонимание не достигается, коммуниканты могут обмениваться дополнительной информацией, увеличивая точность восприятия сообщения.)

3. Обе формы объединяются в акте общения в единое целое, и различия между ними оказываются нерелевантными для участников коммуникации, которые не осознают этих различий, считая, что полученное сообщение и есть то, что передано, и наоборот. Таким образом, для коммуникантов реально существует один единый текст, содержание которого в принципе может быть доступно всем владеющим языком, с помощью которого передается и принимается сообщение.

19. Речевое общение может осуществляться и между коммуникантами, говорящими на разных языках. В этом случае будет иметь место *межъязыковая (двуязычная) коммуникация*. Поскольку Рецептор не в состоянии извлечь информацию из текста, произнесенного или написанного на неизвестном ему языке, межъязыковая коммуникация носит опосредственный характер. Обязательным условием общения между «разноязычными» коммуникантами является наличие промежуточного звена, осуществляющего *языковое посредничество*, т.е. преобразующего исходное сообщение в такую языковую форму, которая может быть воспринята Рецептором (иначе говоря, передающего это сообщение на языке Рецептора). Языковой посредник должен извлекать информацию из текста исходного сообщения («оригинала» или «подлинника») и передавать ее на другом языке. Поэтому эту роль может выполнять лишь лицо, обладающее необходимой степенью двуязычия, т.е. владеющее двумя языками.

Помимо своей посреднической роли в процессе межъязыкового общения, переводчик иногда выполняет коммуникативные функции, выходящие за рамки языкового посредничества. Как правило, это имеет место в процессе устного перевода, когда переводчик непосредственно общается с участниками

межъязыкового общения. В этом случае переводчик может быть вынужден по условиям коммуникации или по просьбе одного из коммуникантов выступать в качестве самостоятельного источника информации, давая дополнительные пояснения, делая выводы из содержания оригинала, указывая на возможные ошибки и т.д. Как устный, так и письменный переводчик может совмещать выполнение своих обязанностей с деятельностью информатора, редактора или критика оригинала и т.п.

20. Передача информации, содержащейся в тексте оригинала, может осуществляться языковым посредником в разной форме и с разной степенью полноты, в зависимости от цели межъязыкового общения. Эта цель может определяться как участниками коммуникации, так и самим языковым посредником. Различаются два основных вида языкового посредничества: перевод и адаптивное транскодирование.

21. *Перевод* - это вид языкового посредничества, который всецело ориентирован на иноязычный оригинал. Перевод рассматривается как иноязычная форма существования сообщения, содержащегося в оригинале. Межъязыковая коммуникация, осуществляемая через посредство перевода, в наибольшей степени воспроизводит процесс непосредственного речевого общения, при котором коммуниканты пользуются одним и тем же языком.

Подобно тому как в процессе речевого общения на одном языке тексты для говорящего и для слушающего признаются коммуникативно равноценными и объединяются в единое целое, так и текст перевода признается коммуникативно равноценным тексту оригинала. Задача перевода - обеспечить такой тип межъязыковой коммуникации, при котором создаваемый текст на языке Рецептора (на «переводящем языке» - ПЯ) мог бы выступать в качестве полноценной коммуникативной замены оригинала и отождествляться Рецепторами перевода с оригиналом в функциональном, структурном и содержательном отношении.

22. Функциональное отождествление оригинала и перевода заключается в том, что перевод как бы приписывается автору оригинала, публикуется под его именем, обсуждается, цитируется и пр. так, как будто он и есть оригинал, только на другом языке,

23. Содержательное отождествление оригинала и перевода заключается в том, что Рецепторы перевода считают,

что перевод полностью воспроизводит содержание оригинала, что в нем передается то же содержание средствами иного языка.

24. Структурное отождествление перевода с оригиналом заключается в том, что Рецепторы перевода считают, что перевод воспроизводит оригинал не только в целом, но и в частностях. Предполагается, что переводчик точно передает структуру и порядок изложения содержания в оригинале, не позволяет себе что-либо изменить, исключить или добавить от себя. Количество и содержание разделов и других подразделений текста в оригинале и переводе должно совпадать. Если в оригинале какая-то мысль высказана в начале второго раздела, то и в переводе она должна быть обнаружена на том же месте и т.д. Если переводчик и позволяет себе какие-то отступления в отношении частных деталей структуры текста, то лишь для того, чтобы точнее передать содержание оригинала.

25. Таким образом, *перевод* можно определить как вид язы-



Схема № 1. Схема языковой коммуникации при переводе.

кового посредничества, при котором на ПЯ создается текст,

i коммуникативно равноценный оригиналу, причем его коммуникативная равноценность проявляется в его отождествлении Рецепторами перевода с оригиналом в функциональном, содержательном и структурном отношении. Для пользующихся переводом он во всем заменяет оригинал, является его полным правовым представителем. Коммуникативный подход к переводу - ведущий принцип современной теории перевода.

26. Процесс перевода, осуществляемый в рамках межъязыковой коммуникации, может быть представлен в виде следующей условной схемы (см. схему № 1, с. 44).

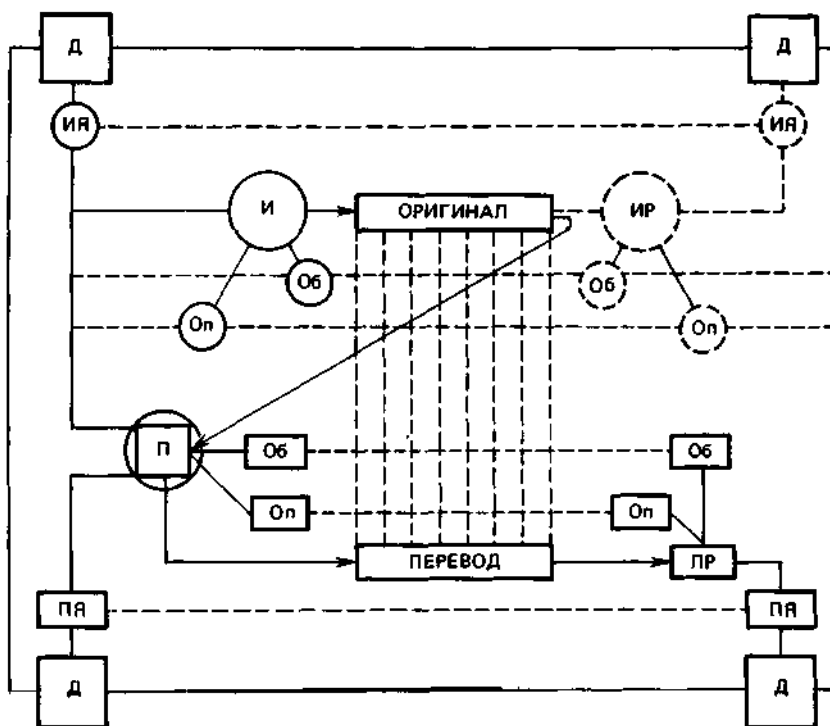
На схеме все элементы, связанные с текстом оригинала, обозначены кружками, а элементы, относящиеся к тексту перевода, - квадратиками. В начале процесса межъязыковой коммуникации находится Источник информации (И), т.е. автор оригинала. Пользуясь исходным языком (ИЯ), единицы которого прямо или косвенно отражают реальную действительность (Д), Источник создает речевое произведение на ИЯ, выступающее в качестве оригинала в процессе межъязыковой коммуникации и содержащее определенную информацию. Действия Источника представляют собой ряд речевых актов на ИЯ, они предназначены для Рецептора (ИР), владеющего тем же языком, имеющего общий с Источником культурно-исторический и лингвистический опыт (Оп) и учитывающего обстановку (Об), в которой происходит данный речевой процесс. Все это позволяет ИР извлекать из созданного Источником текста содержащуюся в нем информацию или, попросту говоря, понимать содержание текста. На схеме все, относящееся к ИР, изображено пунктиром, поскольку он непосредственно не участвует в межъязыковой коммуникации. Несмотря на это, его обязательно нужно отметить, так как оригинал создается с расчетом на языковые и культурно-исторические знания и особенности ИР и этот факт оказывает прямое воздействие на результаты переводческого процесса.

Продолжает процесс межъязыковой коммуникации Переводчик (П). Переводчику принадлежит в нем весьма важная и сложная роль, которая изображена на схеме сочетанием круга и квадрата. Переводчик участвует в качестве Рецептора в речевом акте Источника на ИЯ и создает текст на другом языке - языке перевода (ПЯ), предназначенный уже для иного Рецептора (ИР), владеющего ПЯ и ориентирующегося на иной предыдущий опыт и обстановку речи. Понятно, что перевод-

чик создает не просто текст на ПЯ, а текст, который должен будет использоваться в качестве перевода по отношению к данному оригиналу, т.е. быть его полноправной и полноценной заменой. Эти отношения смыслового и структурного подобия оригинала и перевода изображены на схеме рядом пунктирных параллельных линий, соединяющих исходный и конечный тексты. И, наконец, ПР извлекает из текста перевода содержащуюся в нем информацию (сообщение) и тем самым завершает как речевой акт на ПЯ, так и весь процесс межъязыковой коммуникации.

27. Переводчик как участник сложного вида речевого общения одновременно выполняет несколько коммуникативных функций. Во-первых, он выступает в качестве Рецептора оригинала, т.е. участвует в акте речевого общения на ИЯ. Во-вторых, он выступает в качестве создателя текста на ПЯ, т.е. участвует в акте речевого общения на ПЯ. В-третьих, мы отмечали, что переводчик создает не просто текст на ПЯ, а текст перевода, т.е. текст, который в функциональном, смысловом и структурном отношении выступает в качестве полноправной замены оригинала. А это значит, что переводчик объединяет речевые акты на ИЯ и ПЯ, участником которых он является. Он анализирует отрезки речи в оригинале и единицы ИЯ, из которых эти отрезки состоят, отыскивает эквивалентные единицы в ПЯ, строит из них эквивалентные речевые произведения, сопоставляет их с исходными, выбирает окончательный вариант перевода. Выбирая речевое произведение на ПЯ в качестве перевода определенной единицы оригинала, переводчик тем самым утверждает коммуникативное равенство двух отрезков текста на разных языках. Таким образом, процесс перевода и его результат всецело зависят от коммуникативных возможностей переводчика, его знаний и умений.

28. Как и при общении с помощью одного языка, в процессе перевода межъязыковая коммуникация осуществляется путем объединения в акте общения двух форм сообщения, которые рассматриваются коммуникантами как коммуникативно равноценные. Однако при этом имеется и весьма существенное различие. В процессе «однойязычного» общения инвариантность передаваемого и принимаемого сообщения обеспечивается тем, что оба коммуниканта пользуются одной и той же языковой системой, с одинаковым набором единиц с более или менее устойчивым значением, которое они одинаково ин-

терпретируют. В переводе дело обстоит более сложно. Здесь в качестве квази-идентичных форм (ипостасей) одного и того же сообщения выступают тексты, созданные на основе разных языковых систем из единиц, не совпадающих ни по форме, ни по содержанию. Поэтому расхождение между этими ипостасями обуславливается уже не столько индивидуальными различиями коммуникантов, сколько различиями между языками. Конечно, индивидуальные различия тоже существуют, но они отступают на задний план. Поэтому сама возможность и закономерности осуществления перевода определяются, в первую очередь, способностью разноязычных текстов выступать в качестве коммуникативно равноценных в процессе общения.

Важнейшая задача теории перевода заключается в выявлении языковых и экстралингвистических факторов, которые делают возможным отождествление содержания сообщений на разных языках. Общность содержания (смысловая близость) текстов оригинала и перевода называется *эквивалентностью перевода* (оригиналу). Изучение реальных отношений между содержанием оригинала и перевода позволяет установить пределы этой общности, т.е. максимально возможную смысловую близость разноязычных текстов, а также определить минимальную близость к оригиналу, при которой данный текст может быть признан эквивалентным переводом.

29. Полностью или частично эквивалентные единицы и потенциально равноценные высказывания объективно существуют в ИЯ и ПЯ, однако их правильная оценка, отбор и использование зависят от знаний, умений и творческих способностей переводчика, от его умения учитывать и сопоставлять всю совокупность языковых и экстралингвистических факторов. В процессе перевода переводчик решает сложную задачу нахождения и правильного использования необходимых элементов системы эквивалентных единиц, на основе которой создаются коммуникативно равноценные высказывания в двух языках и которая не дана непосредственно, а обнаруживается лишь в ходе теоретического исследования при сопоставлении множества оригиналов с их переводами.

30. Объективно-субъективный характер имеет вся деятельность переводчика, и его действия никогда не сводятся к механической подстановке единиц ПЯ вместо единиц ИЯ. Существующее мнение о том, что «перевод начинается там, где кончается словарь», ошибочно предполагает, что при наличии словарного соответствия задача переводчика сводится к меха-

ническому переносу такого соответствия в текст перевода. При таком подходе переводческое творчество сводится лишь к нетривиальным уникальным решениям, необходимым в таких «экзотических» случаях, как перевод образов, каламбуров, жаргонизмов и т.п. В действительности, основные теоретические и практические проблемы перевода связаны не с периферийными явлениями, а с использованием всех ресурсов языка для достижения задач межъязыковой коммуникации.

31. При описании переводческой деятельности теория перевода учитывает, что в качестве языкового посредника переводчик может осуществлять не только перевод, но и различные виды адаптивного транскодирования.

Адаптивное транскодирование - это вид языкового посредничества, при котором происходит не только транскодирование (перенос) информации с одного языка на другой (что имеет место и при переводе), но и ее преобразование (адаптация) с целью изложить ее в иной форме, определяемой не организацией этой информации в оригинале, а особой задачей межъязыковой коммуникации. Специфика адаптивного транскодирования определяется ориентацией языкового посредничества на конкретную группу Рецепторов перевода или на заданную форму преобразования информации, содержащейся в оригинале.

Таким образом, адаптивное транскодирование, подобно переводу, представляет собой особую репрезентацию содержания оригинала на ПЯ, но в отличие от перевода создаваемый текст не предназначен для полноценной замены оригинала.

32. Перевод является основным видом языкового посредничества. Коммуникативная равноценность текстов оригинала и перевода предполагает высокую степень подобия соотнесенных единиц этих текстов. Возможность достижения такого подобия зависит от соотношения систем и правил функционирования ИЯ и ПЯ. Поэтому перевод в большей мере, чем другие виды языкового посредничества, детерминирован лингвистическими факторами. Адаптивное транскодирование иноязычного оригинала носит парапереводческий характер и может быть представлено как объединение двух последовательных преобразований: перевод и заданная адаптация текста перевода. Различные виды адаптивного транскодирования в неодинаковой степени обнаруживают отдельные черты сходства с переводом. Всех их объединяет с переводом их коммуникативная вторичность: это всегда та или иная репрезентация оригинала на другом языке.

33. В наибольшей степени переводческие характеристики сохраняются в таких видах адаптивного транскодирования, как сокращенный перевод и адаптированный перевод. В этих случаях сохраняется частичное функциональное отождествление исходного и конечного текстов с учетом того, что создаваемый текст на ПЯ содержит преднамеренные отклонения от оригинала в структурном и содержательном отношении и не предназначается для полноценной коммуникативной замены оригинала.

Сокращенный перевод заключается в опущении при переводе отдельных частей оригинала по моральным, политическим или иным соображениям практического характера. При этом предполагается, что переводимые части оригинала передаются коммуникативно равноценными отрезками речи на ПЯ, хотя весь оригинал воспроизводится лишь частично.

34» *Адаптированный перевод* заключается в частичной экспликации (упрощении и пояснении) структуры и содержания оригинала в процессе перевода с целью сделать текст перевода доступным для восприятия отдельным группам Рецепторов, не обладающим достаточными познаниями и профессиональным или жизненным опытом, которые требуются для полноценного понимания оригинала. Наиболее часто подобная адаптация связана с тем, что перевод «взрослого» текста осуществляется для юных читателей или перевод сложного научного текста предназначается для широкого круга читателей-неспециалистов.

Сокращение и адаптация перевода могут быть взаимосвязаны и осуществляются одновременно при переводе одного и того же оригинала. В любом случае создаваемый текст именуется «переводом», хотя факт сокращения или адаптации обычно особо оговаривается.

35. Большинство видов адаптивного транскодирования не связано даже с частичным функциональным или структурным отождествлением исходного и конечного текстов. Они предназначены для более или менее полной передачи содержания иноязычного оригинала в такой форме, которая необходима для достижения цели межъязыковой коммуникации. Эта цель может заключаться либо в оказании желаемого воздействия на определенную группу Рецепторов, либо в извлечении из оригинала определенной части информации. В соответствии с этим конкретный вид адаптивного транскодирования определяется либо указанием на характер воздействия, которое должен

обеспечить создаваемый текст, либо на характер и объем информации, которая должна содержаться в этом тексте. В любом случае для адаптивного транскодирования характерно преобразование содержания оригинала, обусловленное определенным социальным заказом.

36. Примером адаптивного транскодирования, ориентированного на достижение желаемого эффекта, может служить прагматическая адаптация, осуществляемая при передаче на другом языке всевозможных рекламных объявлений, которые должны обеспечить сбыт рекламируемого товара. Изменение адресата требует порой использования совершенно иных доводов и иных способов убеждения, что связано с существенными изменениями при передаче структуры и содержания рекламы. Крайним случаем подобной адаптации является создание на ПЯ параллельного текста рекламы (co-writing), связанного с оригиналом лишь единством рекламируемого товара и общей прагматической задачей - побудить покупателей приобрести этот товар.

37. Адаптивное транскодирование, ориентированное на заданный объем и характер информации, осуществляется путем составления аннотаций, рефератов (abstracts), резюме (precis) и других форм передачи информации, связанных с отбором и перегруппировкой сведений, содержащихся в иноязычном тексте. Для каждой из этих форм задаются примерный объем и правила изложения материала, облегчающие восприятие переданной информации.

ГЛАВА II

ЭКВИВАЛЕНТНОСТЬ ПЕРЕВОДА ПРИ ПЕРЕДАЧЕ ФУНКЦИОНАЛЬНО-СИТУАТИВНОГО СОДЕРЖАНИЯ ОРИГИНАЛА

Содержание: Понятие переводческой эквивалентности (38). Характеристика эквивалентности первого типа (39 - 43). Характеристика эквивалентности второго типа (44 - 49). Причины изменения способа описания ситуации при переводе (50 - 54). Характеристика эквивалентности третьего типа (55 - 56). Основные виды семантического варьирования в рамках третьего типа эквивалентности (57 - 63). Роль функционально-ситуативного содержания высказывания в достижении эквивалентности при переводе (64 - 65).

38. Одна из главных задач переводчика заключается в максимально полной передаче содержания оригинала, и, как правило, фактическая общность содержания оригинала и перевода весьма значительна.

Следует различать потенциально достижимую эквивалентность, под которой понимается максимальная общность содержания двух разноязычных текстов, допускаемая различиями языков, на которых созданы эти тексты, и переводческую эквивалентность - реальную смысловую близость текстов оригинала и перевода, достигаемую переводчиком в процессе перевода. Пределом переводческой эквивалентности является максимально возможная (лингвистическая) степень сохранения содержания оригинала при переводе, но в каждом отдельном переводе смысловая близость к оригиналу в разной степени и разными способами приближается к максимальной.

Различия в системах ИЯ и ПЯ и особенностях создания текстов на каждом из этих языков в разной степени могут ограничивать возможность полного сохранения в переводе содержания оригинала. Поэтому переводческая эквивалентность может основываться на сохранении (и соответственно утрате) разных элементов смысла, содержащихся в оригинале. В зависимости от того, какая часть содержания передается в переводе для обеспечения его эквивалентности, различаются разные *уровни (типы) эквивалентности*. На любом уровне эквивалентности перевод может обеспечивать межъязыковую коммуникацию.

39. Любой текст выполняет какую-то коммуникативную функцию: сообщает какие-то факты, выражает эмоции, устанавливает контакт между коммуникантами, требует от Рецептора какой-то реакции или действий и т.п. Наличие в процессе

коммуникации подобной цели определяет общий характер передаваемых сообщений и их языкового оформления. Сравним такие отрезки речи, как: «На столе лежит яблоко», «Как я люблю яблоки!», «Дай мне, пожалуйста, яблоко», «Ты слышишь, что я сказал?». В каждом из этих высказываний, помимо значений отдельных слов и структур и конкретного содержания всего сообщения, можно обнаружить и обобщенное функциональное содержание: констатацию факта, экспрессию, побуждение, поиск контакта. Текст может последовательно или одновременно выполнять несколько коммуникативных функций - приведенные выше высказывания могут составить единый связный текст, - но он не может не иметь в своем содержании функциональной задачи (цели коммуникации), не утратив своей коммуникативности, т.е. не перестав быть результатом акта речевой коммуникации.

40. Часть содержания текста (высказывания), указывающая на общую речевую функцию текста в акте коммуникации, составляет его *цель коммуникации*. Она представляет собой «производный» («подразумеваемый» или «переносный») смысл, присутствующий в нем как бы в скрытом виде, выводимый из всего высказывания как смыслового целого. Отдельные языковые единицы участвуют в создании такого смысла уже не непосредственно через свое собственное значение, а опосредованно, составляя с другими единицами смысловое целое, которое служит основой для выражения с его помощью дополнительного смысла. Воспринимая высказывание, Рецептор должен не только понять значение языковых единиц и их связь друг с другом, но и сделать определенные выводы из всего содержания, извлечь из него дополнительную информацию, которая сообщает не только что говорит Источник, но и для чего он это говорит, «что он хочет этим сказать».

41. Эквивалентность переводов первого типа заключается в сохранении только той части содержания оригинала, которая составляет цель коммуникации:

(1) Maybe there is some chemistry between us that doesn't mix.

Бывает, что люди не сходятся характерами.

(2) That's a pretty thing to say.

Постыдился бы!

(3) Those evening bells, those evening bells, how many a tale their music tells.

Вечерний звон, вечерний звон, как много дум наводит он.

В примере (1) цель коммуникации заключалась в передаче переносного значения, которое и составляет главную часть содержания высказывания. Здесь коммуникативный эффект достигается за счет своеобразного художественного изображения человеческих отношений, уподобляемых взаимодействию химических элементов. Подобное косвенное описание данной информации признано переводчиком неприемлемым для ПЯ и заменено в переводе другим, несколько менее образным высказыванием, обеспечивающим, однако, необходимый коммуникативный эффект.

В примере (2) цель коммуникации заключается в выражении эмоций говорящего, который возмущен предыдущим высказыванием собеседника. Для воспроизведения в переводе этой цели переводчик использовал одну из стереотипных фраз, выражающих возмущение в русском языке, хотя составляющие ее языковые средства не соответствуют единицам оригинала.

И, наконец, в примере (3) общей функцией оригинала, которую переводчик стремится всеми средствами сохранить, является поэтическое воздействие, основанное на звукописи, рифме и размере. Ради воспроизведения этой информации исходное сообщение заменяется другим, обладающим необходимыми поэтическими качествами.

Как видно из указанных примеров, цель коммуникации представляет собой наиболее общую часть содержания высказывания, свойственную высказыванию в целом и определяющую его роль в коммуникативном акте.

42. Для отношений между оригиналами и переводами этого типа характерно: 1) несопоставимость лексического состава и синтаксической организации; 2) невозможность связать лексику и структуру оригинала и перевода отношениями семантического перефразирования или синтаксической трансформации; 3) отсутствие реальных или прямых логических связей между сообщениями в оригинале и переводе, которые позволили бы утверждать, что в обоих случаях «сообщается об одном и том же»; 4) наименьшая общность содержания оригинала и перевода по сравнению со всеми иными переводами, признаваемыми эквивалентными.

Таким образом, в данном типе эквивалентности в переводе как будто говорится «совсем не то» и «совсем не о том», что в оригинале. Этот вывод справедлив в отношении всего сообщения в целом, даже если одно или два слова в оригинале име-

ют прямые или косвенные соответствия в переводе. Например, к этому типу можно отнести перевод *She lifted her nose up in the air* - «Она смерила его презрительным взглядом», хотя субъекты этих предложений непосредственно соотнесены.

43. Переводы на таком уровне эквивалентности выполняются как в тех случаях, когда более детальное воспроизведение содержания невозможно, так и тогда, когда такое воспроизведение приведет Рецептора перевода к неправильным выводам, вызовет у него совсем другие ассоциации, чем у Рецептора оригинала, и тем самым помешает правильной передаче цели коммуникации.

Английская поговорка *A rolling stone gathers no moss* описывает ситуацию, легко передаваемую в русском переводе, например: «Катящийся камень мха не собирает» (или: «мхом не обрастает»). Однако из этой ситуации Рецептор перевода не сможет извлечь ту цель коммуникации, которая содержится в оригинале. Для него сама ситуация не указывает достаточно четко, как следует к ней относиться, «хорошо» это или «плохо», что нет «мха». В то же время для английского Рецептора ясно, что в этой ситуации «мох» олицетворяет богатство, добро и что его отсутствие - явление отрицательное. Таким образом, ситуация, описываемая английской поговоркой, подразумевает вывод, что следует не бродить по свету, а сидеть дома и копить добро. Эквивалентным переводом будет русская фраза, имеющая ту же эмотивную установку и максимально воспроизводящая стилистическую (поэтическую) функцию оригинала (форму поговорки). Поскольку описание той же ситуации не обеспечивает необходимого результата, приходится использовать сообщение, описывающее иную ситуацию. Попытка удовлетворить указанным требованиям дает примерный перевод: «Кому на месте не сидится, тот добра не наживет».

44. Во втором типе эквивалентности общая часть содержания оригинала и перевода не только передает одинаковую цель коммуникации, но и отражает одну и ту же внеязыковую ситуацию. *Ситуацией* называется совокупность объектов и связей между объектами, описываемая в высказывании. Любой текст содержит информацию о чем-то, соотнесен с какой-то реальной или воображаемой ситуацией. Коммуникативная функция текста не может осуществляться иначе, как через посредство ситуативно-ориентированного сообщения. Нельзя себе представить связного текста, который был бы «ни о чем», как не может существовать мысль без предмета мысли. 54

45. Более полное воспроизведение содержания оригинала во втором типе эквивалентности по сравнению с первым типом, где сохранялась лишь цель коммуникации, далеко не означает передачи всех смысловых элементов оригинала. Сохранение указания на одинаковую ситуацию сопровождается в переводах этого типа значительными структурно-семантическими расхождениями с оригиналом. Дело в том, что обозначаемая ситуация представляет собой сложное явление, которое не может быть описано в одном высказывании целиком, во всем многообразии его сторон, свойств и особенностей. Каждое высказывание описывает соответствующую ситуацию путем указания на какие-то отдельные ее признаки. Одна и та же ситуация может описываться через различные комбинации присущих ей особенностей. Следствием этого является возможность и необходимость отождествления ситуаций, описываемых с разных сторон. В языке появляются наборы высказываний, которые воспринимаются носителями языка как синонимичные («означающие то же самое»), несмотря на полное несовпадение составляющих их языковых средств.

В связи с этим возникает необходимость различать сам факт указания на ситуацию и *способ ее описания*, т.е. часть содержания высказывания, указывающую на признаки ситуации, через которые она отражается в высказывании. Пользующиеся языком способны осознавать идентичность ситуаций, описанных совершенно различными способами. А это означает, что в содержании любого высказывания присутствует информация, позволяющая судить как о том, какая ситуация в нем описывается, так и о том, какие признаки использованы для ее описания.

46. Различие между идентификацией ситуации и способом ее описания отражает своеобразие отношений между языком, мышлением и описываемой реальностью. Понятно, что в содержании высказывания присутствуют не сами ситуации и их признаки, а лишь их мыслительные образы, передаваемые в виде каких-то сведений или информации, т.е. в виде какого-то сообщения. Характер отражения избираемых признаков и внутренняя организация информации о них составляют своего рода логическую структуру сообщения. Подчеркнем, что речь идет именно об организации информации, а не о ее конкретном содержании в индивидуальном речевом акте. Выделяемые признаки конкретной ситуации описываются путем включения их в широкую понятийную категорию. Единицы смысла, отра-

жающие отдельные признаки ситуации, представляют собой общие понятия или содержательные категории. Например, в основе описания ситуации «некоторый предмет лежит на столе» могут находиться понятия: «состояние», «восприятие», «активное действие». Можно сказать: «Книга лежит на столе» (состояние), «Я вижу книгу на столе» (восприятие) или «Книгу положили на стол» (активное действие). Другим примером может служить возможность выбора между фразами: «Он сюда не приходит» (движение), «Он здесь не бывает» (бытие), «Я его здесь не вижу» (восприятие), «Его сюда не приглашают» (активное действие).

Различные способы построения сообщения указанного типа объединяются тождественностью описываемой ситуации. Общность их содержания всецело основывается на экстралингвистическом опыте коммуникантов. Из реального опыта нам известно, что, для того чтобы человека можно было увидеть в данном месте, необходимо, чтобы он туда пришел, т.е. там был, находился. Отсюда делается вывод, что высказывания «Она там почти не бывает» и «Мы ее там редко видим» означают «одно и то же». В самих же описаниях нет или почти нет общих семантических признаков (общих сем), которые бы оправдывали приравнивание их содержания.

Аналогичным образом нетрудно обнаружить реальную основу общности содержания и в других случаях описания ситуации при помощи разных содержательных категорий, например:

Ночь уже почти миновала. - Скоро наступит рассвет.

Она никуда не выходит. - Она ведет уединенный образ жизни.

Он хорошо сохранился. - Он выглядит моложе своих лет.

Мы такими делами не занимаемся. - Это не по нашей части.
К нам это не имеет отношения.

В подобных случаях между разноструктурными сообщениями обнаруживаются различные логические, главным образом, причинно-следственные связи.

47. Идентификация ситуации - это отражение в содержании высказывания какой-то реальной ситуации путем одного из возможных способов ее описания. В свою очередь, способ описания ситуации - это отражение в содержании высказывания тех признаков ситуации, которые использованы для ее идентификации и обобщены в виде содержательных категорий.

Для второго типа эквивалентности характерна идентификация в оригинале и переводе одной и той же ситуации при изменении способа ее описания. Основой смыслового отождествления разноязычных текстов служит здесь универсальный характер отношений между языком и экстралингвистической реальностью.

Подобно тому как говорящие на одном языке способны идентифицировать одинаковые ситуации, описанные разными способами, так и билингвы-переводчики фактически признают речевые произведения на разных языках равнозначными на этом основании, приравнивая их при переводе, несмотря на отсутствие соответствия между их компонентами.

48. Второй тип эквивалентности представлен переводами, смысловая близость которых к оригиналу также не основывается на общности значений использованных языковых средств. Вот несколько примеров переводов такого типа:

He answered the telephone.

Он снял трубку.

You are not fit to be in a boat.

Тебя нельзя пускать в лодку.

You see one bear, you have seen them all.

Все медведи похожи друг на друга.

В приравниваемых в этих примерах разноязычных высказываниях большинство слов и синтаксических структур оригинала не находит непосредственного соответствия в тексте перевода. Вместе с тем можно утверждать, что между оригиналами и переводами этой группы существует большая общность содержания, чем при эквивалентности первого типа. Сопоставим, например, переводы:

(1) That's a pretty thing to say.

Постыдился бы!

(2) He answered the telephone. Он

снял трубку.

В (1) речь идет о совершенно разных явлениях, между которыми нельзя усмотреть какой-либо реальной связи. Общность оригинала и перевода заключается лишь в том, что в обоих случаях можно сделать одинаковые выводы об эмоциональном отношении говорящего к предыдущему замечанию его собеседника. Во (2) несопоставимые языковые средства оригинала и перевода фактически описывают один и тот же

поступок, указывают на одинаковую реальность, поскольку говорить по телефону можно, только сняв трубку. В обоих текстах речь идет о разном, но «об одном и том же». О таких высказываниях в обиходе часто говорят, что они «выражают другими словами одну и ту же мысль».

49. Для отношений между оригиналами и переводами этого типа характерно: 1) несопоставимость лексического состава и синтаксической организации"; 2) невозможность связать лексику и структуру оригинала и перевода отношениями семантического перефразирования или синтаксической трансформации;

3) сохранение в переводе цели коммуникации, поскольку, как мы уже установили, сохранение доминантной функции высказывания является обязательным условием эквивалентности;

4) сохранение в переводе указания на ту же самую ситуацию, что доказывается существованием между разноязычными сообщениями прямой реальной или логической связи, позволяющей утверждать, что в обоих случаях «сообщается об одном и том же».

50. Широкое распространение в переводах эквивалентности второго типа объясняется тем, что в каждом языке существуют предпочтительные способы описания определенных ситуаций, которые оказываются совершенно неприемлемыми для других языков. По-английски говорят: *We locked the door to keep thieves out*, а по-русски кажется нелепым описывать данную ситуацию подобным образом (запирать дверь, чтобы держать воров снаружи), но вполне возможно сказать: «чтобы вору не проникли в дом». Подчеркивая невозможность для себя каких-либо поступков, англичанин скажет: *I am the last man to do it*. По-русски невозможно воспроизвести подобное сообщение, назвав кого-либо «последним человеком, способным сделать что-либо». Придется описать в переводе эту ситуацию другим путем, например: «Уж я, во всяком случае, этого не сделаю». Вот еще несколько примеров описания «английским способом», неприемлемым для русского языка: *Give me Beethoven any time*, *He came off a roog second* и пр.

51. Необходимость устанавливать при переводе эквивалентность на уровне ситуации может быть связана и с тем, что во многих случаях члены языкового коллектива постоянно применяют лишь один способ описания определенной ситуации. Особенно часто это имеет место в стандартных речевых формулах, предупредительных надписях, общепринятых пожеланиях, выражениях соболезнования и т.д. Услышав просьбу по-58

звать кого-либо к телефону, по-русски спросят: «Кто его спрашивает?», а по-английски: Who shall I say is calling? Указать, в какую сторону открывается дверь, нужно по-английски надписью "Pull" или "Push", а по-русски - «К себе» или «От себя». Теоретически можно по-разному предупредить о свежеекрашенном предмете, но по-русски обязательно напишут: «Осторожно, окрашено», а по-английски - "Wet paint".

Если ситуация, описанная в оригинале, должна быть передана в ПЯ лишь одним строго определенным способом, выбор варианта перевода происходит как бы независимо от способа описания данной ситуации в тексте оригинала, и структура сообщения в переводе оказывается заранее заданной. Естественно, что при этом соответствующие сообщения в оригинале и переводе могут иметь одинаковую структуру лишь в исключительных случаях, когда обязательные способы описания данной ситуации в обоих языках совпадают. В большинстве же случаев обязательность или предпочтительность определенного способа описания ситуации в ПЯ связана с заменой способа ее описания в оригинале, с установлением в переводе эквивалентности второго типа. Вот несколько примеров таких замен из переводов книг английских и американских авторов:

Stop, I have a gun! (R. Bradbury) Стой, я буду

стрелять. Reduction on taking a quantity. (J.

Galsworthy) Оптовым покупателям скидка.

Peter's face muscles tightened. (A. Hailey) Питер

стиснул зубы. He left the ship on Tuesday. (J.K.

Jerome) Он сошел на берег во вторник.

Take a better man than she is, better man than I've ever met, to get away with being insulting to me! (S. Lewis)

Не родился еще тот человек, который мог бы оскорбить меня безнаказанно.

52. Отказ от воспроизведения в переводе ситуации, описанной в оригинале, т.е. использование эквивалентности не второго, а первого типа, обуславливается лишь необходимостью сохранения при переводе цели коммуникации в тех случаях, когда описанная ситуация не связана у Рецепторов перевода с необходимыми ассоциациями. В романе Дж. Брэйна «Место наверху» герой, с презрением описывая внешность молодого

человека «из низов», говорит, в частности, что у него "the face behind the requests on Forces Favourites", т.е. «лицо человека, который посылает заявки для исполнения по радио в концерте для военнослужащих». Подобная ситуация вряд ли будет воспринята читателем русского перевода как уничижительная характеристика. Поэтому переводчики (Т. Кудрявцева и Т. Озерская) предпочли установить эквивалентность с совершенно иной ситуацией: «такие лица видишь на плакатах...».

53. Некоторые признаки определенной "ситуации могут быть известны членам говорящего коллектива лучше, чем другие признаки этой ситуации, ^сскому Рецептору хорошо известна часто цитируемая евангельская история о том, как Христос накормил пятью хлебами и двумя рыбами пять тысяч человек, но ему может оказаться непонятной ссылка на «полные корзины», присутствующие в этой же истории, но редко упоминаемые вне Библии. Ср.:

They found him over tea and one of these fishes which cover the more ground when eaten and explain the miracle of the seven baskets full. (J. Galsworthy)

Часто это имеет место в отношении ситуаций, связанных с историей и культурой определенного народа. По-русски битва при Геттисберге неизвестна как «семидневная битва» (The Battle of the Seven Days), Наполеон как «человек судьбы» (The Man of Destiny), герцог Веллингтон как «железный герцог» (The Iron Duke), Шотландия как «страна лепешек» (The Land of Cakes).

54. Особенно важной является способность определенной ситуации вызывать у Рецепторов одного языкового коллектива какие-то дополнительные ассоциации, на основании которых они приходят к строго определенным выводам и заключениям. Иначе говоря, различные ситуации могут получать в рамках культуры данного коллектива особое значение, отличающееся от того значения, которое имеют эти ситуации для членов иных языковых сообществ. Известно, что у одних народов кивок головой означает утверждение, а у других - отрицание. Отсюда следует, что описание этого жеста может по-разному пониматься представителями разных народов. Сообщение, что кто-то поехал по правой стороне улицы, свидетельствует для английского Рецептора о нарушении правил и кажется тривиальным для жителя страны, где принято правостороннее движение.

Определенные ассоциации часто закрепляются за ситуациями, связанными с событиями или литературными произведениями, хорошо известными членам одного языкового коллектива, но мало знакомыми другим. Говорящий по-русски не станет, как правило, сравнивать своего собеседника с сэром Га-лахэдом, но для английского Рецептора этот рыцарь Круглого Стола короля Артура достаточно известен, чтобы такое сравнение могло широко употребляться. Источниками, пользующимися английским языком: He rolled over and sat up, rubbing Ms eyes. "What time is it?" "Almost noon," *his* brother answered. "You been playing Sir Galahad?"

Рецептор, принадлежащий к иной языковой общности, часто не может полностью извлечь информацию, содержащуюся в указании на, казалось бы, хорошо знакомую ему ситуацию, например: ...the usual sprinkling of those who eat mutton four times a week. (J. Galsworthy)

Для русского Рецептора, в отличие от английского (в Англии баранина - самое дешевое мясо), сообщение, что кто-то ест баранину четыре раза в неделю, идентифицирует ситуацию, не позволяющую делать какие-либо выводы о социальном или имущественном положении этого лица.

Таким образом, несмотря на экстралингвистический характер ситуации, ее идентификация в высказывании обладает рядом особенностей, специфичных для каждого языкового коллектива. Такие особенности оказывают влияние на характер эквивалентности при передаче этой части содержания оригинала.

55. Т р е т и й тип эквивалентности может быть охарактеризован следующими примерами:

Scrubbing makes me bad-tempered.

От мытья полов у меня настроение портится.

London saw a cold winter last year.

В прошлом году зима в Лондоне была холодной.

That will not be good for you.

Это может для вас плохо кончиться.

Сопоставление оригиналов и переводов этого типа обнаруживает следующие особенности: 1) отсутствие параллелизма лексического состава и синтаксической структуры; 2) невозможность связать структуры оригинала и перевода отношениями синтаксической трансформации; 3) сохранение в переводе цели коммуникации и идентификации той же ситуации, что и в оригинале; 4) сохранение в переводе общих понятий, с по-

мощью которых осуществляется описание ситуации в оригинале, т.е. сохранение той части содержания исходного текста, которую мы назвали «способом описания ситуации». Последнее положение доказывается возможностью семантического перефразирования сообщения оригинала в сообщение перевода, выявляющего общность основных сем. Так, в первом из приведенных примеров в оригинале и переводе в основе описания ситуации лежит понятие причинности, но расположение и взаимосвязь отдельных сем различны. В оригинале: *Scrubbing makes me bad-tempered* - А каузирует В иметь С, обладающее (признаком) D. В переводе: «От мытья полов у меня настроение портится» - С, принадлежащее В, приобретает (признак) D вследствие наличия А. Общность понятийной основы означает, что в оригинале и переводе ситуация описывается путем указания на одинаковые ее признаки. Сохранение способа описания ситуации подразумевает указание на ту же ситуацию, а приравнивание описываемых ситуаций предполагает, что этим достигается и воспроизведение цели коммуникации оригинала.

56. Отношения между содержанием оригинала и перевода в подобных случаях могут классифицироваться аналогично формально-логическим отношениям между понятиями: равнозначности, подчинения, контрадикторности, перекрещивания. Наличие подобных связей может служить дополнительным показателем большей смысловой общности с оригиналом у переводов этого типа, по сравнению с разобранными выше случаями. Общность основных понятий означает сохранение структуры сообщения, когда для описания ситуации в оригинале и переводе выбираются одни и те же ее признаки. Если в предыдущих типах эквивалентности в переводе сохранялись сведения Относительно того, «для чего сообщается содержание оригинала» и «о чем в нем сообщается», то здесь уже передается и «что сообщается в оригинале», т.е. какая сторона описываемой ситуации составляет объект коммуникации.

57. В пределах одного способа описания ситуации возможны различные виды семантического варьирования. Выбор содержательной категории, на основе которой будет описываться ситуация, не полностью определяет организацию передаваемой информации. Варьирование семантической организации высказывания создает синонимичные структуры, связанные значительной общностью наборов сем.

В связи с этим в переводах третьего типа наблюдается как полное совпадение структуры сообщения, так и использование

в переводе синонимичной структуры, связанной с исходной отношениями семантического перефразирования, как это имело место в разобранный нами примере.

58. Сопоставительный анализ переводов показывает, что наиболее часто отмечаются следующие виды указанного варьирования: 1) степень детализации описания; 2) способ объединения описываемых признаков в сообщении; 3) направление отношений между признаками; 4) распределение отдельных признаков в сообщении.

59. Степень детализации описания. Описание ситуации избранным способом может осуществляться с большими или меньшими подробностями. Она может включать прямое указание на разное число деталей, характерных для данной ситуации. В результате синонимичные сообщения будут различаться по степени эксплицитностиTM. Некоторые признаки в одних сообщениях будут названы, а в других останутся лишь подразумеваемыми, легко выводимыми из сообщения, но не включенными непосредственно в его состав. Подобные признаки могут быть признаны избыточными. Ср.:

Он постучал и вошел. - Он постучал и вошел в комнату. Я не могу его сдвинуть. - Я не могу сдвинуть с места. Она сидела, откинувшись в кресле. - Она сидела, откинувшись на спинку кресла.

60. В приведенных примерах выбор большей или меньшей эксплицитности сообщения всецело зависел от Источника. Однако нередко соотношение эксплицитного и имплицитного в сообщении определяется особенностями функционирования данной языковой системы. В качестве иллюстрации можно отметить большую имплицитность английского языка по сравнению с русским. В связи с этим в англо-русских переводах наиболее часто наблюдается большая эксплицитность перевода по сравнению с оригиналом. Вот несколько примеров из перевода романа Дж. Голсуорси «Конец главы» (Пер. Ю. Корнеева и П. Мелковой):

I saw there was a question asked. Я

видел в газетах, что был запрос.

They lay watching.

Они лежали и следили за Ферзом. "Will you come here, my-Miss?" Jean went. «Прошу вас, подойдите сюда, ми... мисс». Джин вошла вслед за ним.

Where Jean had been locked in Dinny waited some time.

Динни немного подождала в той комнате, где была заперта Джин.

People went into rooms as if they meant to stay there.

Каждый устраивался у себя в комнате так, словно собираясь обосноваться в ней навсегда.

Большая эксплицитность английского оригинала наблюдается относительно реже. Как правило, опущение каких-то деталей в переводе не является обязательным и может быть объяснено стремлением переводчика добиться большей лаконичности изложения:

He opened a desk drawer, took out cigarettes and offered them to Christine. (A. Hailey)

...и достав из стола сигареты, предложил Кристине.

Переводчики (Т. Голенпольский и В. Паперно) сочли возможным не переводить выделенную часть оригинала, выражающую очевидную мысль (чтобы достать что-то из ящика, нужно его открыть).

61. Способ объединения описываемых признаков в сообщении. Понятия, обобщающие избранные признаки ситуации, сочетаются в сообщении по определенным правилам его построения. Наряду с явлениями, общими для всех языков, каждый язык налагает свои ограничения на возможности сочетания отдельных понятий в составе сообщения.

Различие закономерностей построения сообщений часто делает структуру сообщения в одном языке как бы «алогичной» с точки зрения носителей другого языка, вызывая необходимость семантического перефразирования при переводе. Так, в английском предложении *He was thin and tentative as he slid his birth certificate from Puerto Rico across the desk* соединение постоянного (*thin*) и временного признака (*tentative*) сочинительным союзом необычно для русского языка, особенно в связи с придаточным времени. (Ср.: «Он был худым и неуверенным, когда протягивал...».) Английские пословицы типа *It is a good horse that never stumbles, It is an ill wind that blows nobody good*, значение которых можно представить как «Лошадь, которая не спотыкается, настолько хороша, что таких лошадей не бывает» и «Ветер, который никому не надувает добра, настолько плох, что такого ветра не бывает», весьма вычурно, с точки зрения русского Рецептора, выражают содержание, аналогичное рус-

ским сообщениям «Конь о четырех ногах и то спотыкается» и «Нет худа без добра».

«Алогичным» в указанном смысле может оказаться и соединение отдельных частей сообщения. В английском языке нередко сочинительным союзом *and* объединяются разнородные мысли, что считается недопустимым в русском языке, например: *He went into cables and died.* (G. Greene) *The fact that the Court was full confirmed their reflections, and they passed on into a little room to wait.* (J. Galsworthy)

В следующем примере для русскиш языковой сознания неприемлемо объединение с помощью временного союза двух информативных отрезков почти одинакового содержания: *Last month another top fugitive was captured when White Panther leader Laurence Robert Plamondon, 25, was discovered in Michigan's Upper Peninsula.*

62. Направление отношений между признаками. При описании ситуации с различных точек зрения синонимичные сообщения могут быть связаны отношениями конверсивности: «Профессор принимает экзамен у студентов. - Студенты сдают экзамен профессору». Крайним случаем такого различия являются отношения противоположности, когда синонимичность двух сообщений основывается на утверждении признака в одном из них и отрицании противоположного признака в другом: «Он всегда об этом помнит. - Он никогда об этом не забывает», «Мы все время сидим дома. - Мы никуда не выходим», «Эта задача трудная. - Эта задача нелегкая» и т.п.

Аналогичные отношения часто обнаруживаются и между оригиналами и переводами рассматриваемого типа. Нередко конверсивное перефразирование не носит обязательного характера, а избирается переводчиком по стилистическим соображениям:

He drove on. They had their backs to the sunlight now. Он повел машину дальше. Теперь солнце светило им в спину.

Do I look all right?

У меня приличный вид?

Will you marry me, Lady Aline?

Хотите ли вы, чтобы я стал вашим мужем, леди Элин?

Особенно часто подобный тип отношений отмечается при переводе сообщений, в которых неодушевленные объекты выступают в качестве субъектов глаголов, значение которых отно-

сится обычно к одушевленному лицу, например: The lounge had been redecorated since his last visit, and had acquired several facilities.

Подобный способ описания ситуации гораздо чаще используется в английском языке, чем в русском. В результате сообщение в переводе имеет иную векториальность:

Last year witnessed a sharp increase of production in this country.

В прошлом году в нашей стране отмечался резкий рост производства.

Как и в пределах одного языка, эквивалентные сообщения могут содержать противоположные признаки, например:

The American Railroad Union excluded Negroes from its membership.

... профсоюз железнодорожников ... не принимал в свои ряды негров.

The mentality and methods of these "world-conquerors" need little comment.

Умонастроение и методы этих «завоевателей мира» не требуют пространных комментариев.

"You'll make yourself ill," said Betsey, "and you know that will not be good either for you or for my god-daughter." (Ch. Dickens)

Вы доведете себя до болезни, - заметила Бетси, - и это может плохо кончиться и для вас и для моей крестницы. (Пер. А. Кривцовой и Е. Ланна)

63. Распределение отдельных признаков в сообщении. Эквивалентные сообщения, относящиеся к одному и тому же способу описания ситуации, могут отличаться друг от друга и распределением признаков по отдельным частям сообщения. Возможность объединения и последовательность описания признаков оказывается порой неодинаковой в разных языках. В таких случаях порядок следования признаков в тексте перевода может быть иным, чем в оригинале, например:

Remarkable constitution, too, and lets you see it: great yachtsman. (J. Galsworthy)

... Он отличный яхтсмен, великолепно сложен и умеет это показать. (Пер. Ю. Корнеева и П. Мелковой)

Особо следует отметить возможность перераспределения признаков между соседними сообщениями. Описание многих

отдельных признаков обладает потенциальной нелокальностью. В связном тексте ряд высказываний, как правило, описывает ситуации, вместе составляющие более крупные отрезки действительности. Поэтому помимо выбора признаков, которые будут упоминаться в сообщении, Источник нередко имеет возможность выбрать сообщение в тексте, где будет указан тот или иной признак. Хотя связь между отдельными признаками сохраняется, возможно перемещение некоторых признаков из одного высказывания в другое в рамках описания более сложной ситуации. Ср. например: «Марина долго не приходила. Светлана ждала ее в лаборатории. Наконец, та вернулась. = Марина не приходила. Светлана долго ждала ее. Наконец, та вернулась в лабораторию».

Возможность перемещения признаков в смежных сообщениях нередко используется в переводе в стилистических целях, например, ради достижения простоты и естественности разговорной речи:

I haven't had a joint with you, old man, since we went up to Carmarthen Van in that fog before the war. Remember? (J. Galsworthy)

Помнишь, как мы взбирались в тумане на Кармартен Вэн сразу после войны? Это была наша последняя прогулка с тобой, старина. (Пер. Ю. Корнеева и П. Мелковой)

Как видно из приведенных примеров, семантическое перефразирование часто имеет комплексный характер, одновременно меняя способ объединения признаков, исходную точку описания, порядок следования и распределение признаков и т.д.

64. В описанных выше трех типах эквивалентности общность содержания оригинала и перевода заключалась в сохранении основных элементов содержания текста. Как единица речевой коммуникации текст всегда характеризуется коммуникативной функциональностью, ситуативной ориентированностью и избирательностью способа описания ситуации. Эти признаки сохраняются и у минимальной единицы текста - высказывания. Иными словами, в содержании любого высказывания выражается какая-то цель коммуникации через описание какой-то ситуации, осуществляемое определенным способом (путем отбора некоторых признаков данной ситуации). В первом типе эквивалентности в переводе сохраняется только первая из указанных частей содержания оригинала (цель коммуникации), во втором типе - первая и вторая (цель коммуникации и опи-

сание ситуации), в третьем - все три части (цель коммуникации, описание ситуации и способ ее описания).

Выражение «часть содержания» не означает «часть высказывания» или «содержание части высказывания». Указанные части содержания не расположены в высказывании линейно, друг за другом, так чтобы в одной части высказывания содержалась бы цель коммуникации, а в другой - описание ситуации. Они выражаются всем составом высказывания, одна через другую, образуя как бы семантическую пирамиду: информация об отличительных признаках некоторой совокупности связанных между собою объектов дает описание ситуации, а описание ситуации выполняет определенную функцию.

65. Наличие в содержании высказывания (текста) информации о цели коммуникации, ситуации и способе ее описания отражает специфику речевой коммуникации, ее неразрывную связь с целенаправленной деятельностью людей, окружающей действительностью и формой отражения этой действительности в человеческом мышлении. Эта связь универсальна для речевого общения на всех языках, и ее универсальность во многом определяет возможность коммуникативного приравнивания разноязычных текстов. Хотя, как было показано выше, языковая избирательность препятствует порой сохранению в переводе способа описания ситуации или даже требует замены ситуации для передачи цели коммуникации оригинала, существует принципиальная возможность в любом переводе обеспечить тождественность одной, двух или всех трех важнейших частей содержания оригинала.

ГЛАВА III

ЭКВИВАЛЕНТНОСТЬ ПЕРЕВОДА ПРИ ПЕРЕДАЧЕ СЕМАНТИКИ ЯЗЫКОВЫХ ЕДИНИЦ

Содержание: Собственно языковые аспекты содержания высказывания (66-67). Характеристика эквивалентности четвертого типа (68-70). Использование в переводе синонимичных структур (71). Варьирование порядка слов в переводе (72). Изменение числа и типа предложений (73 - 75). Характеристика эквивалентности пятого типа (76 - 77). Возможные расхождения в предметно-логическом значении эквивалентных слов в оригинале и переводе (78 - 81). Особенности воспроизведения в переводе коннотативного аспекта значения слова (82 - 88). Эквивалентность при передаче внутрилингвистических аспектов значения слова (89 - 94).

66. Функционально-ситуативные аспекты содержания высказывания не составляют всей содержащейся в нем информации. Содержание двух высказываний может быть различным, даже если они передают одну и ту же цель коммуникации, описывают одинаковую ситуацию с помощью одних и тех же общих понятий. Для полного тождества их содержания необходимо еще, чтобы полностью совпали составляющие их лексические единицы (слова) и синтаксические отношения между этими единицами. Любое сообщение строится из языковых единиц, каждая из которых репрезентирует определенную информацию, имеет собственное значение. Содержание высказывания не существует помимо значений языковых единиц, из которых оно состоит, хотя оно часто полностью не сводится к простой сумме таких значений. Кроме того что языковые единицы в высказывании совместно выражают функционально-ситуативные аспекты его содержания, они вносят в это содержание и дополнительный смысл, который также входит в передаваемое сообщение. В различных условиях коммуникации на первый план могут выступать отдельные смысловые элементы высказываний, и тогда выбор того или иного слова или синтаксической структуры приобретает важную роль в содержании всего сообщения.

67. Если в первых трех типах эквивалентности речь шла о передаче элементов смысла, сохранение которых возможно при значительном несовпадении языковых средств, через которые этот смысл выражается в оригинале и переводе, то теперь требуется найти эквивалентные соответствия значениям языковых единиц ИЯ. Поскольку значения единиц разных языков полностью не совпадают, замещающие друг друга элементы

оригинала и перевода, как правило, не тождественны по смыслу. Тем не менее, во многих случаях в переводе удается воспроизвести значительную часть информации, содержащуюся в языковых средствах оригинала. В следующих двух типах эквивалентности смысловая общность оригинала и перевода включает не только сохранение цели коммуникации, указания на ситуацию и способа ее описания, но и максимально возможную близость значений соотнесенных синтаксических и лексических единиц. Здесь уже сохраняются сведения не только «для чего», «о чем» и «что» говорится в тексте оригинала, но отчасти и «как это говорится».

68. В четвертом типе эквивалентности, наряду с тремя компонентами содержания, которые сохраняются в третьем типе, в переводе воспроизводится и значительная часть значений синтаксических структур оригинала. Структурная организация оригинала репрезентирует определенную информацию, входящую в общее содержание переводимого текста. Синтаксическая структура высказывания обуславливает возможность использования в нем слов определенного типа в определенной последовательности и с определенными связями между отдельными словами, а также во многом определяет ту часть содержания, которая выступает на первый план в акте коммуникации. Поэтому максимально возможное сохранение синтаксической организации оригинала при переводе способствует более полному воспроизведению содержания оригинала. Кроме того, синтаксический параллелизм оригинала и перевода дает основу для соотнесения отдельных элементов этих текстов, оправдывая их структурное отождествление коммуникантами.

69. Сопоставительный анализ обнаруживает значительное число переводов, у которых существует параллелизм синтаксической организации по отношению к оригиналу. Использование в переводе аналогичных синтаксических структур обеспечивает инвариантность синтаксических значений оригинала и перевода. Особенно важным оказывается обеспечение подобного параллелизма при переводе текстов государственных или международных актов, где перевод часто получает правовой статус оригинала, т.е. оба текста имеют одинаковую силу, являются аутентичными. Стремление к сохранению синтаксической организации текста без труда обнаруживается и при сопоставлении с оригиналом переводов произведений иного типа, в том числе и художественных. Вот, например, небольшой отрывок-70

вок из романа Марка Твена «Янки из Коннектикута при дворе короля Артура» и его перевод (Пер. Н. Чуковского):

One thing troubled me along at first - the immense interest which people took in me. Apparently the whole nation wanted a look at me. It soon transpired that the eclipse had scared the British world almost to death; that while it lasted the whole country, from one end to the other, was in a pitiable state of panic, and the churches, hermitages and monkeries overflowed with praying and weeping poor creatures who thought the end of the world was come. Then had followed the news that the producer of this awful event was a stranger, a mighty magician at Arthur's court; that he could have blown the sun like a candle, and was just going to do it when *his* mercy was purchased, and he then dissolved Ms enchantments, and was now recognized and honored as the man who had by his unaided might saved the globe from destruction and its people from extinction.

Одно тревожило меня вначале - то необыкновенное любопытство, с которым относились ко мне все. Казалось, весь народ хотел на меня поглядеть. Вскоре стало известно, что затмение перепугало вою Британию до смерти, что пока оно длилось, вся страна от края и до края была охвачена безграничным ужасом и все церкви, обители и монастыри были переполнены молящимися и плачущими людьми, уверенными, что настал конец света. Затем все узнали, что эту страшную беду наслал иностранец, могущественный волшебник, живущий при дворе короля Артура, что он мог потушить солнце, как свечку, и собирался это сделать, но его упростили рассеять чары, и что теперь его следует почитать как человека, который своим могуществом спас вселенную от разрушения, а народы - от гибели.

Перевод этого отрезка выполнен высококвалифицированным переводчиком, умело пользующимся богатством средств выражения в русском языке. Повествование разворачивается легко и свободно, в нем трудно усмотреть какую-то скованность, подчиненность иноязычной форме и пр. И, несмотря на это, можно заметить значительную общность синтаксической организации оригинала и перевода. Общее количество предложений совпадает. Соотнесенные предложения принадлежат к одному типу, расположение, порядок следования главных и придаточных предложений одинаков. Если в оригинале в предложении имеются однородные члены, то и в переводе

повторяется тот же член предложения. В подавляющем большинстве случаев каждому члену предложения в оригинале соответствует одготипный член предложения в переводе, расположенный одинаково по отношению к другим членам и т.п.

Таким образом, отношения между оригиналами и переводами четвертого типа эквивалентности характеризуются следующими особенностями: 1) значительным, хотя и неполным параллелизмом лексического состава - для большинства слов оригинала можно отыскать соответствующие слова в переводе с близким содержанием; 2) использованием в переводе синтаксических структур, аналогичных структурам оригинала или связанных с ними отношениями синтаксического варьирования, что обеспечивает максимально возможную передачу в переводе значения синтаксических структур оригинала; 3) сохранением в переводе всех трех частей содержания оригинала, характеризующих предыдущий тип эквивалентности: цели коммуникации, указания на ситуацию и способа ее описания.

70. При невозможности полностью сохранить синтаксический параллелизм несколько меньшая степень инвариантности синтаксических значений достигается путем использования в переводе структур, связанных с аналогичной структурой отношениями синтаксического варьирования. В четвертом типе эквивалентности отмечаются три основных вида такого варьирования: 1) использование синонимичных структур, связанных отношениями прямой или обратной трансформации; 2) использование аналогичных структур с изменением порядка слов; 3) использование аналогичных структур с изменением типа связи между ними.

71. В каждом языке имеются синонимические структуры, которые можно вывести из исходной («ядерной») структуры или, напротив, свести к ней при помощи определенных преобразований (синтаксических трансформаций). Такие структуры обладают общностью основных логико-синтаксических связей, и в то же время каждая из них имеет и собственное синтаксическое значение, отличающее ее от значений других структур такого трансформационного (синонимического) ряда. Так, из исходной структуры с основным значением «деятель - действие» может быть выведен ряд структур, сохраняющих это основное значение и различающихся лишь дополнительными

синтаксическими значениями: «мальчик¹ читает²» - «чтение² мальчика¹» - «читающий² мальчик¹» - «прочитанное² мальчиком¹» и т.д.

Различия между синонимичными структурами неоднородны. Это могут быть различия между значениями противопоставленных друг другу форм в пределах одной синтаксической категории или одного типа предложения: «Мальчик бросил камень» - «Камень был брошен мальчиком». That he went there was a mistake. - It was a mistake that he went there. Это могут быть и разнотипные структуры, объединенные общим смыслом, например, предложный оборот («При описании данной теории...»), деепричастный оборот («Описывая данную теорию...»), придаточное предложение («Когда описывается данная теория...») и пр.

Во всех подобных случаях содержание высказывания имеет значительную общность, отличаясь лишь дополнительной информацией, содержащейся в каждой отдельной структуре. Иногда эта информация может оказаться немаловажной для содержания высказывания, особенно когда она указывает на преимущественное использование данной структуры в определенной сфере общения, т.е. определяет ее стилистическую маркированность. Так, в русском языке использование страдательной конструкции с кратким причастием обычно характерно для книжной и деловой речи: «Он был рожден под знойным солнцем юга», «Она была представлена к награде» и пр. Аналогичным образом, в английском языке к официально-деловому стилю относится бессоюзное придаточное предложение условия, например: Had a positive decision been taken at the General Assembly Напротив, аналогичное бессоюзное предложение в русском языке употребляется, в основном, в разговорной речи: «Приди ты на часок раньше, все было бы в порядке».

В большинстве случаев замена одного члена синонимического ряда структур другим не влечет за собой существенного изменения общего содержания высказывания. Поэтому применение в переводе синонимичной структуры в рамках четвертого типа эквивалентности с достаточной полнотой сохраняет значение синтаксической структуры оригинала:

I told him what I thought of her. Я сказал ему свое мнение о ней.
He was never tired of old songs. Старые песни ему никогда не надоедали.
It is very strange this domination of our intellect by our digestive organs.

Странно, до какой степени пищеварительные органы властвуют над нашим рассудком.

72. Использование в переводе аналогичной структуры часто оказывается возможным лишь при условии изменения порядка следования слов в данной структуре. Понятно, что речь идет не о таких случаях, когда изменение порядка слов связано с коренным преобразованием субъектно-объектных отношений типа «Танки закрыли кусты» и «Кусты закрыли танки», а о структурно идентичных предложениях с одинаковым способом описания ситуации.

Порядок слов в высказывании может выполнять одну из трех основных функций: служить средством оформления определенной грамматической категории, обеспечивать смысловую связь между частями высказывания и между соседними высказываниями (служить средством коммуникативного членения высказывания и текста) и указывать на эмоциональный характер высказывания. Несовпадение способов выражения любой из этих функций в ИЯ и ПЯ может приводить к несовпадению порядка слов в эквивалентных высказываниях с аналогичной синтаксической структурой. Сравним переводы двух английских предложений:

A meeting in defence of peace was held in Trafalgar Square yesterday.

The meeting in defence of peace in Trafalgar Square condemned the apartheid policy in South Africa.

В обоих предложениях порядок слов фиксирован правилами построения английских предложений подобного типа. Для указания на характер коммуникативного членения высказывания английский язык использует различие в значении определенного и неопределенного артиклей. В первом предложении подлежащее оформлено неопределенным артиклем, указывающим на то, что оно является ремой, центром той части сообщения, которая содержит «новые» сведения. В русском языке при неэмфатическом повествовании такой коммуникативный центр сообщения тяготеет к концу предложения. Поэтому в переводе эквивалентное высказывание будет иметь иной порядок слов:

Вчера на Трафальгар-сквер состоялся митинг в защиту мира.

Во втором предложении определенный артикль при подде-

жащем указывает, что коммуникативным центром сообщения является не подлежащее, а группа сказуемого, составляющая конечную часть высказывания. Поэтому порядок слов в переводе может быть сохранен:

Митинг в защиту мира на Трафальгар-сквер осудил политику апартеида в Южной Африке.

Относительно свободный порядок слов в русском языке позволяет широко использовать изменения в последовательности отдельных частей высказывания в соответствии с его коммуникативным членением для передачи логического развития передаваемой мысли от известного к новому.

Аналогичное изменение порядка слов обеспечивает и логическую связь между соседними высказываниями:

Experience changed the ideas of this British officer. American airmen started the process of "brain-washing". He saw them machine-gun a road full of refugees.

Если при переводе этих предложений на русский язык будет сохранен порядок слов, то результатом будет перечисление ряда изолированных сообщений, не составляющих единого повествования: «Опыт изменил образ мыслей этого английского офицера. Американские летчики положили начало процессу «прозрения». Он видел, как они обстреливали из пулеметов дорогу, забитую беженцами». Эквивалентный перевод может быть достигнут лишь при изменении порядка слов во втором предложении:

Опыт изменил образ мыслей этого английского офицера. Начало процессу «прозрения» положили американские летчики. Он видел, как они обстреливали из пулеметов дорогу, забитую беженцами.

В связи с фиксированным порядком слов в английском языке относительно редкие случаи инверсии, т.е. отклонения от обычного («прямого») порядка расположения членов предложения, используются как эффективный способ выражения эмоциональной характеристики высказывания. Частое применение инверсии в русском языке для указания коммуникативного центра сообщения делает ее недостаточно действенным средством выражения эмоциональности. Поэтому в таких случаях «обратный» порядок слов оригинала может не воспроизводиться в переводе, а для передачи эмоциональной характе-

ристики могут использоваться иные средства, в том числе и лексико-фразеологические:

Mine is a long and a sad tale.

Повесть моя длинна и печальна.

Open flew the gate and in came the coach.

Ворота распахнули настезь, и карета уже была во дворе.

Him I have never seen.

Я его никогда и в глаза не видел.

Изменение порядка слов в таких случаях может сопровождаться и некоторыми структурными перестройками:

Ernest Pontitex, yours is one of the most painful cases I have ever had to deal with.

Эрнест Понтифекс, вряд ли я когда-либо сталкивался с делом, более прискорбным, чем ваше.

73. Использование в переводе структур, аналогичных структурам оригинала, может сопровождаться изменением типа связи между структурами в пределах более крупного синтаксического целого. Здесь возможно варьирование между простыми, сложноподчиненными и сложносочиненными предложениями. Различие между типами предложений имеет определенную коммуникативную значимость. Например, различие в значениях таких предложений, как «Начался дождь. Мы пошли домой», «Начался дождь, и мы пошли домой», «Мы пошли домой, потому что начался дождь», заключается в неодинаковом характере причинной связи между двумя событиями, в степени их самостоятельности, в степени экспрессивности изложения и т.п. Смысловые и стилистические функции одинаковых типов предложений в разных языках могут не совпадать, в результате чего эквивалентность при переводе будет устанавливаться между предложениями разных типов, но с идентичной внутренней структурой. Иначе говоря, в переводе будут отмечаться изменения типа и числа самостоятельных предложений:

There might be some small pickings left, from those who would be willing to continue, and later it would be necessary to decide if they were worth while.

Кое-что ему еще, наверно, останется - от тех, кто захочет продолжать дело. А дальше уже придется решать, стоит ли этим заниматься.

Для стиля английских газет и публицистических материалов характерно объединение в одном предложении разнородных, относительно независимых мыслей. Такое «нанизывание» в одном высказывании мыслей, слабо связанных логически, несвойственно русскому языку. Сохранение типа предложения при переводе в подобных случаях приводит либо к утрате истинного смысла высказывания, либо к созданию громоздких фраз, неприемлемых для русского языка. В переводе такому высказыванию часто соответствуют несколько самостоятельных предложений, например:

A police Advisory Board composed of twelve representatives from police authorities, nine from the Federation, three representing superintendents, and eight representing Chief Officers with the Home Secretary or Home Office representative in the chair, has a general consultative and advisory function on police matters but the Home Secretary need not accept its advice.

Это предложение включает, по крайней мере, три самостоятельные мысли: (1) состав консультативного бюро, (2) роль министра внутренних дел в работе бюро, (3) функции и права бюро. Последняя мысль разбивается далее на две, относительно независимые идеи. В русском переводе данному высказыванию будут соответствовать не менее трех самостоятельных предложений:

Существует также Полицейское консультативное бюро, состоящее из двенадцати представителей полицейских властей, девяти представителей Федерации, трех делегатов от старших полицейских офицеров и восьми представителей от главных констеблей. Председателем бюро является министр внутренних дел или представитель министерства. Бюро имеет общие консультативные функции по делам, касающимся полиции, но министр внутренних дел не обязан принимать его рекомендаций.

74. В четвертом типе эквивалентности изменение числа и типа предложений в переводе может осуществляться и в противоположном направлении, т.е. в сторону уменьшения числа самостоятельных предложений:

Despite all opposition these sections have organized a powerful trade-union movement. The mass of the Civil Servants have successfully established important political rights for themselves.

Несмотря на все противодействие, эти слои государствен-

ных служащих организовали мощное профсоюзное движение, и большая часть государственных служащих добилась для себя значительных политических прав.

Иногда изменение типа связи между структурами происходит в обоих направлениях и приводит к грамматическому и смысловому перераспределению элементов высказывания:

For five years Sandino conducted a heroic struggle in the jungles against the very much better equipped United States marines. Finally, unconquered, he agreed to a peace conference.

На протяжении пяти лет Сандино вел в лесных зарослях героическую борьбу против значительно лучше вооруженной морской пехоты США и не был побежден. Наконец, он согласился на мирные переговоры.

75. Синтаксическое варьирование в рамках эквивалентности четвертого типа может носить комплексный характер, когда при переводе одновременно изменяются синтаксические структуры, порядок слов и тип синтаксического целого:

And so, with sentinel in each dark street, and twinkling watchfires on each height around, the night has worn away, and over this fair valley of old Thames has broken the morning of the great day that is to dose so big with the fate of ages yet unborn. (J.K. Jerome)

Всю ночь на каждой темной улице стояли часовые, и на каждом холме вокруг города мерцали огни сторожевых костров. Но вот ночь прошла и над прекрасной долиной старой Темзы наступило утро великого дня, чреватого столь большими переменами для еще не рожденных поколений. (Пер. М. Салье)

76. В последнем, пятом типе эквивалентности достигается максимальная степень близости содержания оригинала и перевода, которая может существовать между текстами на разных языках. Этот тип эквивалентности обнаруживается в следующих примерах:

I saw him at the theatre.

Я видел его в театре.

The house was sold for 10 thousand dollars.

Дом был продан за 10 тысяч долларов.

He was sure we should both fall ill.

Он был уверен, что мы оба заболеем.

Для отношений между оригиналами и переводами этого типа характерно: 1) высокая степень параллелизма в структурной организации текста; 2) максимальная соотнесенность лексического состава: в переводе можно указать соответствия всем знаменательным словам оригинала; 3) сохранение в переводе всех основных частей содержания оригинала. К четырем частям содержания оригинала, сохраняемым в предыдущем типе эквивалентности, добавляется максимально возможная общность отдельных сем, входящих в значения соотнесенных слов в оригинале и переводе. Степень такой общности определяется возможностью воспроизведения в переводе отдельных компонентов значения слов оригинала, что, в свою очередь, зависит от того, как выражается тот или иной компонент в словах ИЯ и ПЯ и как в каждом случае на выбор слова в переводе влияет необходимость передать другие части содержания оригинала.

77. Семантика слов, входящих в высказывание, составляет важнейшую часть его содержания. Слово в качестве основной единицы языка фиксирует в своем значении сложный информативный комплекс, отражающий различные признаки обозначаемых объектов (предметно-логическое значение слова), отношение к ним членов говорящего коллектива (коннотативное значение слова) и семантические связи слова с другими единицами словарного состава языка (внутрилингвистическое значение слова). Информация, составляющая семантику слова неоднородна, и в ней могут выделяться качественно различные компоненты. Взятый сам по себе, любой из таких компонентов может быть воспроизведен средствами иного языка, но нередко одновременная передача в переводе всей информации, содержащейся в слове, оказывается невозможной, так как сохранение в переводе некоторых частей семантики слова может быть достигнуто лишь за счет утраты других ее частей. В этом случае эквивалентность перевода обеспечивается воспроизведением коммуникативно наиболее важных (доминантных) элементов смысла, передача которых необходима и достаточна в условиях данного акта межъязыковой коммуникации.

78. Некоторые потери информации, не препятствующие отношениям эквивалентности пятого типа, отмечаются в каждом из трех основных аспектов семантики слова: предметно-логическом (денотативном), коннотативном и внутрилингвистическом. Нередко оказывается, что в значениях эквивалентных слов в оригинале и переводе содержится разное число элементарных

смыслов (сем), поскольку в них отражены неодинаковые признаки обозначаемого класса объектов.

Прямые значения русского «ошибка» и английского error часто выступают в качестве эквивалентных при переводе, но error подразумевает отклонение от какого-либо правила, принципа или закона и этим дополнительным признаком отличается как от «ошибки», где такое ограничение отсутствует, так и от mistake, которое тоже значит «ошибка», но связано обычно со случайным непониманием, недоразумением или «промахом».

Английские kill, assassinate, murder, slay эквивалентны русскому «убить», но kill означает прекратить существование как одушевленных, так и неодушевленных объектов (ср.- to kill an article, a plan, injustice, war, etc.), assassinate предполагает предательское убийство официального лица, murder - убийство намеренное и с преступным мотивом, slay - намеренное и насильственное, но необязательно преступное и т.п.

При назывании процесса «плавание» в английском языке при помощи глаголов to swim или to sail обязательно предполагается, что плавающий предмет самостоятельно передвигается по воде, а не просто плывет по течению, что идентично значению глагола to float. В русском переводе «Лодка плывет по озеру» английского The boat is sailing in the lake эта особенность значения английского слова утрачивается, и перевод может быть истолкован как воспроизведение английского The boat is drifting (floating) in the lake. При переводе с русского на английский глагола «плыть» неизбежно придется указать в переводе признак самостоятельности или несамостоятельности движения, отсутствующий в семантике русского слова. При переводе на русский язык недостающий признак обычно привносится в сообщение значением других слов. Так, в русских переводах «Он плавает стилем брасс» и «Бревно плавает, наполовину погружаясь в воду» ясно видно, что в первом случае «плавает» эквивалентно английскому swims, а во втором - floats. Дополнительные признаки, различающие описание данного явления в оригинале, с необходимостью вытекают из значений слов «стилем» и «бревно», хотя эти признаки отсутствуют в самом слове «плавает».

79. Закрепляя в значениях слов разные признаки обозначаемых предметов, каждый язык как бы создает свою «картину мира». Если по-английски муха «стоит» на потолке (A fly stands on the ceiling), то по-русски неподвижное положение му-80

хи будет описываться уже иным образом: «Муха сидит на потолке». В результате в целом совпадающие семы в значениях слов разных языков могут различаться по характеру и числу объектов, которые обозначаются путем указания на данный признак. Русское «носить» может относиться к предметам одежды, бороде, усам, прическе и пр., но не применимо к косметическим средствам, в отличие от его английского эквивалента *to wear* (напр., *She was wearing a new kind of perfume*). «Кипячеными» (*boiled*) вода и молоко могут быть и по-русски, и по-английски, а яйца только по-английски (*boiled eggs*), по-русски же они должны именоваться «вареными».

80. Значение любого слова является частью семантической системы языка, и оно зависит не только от того, какие при- знаки обозначаемых объектов в нем непосредственно отражены, но и от наличия других слов, обозначающих те же объекты. Русское «лошадь» не идентично английскому *horse* уже потому, что оно делит информацию об этом объекте со словом «конь». Английское *dog* не тождественно русскому «собака», поскольку оно охватывает и содержание русского «пес» и т.д.

Английское *head* и русское «голова» обозначают в своих прямых значениях одну и ту же часть тела, но для англичанина в семантике этого слова содержится отсутствующее в русском языке указание на то, что в голове помещаются зубы, глаза и язык. Это делает возможным употребление в английском языке таких высказываний, как: *You are not expected to say anything here and you can't keep too quiet a tongue in your head. I could hear Ms teeth rattle in Ms head. I've got an eye in my head! I could bring down a running rabbit at fifty paces without a blink*. При переводе таких высказываний придется отказаться от использования ближайшего эквивалента слову *head*, и в русском переводе «язык» и «зубы» будут находиться не в голове, а во рту, а глаза - на лице.

81. Вследствие различий в норме и узусе ИЯ и ПЯ отказ от использования в переводе самого близкого по смыслу соответствия слову оригинала отмечается регулярно, препятствуя полной реализации эквивалентности пятого типа. Вот несколько примеров: *She knew that he had risked Ms neck to help her. Neck* - это, конечно, «шея», но по-русски рискуют не шейей, а головой. *The children clapped hands with joy*. По-русски дети должны «хлопать в ладоши». *They sat in the dock, their faces held Mgh*. По-русски сидят «с высоко поднятой головой» или «высоко держа голову». *She slammed the door into his face*. По-

русски можно лишь захлопнуть дверь у кого-нибудь «перед носом».

Нередко использование ближайшего соответствия вполне возможно, но более узуальным оказывается иной вариант. В английских оригиналах обычно «моют тарелки» после еды (wash dishes), «скребют полы» (scrub floors), «моют зубы» (wash teeth). Все эти сочетания возможны и в русском языке, но в русских переводах им, как правило, соответствуют более употребительные «мыть посуду», «мыть полы» и «чистить зубы».

82. Эквивалентность отдельных слов в оригинале и в переводе предполагает максимально возможную близость не только предметно-логического, но и коннотативного значения соотнесенных слов, отражающего характер восприятия говорящими содержащейся в слове информации. Наибольшую роль в передаче коннотативного аспекта семантики слова оригинала играют его эмоциональный, стилистический и образный компоненты.

Эмоциональная характеристика значения слова может быть положительной или отрицательной. В любом языке существуют слова, совпадающие по предметно-логическому значению, но различающиеся по наличию или характеру эмоционального компонента в семантике слова. В следующих парах английских и русских слов первое слово нейтрально, а второе - эмоционально маркировано: dog - doggie, cat - pussy, womanly - womanish, to attack - to accost, smell - fragrance; кошка - кошечка, буржуа - буржуй, ребячий - ребяческий, сидеть - рассесться. Общий характер эмоциональности, как правило, может быть полностью сохранен при переводе. Обычно бывает возможным подобрать в ПЯ слово, выражающее такое же одобрительное или неодобрительное отношение к описываемому, какое выражено в слове ИЯ:

Sometimes I feel I'm here all by myself, no one else on the whole damn planet.

Иной раз мне сдается, что я один-одинешенек, на всей этой проклятой планете больше ни души.

Передача эмоциональной характеристики, как и других компонентов коннотативного значения слова, облегчается благодаря тому, что реализация этого значения в высказывании распространяет соответствующую характеристику на все высказывание: делает высказывание эмоциональным, стилистически окрашенным или образным. Поэтому в переводе этот элемент 82

содержания может быть воспроизведен нелокально, т.е. в другом месте высказывания, в семантике совсем другого слова:

Sometimes I feel about eight years old, my body squeezed up and everything else tall.

А иногда покажется, что я - восьмилетний мальчишка, сам махонький, а всё кругом здоровенное.

83. Сохранение в переводе эмоциональной характеристики высказывания путем использования слов с соответствующим коннотативным значением представляет исключительную важность для достижения эквивалентности. Несоблюдение этого требования может сделать перевод полностью неэквивалентным.

Tom was in agony. At last he was satisfied that time had ceased and the eternity began. (M. Twain)

Том переживал мучительные минуты. В конце концов он с удовольствием почувствовал, что время исчезло... (Пер. К. Чуковского).

Неправильно переданная эмоциональная характеристика глагола to satisfy, употребленного в оригинале в нейтральном значении «не сомневаться, вполне увериться», исказила весь смысл высказывания. Разумеется, перепуганный до смерти Том Сойер не мог получить удовольствие при мысли о том, что его мучения никогда не кончатся.

84. Эквивалентность пятого типа предполагает сохранение в переводе и стилистической характеристики оригинала. Воспринимая слово, пользующиеся языком оценивают его как носителя дополнительной информации об уместности использования слова в определенном типе речи: разговорной, книжной или поэтической. Значительное число слов в любом языке стилистически нейтрально, т.е. употребляется в самых различных типах речи. Нейтральная стилистическая характеристика также расценивается говорящими как компонент коннотативного значения, на основании которого слово оказывается уместным или неуместным в соответствующих высказываниях. И здесь можно найти пары слов, у которых совпадает предметно-логическое значение, но отличается стилистическая характеристика: to end - to terminate, to begin - to commence, to go (to a place) - to repair (to a place), bloody - sanguinary, final - ultimate, wife - spouse, husband - consort; спать - поживать, идти - шествовать, сидеть - восседать, слушать - внимать, голос - глас, хозяин - вла-

дыка, приказ - повеление, маленький - миниатюрный, уважаемый - высококочтимый и т.д.

85. Наибольшая степень эквивалентности отмечается в тех случаях, когда слово в переводе, соответствующее переводимому слову по другим компонентам содержания, имеет и одинаковую стилистическую характеристику. Часто это достигается при переводе терминов, имеющих терминологические соответствия в ПЯ: radiation - радиация, cathode-ray tube - электроннолучевая трубка, ionizing event - акт ионизации, precipitations - атмосферные осадки, feedback - обратная связь и т.д. Однако равнозначные слова, принадлежащие к одному стилю речи, можно найти и среди общенародной лексики: fraught with - чреватый, afore-said - вышеозначенный, bearer - предьявитель, bark - челн, to slay - сразить, to repose - покоиться, to retire - удаляться, steed - скакун, to bolt - улепетывать, to show off - рисоваться, to funk - трусить, gluttony - обжорство и т.д.

86. Однако нередко соответствующие друг другу по основному содержанию слова двух языков принадлежат к разным типам речи, и стилистический компонент значения слова оригинала оказывается утраченным в переводе. В качестве примера можно указать на ряд англо-русских соответствий, в которых первое слово стилистически маркировано, а второе - стилистически нейтрально: slumber-сон, morn-утро, serge-сержант, to swap - менять; округить - to matty, скоропалительный - hasty, умеючи - skilfully и т.д. При использовании подобных соответствий нарушается эквивалентность стилистической характеристики слов в оригинале и переводе. Такое нарушение может быть легко компенсировано, поскольку, подобно эмоциональной характеристике, стилистический компонент значения слова стилистически окрашивает не только само слово, но и высказывание в целом как принадлежащее к определенному типу речи. Поэтому этот компонент может быть воспроизведен в переводе иного слова в пределах высказывания или даже в одном из соседних высказываний, обеспечивая необходимую степень стилистической эквивалентности. К такого рода компенсации нередко прибегают переводчики художественной литературы, где особенно важно сохранить стилистические особенности оригинала. Приведем несколько примеров подобной стилистической компенсации при переводе.

Вот перевод начальной фразы из письма в «Тайме», которое, по традиции, написано изысканным стилем официальных английских документов: 84

You will pardon me, I trust, this intrusion upon your space. (J. Galsworthy)

Льщу себя надеждой, что вы простите мою назойливость. (Пер. Ю. Корнеева и П. Мелковой)

В этом переводе есть ряд стилистических отклонений в передаче значений отдельных слов. Не передана стилистическая характеристика глагола to pardon (ср. to excuse), русское «назойливость» не воспроизводит указание на строго официальный характер словосочетания intrusion on your space. Однако эти отклонения коммуникативно не релевантны, поскольку принадлежность высказывания к официальному стилю достаточно четко передана в переводе глагола to trust напыщенным сочетанием «льщу себя надеждой».

В романе М. Твена «Янки из Коннектикута при дворе короля Артура» герой, стремясь произвести сильное впечатление на окружающих, произносит грозную и торжественную тираду:

Go back and tell the king that at that hour I will smother the whole world in the dead blackness of the midnight; I will blot out the sun and he shall never shine again; the fruits of the earth shall rot for lack of light and warmth, and the peoples of the earth shall famish and die to the last man!

Эта фраза изобилует словами, в семантике которых имеется указание на их употребление в торжественной, поэтически приподнятой речи. Таковы слова smother, blackness, famish, сочетания he (the sun) shall, the fruits of the earth, lack of light и др. В переводе Н. Чуковского стилистическая характеристика воспроизведена при переводе лишь некоторых из элементов оригинала, обладающих подобной характеристикой. Однако этого оказывается достаточно для обеспечения стилистической эквивалентности перевода:

Ступай к королю и скажи ему, что завтра в полдень я покрою весь мир мертвой тьмой полуночи; я потушу солнце, и оно никогда уже больше не будет сиять; земные плоды погибнут от недостатка света и тепла, а люди на земле, все, до последнего человека, умрут с голода!

Благодаря относительной самостоятельности стилистического компонента семантики слова, стилистическая эквивалентность в переводе может достигаться совсем иными способами выражения, чем в оригинале. Это может быть иная часть речи, стилистическая характеристика может быть выражена спе-

циальной морфемой или в корне слова совместно с другими компонентами значения слова:

It cost him damn near four thousand bucks. He's got a lot of dough, now. (J. Salinger)

Выложил за нее чуть не четыре тысячи. Денег у него теперь куча. (Пер. Р. Райт-Ковалевой)

И английский текст, и его русский перевод стилистически маркированы как принадлежащие к разговорной речи. Однако конкретные показатели этого в оригинале и переводе не совпадают - стилистическая характеристика английского текста выражена в словах *damn*, *bucks*, *dough*, а в тексте перевода она содержится в словах «выложил», «куча», не являющихся эквивалентами указанных английских слов.

Когда стилистическая характеристика передается в переводе частично и нелокально, отдельным словам оригинала, в семантике которых имеется стилистический компонент, будут соответствовать слова ПЯ, лишённые аналогичной стилистической окраски. Такие соответствия должны быть стилистически нейтральны, т.е. не содержать стилистической характеристики, отличной от характеристики переводимого слова. В противном случае оригинал и перевод будут стилистически неэквивалентны.

87. Эквивалентность коннотативного значения у соотнесенных слов в оригинале и переводе предполагает также воспроизведение в переводе ассоциативно-образного компонента этого значения. Семантика некоторых слов включает дополнительную информацию, связанную с определенными ассоциациями в сознании говорящих. Для жителей многих стран «снег»-это не просто вид атмосферных осадков, но и эталон белизны, с которым принято сравнивать другие белые («белоснежные») предметы (волосы, сахар, белье и т.п.). «Мел» - тоже белый, но с ним можно сравнить лишь цвет побледневшего лица. Русское «щепка» применяется для образного описания худобы человека, а в семантике слова «иголка», обозначающего вещь гораздо более тонкую, нет компонента, вызывающего подобные ассоциации.

В семантике слов с подобным компонентом значения подчеркивается какой-либо признак, который по каким-то причинам выделяется в объекте мысли. По-русски «баня» - это не только специальное помещение, где моются, но и очень жаркое место, в то время как английское *bath* - «баня» лишено по-

добной характеристики. Английское *gaie* - «грабли» - это что-то очень тонкое (*thin*), а отличительной чертой павлина (*peacock*) оказывается гордость. Лиса ассоциируется с хитростью, а лев - с храбростью. Подобная особенность значения слова свидетельствует о наличии у слова образности, закрепленной в его семантике речевой практикой.

Различные ассоциации закрепляются в значениях некоторых слов в связи с особенностями их употребления в устном фольклоре и литературных произведениях, широко известных в данном языковом коллективе. Подобные ассоциации связаны с русскими именами «Плюшкин», «Митрофанушка», «Держиморда», английскими *Humpty-Dumpty*, *Mr. Hide*, *Sir Galahad* и т.д.

88. Благодаря образному компоненту значения, слово производит особое воздействие на Рецептора, его семантика воспринимается с большей готовностью, привлекает внимание, вызывает эмоциональное отношение. Сохранение образности оригинала может быть обязательным условием достижения эквивалентности перевода. Здесь можно отметить три разных степени близости образных слов двух языков:

1. Соответствующие слова в ИЯ и ПЯ могут обладать одинаковыми ассоциативно-образными характеристиками. Так, в английском и русском языках в значениях слов *snow* и «снег» выделяется признак белизны, *stone* и «камень» отличаются холодностью, а *day* и «день» - это что-то ясное. И по-английски, и по-русски человек бледнеет «как полотно» (*as a sheet*), сражается «как лев» (*like a lion*), называет что-то недостижимое «зеленым виноградом» (*sour grapes*). В подобных случаях при переводе достигается высшая степень эквивалентности в передаче этого компонента семантики слова:

She was dressed in white, with bare shoulders as white as snow.

Она была вся в белом с обнаженными плечами, белыми как снег.

And pride so moved within her that even her heart felt cold as stone.

И гордость так в ней всколыхнулась, что даже сердце у нее стало холодным, как камень.

Oh, it's all getting just bright as day, now.

Ну, теперь все становится ясно, как день.

2. Соответствующей ассоциативно-образной характеристикой

обладают разные слова, в оригинале и переводе не являющиеся эквивалентами друг другу. Так, в английском и русском языках имеются слова, используемые для выражения крайней худобы, большой силы или большой глупости, но эти слова имеют разные предметно-логические значения. Ср. *thin as a rake* - «худой, как щепка», *strong as a horse* - «сильный, как бык», *stupid as a goose* - «глуп, как пробка» и тд. В подобных случаях воспроизведение образного компонента значения достигается, как правило, путем замены образа:

I have never seen such an avid ostrich for wanting to gobble everything.

Я никогда еще не видал такой жадной акулы - все готов проглотить.

3. Признак, выделяемый в образном компоненте слова в оригинале, не выделяется в словах ПЯ. Нередко бывает, что в ПЯ вообще нет образа на такой основе, на которой он создан в ИЯ. В таких случаях воспроизведение этой части значения слова возможно лишь частично, на более низком уровне эквивалентности:

Want, colder than Charity, shivering at the street corners. Нужда, промерзшая до мозга костей, дрожала на перекрестках улиц.

Иногда воспроизведение данного компонента значения оказывается невозможным, и в переводе образ утрачивается:

'Cat'. With that simple word Jean closed the scene.

По-английски *cat* употребляется для характеристики злой или сварливой женщины. Русское слово «кошка» не имеет подобного компонента значения, и в переводе придется отказаться от образа:

- Злючка, - отпарировала Джин, и это простое слово положило конец сцене.

89. Особое место в отношениях между единицами оригинала и перевода в пятом типе эквивалентности занимает внутрилингвистическое значение слова, обусловленное его положением в языковой системе. Любое слово находится в сложных и многообразных семантических отношениях с другими словами данного языка, и эти связи отражаются в его семантике. Так, русское слово «стол» семантически связано с другими общими и конкретными наименованиями предметов мебели: «мебель,

обстановка, стул, кресло и пр.». Другой тип связи обнаруживается между этим словом и другими словами, которые могут сочетаться с этим словом в речи: «деревянный, круглый, стоять, накрывать и пр.». Третий тип семантической связи выявляет общие элементы смысла у слова «стол» с такими словами, как «столовая, столоваться, застольный и пр.», которые объединяет общность корневой морфемы. Лингвистически обусловлена и связь между отдельными значениями многозначного слова. По-русски между значениями слов «совет» и «доска» вряд ли можно обнаружить какую-либо общность, а в английском языке они соотносятся как значения одного и того же слова board.

90. Характер воспроизведения внутрилингвистического значения в переводе отличается от передачи денотативных и коннотативных значений, описанных выше. Прежде всего в большинстве случаев эквивалентность слов оригинала и перевода не зависит от того, сохранено ли внутрилингвистическое значение переводимых слов. Это значение, «навязываемое» слову системой языка, содержит информацию, передача которой обычно не входит в намерения Источника и на которую коммуниканты не обращают внимания, считая ее элементом оформления мысли, а не самой мыслью. Необходимость воспроизвести компоненты внутрилингвистического значения слова в переводе возникает лишь тогда, когда это значение выступает в оригинале на первый план, когда к нему привлекается особое внимание и тем самым его компоненты становятся коммуникативно важными, доминантными элементами содержания. В этом случае передача таких значений становится обязательным условием достижения эквивалентности.

91. Одним из компонентов внутрилингвистического значения слова является отражение в семантике слова значений отдельных морфем, составляющих это слово. Слово может представлять собой сложное образование, составленное путем слияния нескольких значимых частей (морфем). Значение слова в целом редко сводится к значениям его морфем. Как правило, определенное сочетание морфем приобретает особое значение, выступая в качестве единого целого. Значение слов типа «пароход», «самолет», «писатель», «путник», woodman, machine-gun, aircraft, beatnik и тд. не сводится к сумме значений составляющих их частей. Однако эти значения всегда присутствуют в семантике слова в целом и при желании могут быть выдвинуты на первый план.

Поскольку морфемный (словообразовательный) компонент семантики слова оказывается в большинстве случаев коммуникативно нерелевантным, эквивалентность между словами оригинала и перевода может быть установлена независимо от их морфемного состава:

In it would be a priceless old chestnut-wood wardrobe and a four-poster bed of an excellent period.

В ней находились бесценный старинный ореховый гардероб и кровать с балдахином весьма почтенного возраста.

Отношения эквивалентности в одинаковой степени устанавливаются здесь как между словами одного морфемного строения (bed - кровать, priceless - бесценный), так и между структурно различными единицами (old - старинный, wardrobe - гардероб, four-poster - с балдахином, chestnut-wood - ореховый).

Однако морфемная структура слова может играть смысловую роль в оригинале и составлять часть содержания, которое необходимо воспроизвести в переводе. Эквивалентное воспроизведение этого элемента значения будет возможно лишь при совпадении строения соответствующих слов в ИЯ и ПЯ:

He looked surprisingly young to Eric, who had always assumed that the nation's elders were really old.

Он выглядел очень молодо к большому удивлению Эрика, который всегда считал, что старейшины страны и на самом деле были стариками.

Достижение эквивалентности обеспечивается здесь благодаря тому, что английское elder и русское «старейшина» имеют в своей структуре равнозначные корневые морфемы: old (eld) - «стар».

92. Когда игра слов, основанная на значении входящих в слово морфем, составляет главное содержание высказывания, для достижения эквивалентности при переводе она воспроизводится путем обыгрывания морфемного состава иных единиц в ПЯ. Это связано с потерями в воспроизведении других элементов смысла, так что эквивалентность обеспечивается лишь в отношении наиболее важной части содержания оригинала:

By-and-by, he said: "No sweethearts I b'lieve?" "Sweetmeats did you say, Mr. Barkis?" (Ch. Dickens)

В этом отрывке возчик Баркис осведомляется у маленького Дэви, нет ли возлюбленного у служанки Пеготти, но мальчик

слово *sweetheart* воспринимает как *sweetmeat* - «конфета». Весь ответ мальчика имеет смысл лишь благодаря совпадению морфем в английских словах *sweetheart* и *sweetmeat*. Эту общность можно передать в переводе, лишь отказавшись от использования прямых соответствий, так как в структуре русских слов «возлюбленный» и «конфета» нет ничего общего. При этом в переводе могут совпадать не корневые, а аффиксальные морфемы, например:

- А нет ли у нее дружочка? - Пирожочка, мистер Баркис?

Другой способ передачи словообразовательного значения слова оригинала заключается в воспроизведении значений составляющих морфем в виде отдельных слов в переводе. Это дает возможность передать необходимую информацию, которая отсутствует в прямом соответствии английскому слову. В романе Дж. Голсуорси «Белая обезьяна» Майкл Монт разговаривает с человеком, которого он хочет устроить на работу к себе в издательство:

"Do you know anything about books?" "Yes, sir, I'm a good bookkeeper." "Holy Moses! Our job is getting rid of them. My firm are publishers." (J. Galsworthy)

Обычное соответствие слову *bookkeeper* - «счетовод» не содержит в себе морфемы со значением «книга», и поэтому использование такого соответствия в переводе сделает бессмысленным ответ Майкла. Наибольшая степень эквивалентности может быть достигнута переводом каждой части английского слова в отдельности:

- Вы что-нибудь смыслите в книгах? - Да, сэр, я умею вести конторские книги. - Ах ты, боже мой! Да у нас надо не вести книги, а избавляться от них. Ведь у нас издательство. (Пер. Р. Райт-Ковалевой)

Как видно из приведенных примеров, передача этого компонента значения слова часто связана с определенными потерями.

93. Аналогичные ограничения существуют и при передаче в переводе связи между отдельными значениями многозначного слова. Обычно слово употребляется в оригинале лишь в одном из своих значений. После того как Рецептор выбрал из значений, которыми обладает слово, то, которое воспроизведено Источником в данном случае, наличие у слова иных значе-

ний становится нерелевантным. В переводе предложения The Board decided to expel him-«Совет решил его исключить» на степень эквивалентности слов Board и «Совет» не влияет существование у этих слов иных значений, не эквивалентных друг другу.

Задача воспроизведения многозначности слова оригинала возникает лишь тогда, когда эта многозначность используется Источником для передачи какой-то дополнительной информации:

He says he'll teach you to take the boards and make a raft of them; but seeing that you know how to do this pretty well already, the offer...seems a superfluous one on his part. (J.K. Jerome)

Он кричит, что покажет вам, как брать без спроса доски и делать из них плот, но поскольку вы и так прекрасно знаете, как это делать, это предложение кажется вам излишним.

Слова в оригинале принадлежат владельцу досок, грозящему проучить человека, взявшего эти доски без спроса. Глаголы to teach и «показывать» использованы одновременно в прямом и переносном смысле. Эквивалентность в переводе обеспечивается благодаря существованию подобных значений как у английского, так и у русского слова. При этом условии указание на многозначность слова воспроизводится с достаточной полнотой.

But their united sagacity could make nothing of it, and they went to bed - metaphorically - in the dark. (Ch. Dickens)

Но даже их объединенная проницательность не смогла помочь им в этом разобраться, и они легли спать, - фигурально говоря, - в потемках. (Пер. А. Кривцовой и Е. Ланна)

Указание, что слово dark употреблено здесь в переносном смысле (metaphorically), может быть воспроизведено в переводе, если соответствующее русское слово обладает как прямым, так и переносным смыслом.

If our cannon balls were all as hot as your head, and we had enough of them, we should conquer the earth, no doubt. (B. Shaw)

Кабы наши пушечные ядра все были такие же горячие, как твоя голова, да кабы у нас их было вдоволь, мы, без сомнения, завоевали бы весь мир. (Пер. О. Холмской)

Существование у русского слова «горячий» переносного значения позволяет передать оба значения английского hot, реализуемые в сочетаниях hot balls и hot head. 92

94. Значительно меньшая степень эквивалентности достигается в тех случаях, когда соответствующее слово в ПЯ не обладает необходимой многозначностью. При этом приходится либо отказаться от воспроизведения этого компонента, либо воспроизводить его в семантике иного слова, т.е. за счет менее точной передачи других компонентов содержания оригинала. Для переводов художественных произведений характерно стремление добиваться возможно большей эквивалентности последним из упомянутых способов:

He ... said he had come for me, and informed me that he was a page. "Go 'long," I said, "you ain't more than a paragraph." (M. Twain)

Русское слово «паж» не имеет значений (или омонима), связанных с названием какой-либо части книги. Поэтому единственный способ передать игру слов оригинала заключается в использовании в переводе иного слова, которое можно было бы отнести и к мальчику-пажу, и к части книги. Вот как разрешил эту задачу переводчик Н. Чуковский:

Он сказал, что послан за мною и что он глава пажей. - Какая ты глава, ты одна строчка! - сказал я ему.

ОСНОВНЫЕ ВИДЫ ПЕРЕВОДА

Содержание: Принципиальное единство всех видов переводческой деятельности (95). Основные классификации переводов (96). Жанрово-стилистическая классификация переводов (97-98). Психолингвистическая классификация переводов (99 -106). Теоретическое описание отдельных видов перевода (107). Основные направления теории устного перевода (108 -113). Взаимосвязь жанрово-стилистических и психолингвистических видов перевода (114).

95. Рассмотренные в предыдущих главах характерные черты перевода и типы эквивалентных отношений между исходным и конечным текстом обусловлены спецификой перевода как лингвистического явления, происходящего в рамках межъязыковой коммуникации. Общая характеристика перевода, определяющая перевод как соотнесенное функционирование двух языковых систем, и вытекающие из этого определения выводы распространяются на любой акт перевода.

Реальная переводческая деятельность осуществляется переводчиками в различных условиях; переводимые тексты весьма разнообразны по тематике, языку, жанровой принадлежности; переводы выполняются в письменной или устной форме, к переводчикам предъявляются неодинаковые требования в отношении точности и полноты перевода и т.д. Отдельные виды перевода требуют от переводчика особых знаний и умений.

Все эти различия, какими бы значительными они ни казались, не меняют сущности переводческого процесса, его общелингвистической основы. Любой вид перевода остается прежде всего переводом со всеми его особенностями, определяемыми соотношением языков.

96. Наряду с общими чертами, обусловленными единым лингвистическим механизмом переводческой деятельности, отдельные виды перевода могут иметь и важные специфические особенности: модифицировать процесс перевода, придавать особое значение достижению эквивалентности на высшем уровне или, напротив, допускать отклонения от максимально возможной степени смысловой общности, включать некоторые элементы адаптивного транскодирования и т.п. Эти особенности вызывают необходимость научной классификации видов переводческой деятельности (видов перевода) и детального изучения специфики каждого вида.

Существуют две основных классификации видов перевода:

по характеру переводимых текстов и по характеру речевых действий переводчика в процессе перевода. Первая классификация связана с жанрово-стилистическими особенностями оригинала, вторая - с психолингвистическими особенностями речевых действий в письменной и устной форме.

Жанрово-стилистическая классификация переводов в зависимости от жанрово-стилистических особенностей оригинала обуславливает выделение двух функциональных видов перевода: художественный (литературный) перевод и информативный (специальный) перевод.

97. *Художественным переводом* называется перевод произведений художественной литературы. Произведения художественной литературы противопоставляются всем прочим речевым произведениям благодаря тому, что для всех них доминантной является одна из коммуникативных функций, а именно художественно-эстетическая или поэтическая. Основная цель любого произведения этого типа заключается в достижении определенного эстетического воздействия, создании художественного образа. Такая эстетическая направленность отличает художественную речь от остальных актов речевой коммуникации, информативное содержание которых является первичным, самостоятельным.

Поскольку речь идет о переводе отрезков художественной речи, основным отличием художественного перевода от иных видов перевода следует признать принадлежность текста перевода к произведениям ПЯ, обладающим художественными достоинствами. Иными словами, *художественным переводом* именуется вид переводческой деятельности, основная задача которого заключается в порождении на ПЯ речевого произведения, способного оказывать художественно-эстетическое воздействие на ПР.

Анализ переводов литературных произведений показывает, что в связи с указанной задачей для них типичны отклонения от максимально возможной смысловой точности с целью обеспечить художественность перевода. Приведем несколько примеров подобных отклонений.

The mountain tops were hidden in a grey waste of sky... (A. Cronin)
Вершины гор **тонули** в сером небе. (Пер. М. Абкиной)

Ясно, что отказ от ближайшего соответствия английскому

were hidden не случаен. Глагол «тонули» хорошо передает здесь и беспредельность небесного свода (waste of sky).

Dirmy waited in a corridor which smelled of disinfectant and looked out on to a back street. A fly, disenchanted by the approach of winter was crawling dejectedly up the pane. (J. Galsworthy)

Динни ожидала ее в коридоре, пропахшем карболкой. Муха, удрученная приближением зимы, уныло ползала по окну, которое выходило на глухую боковую улицу. (Пер. Ю. Корнева и П. Мелковой)

И здесь выбор перевода «пропахший» (smelled), «карболкой» (disinfectant), «удрученная» (disenchanted), «глухая боковая улица» (back street), а также добавление местоимения «ее» и перенос информации об окне из первого предложения в другое, несомненно, преследуют цель повышения художественного уровня перевода.

But night-time in this dreadful spot! - Night, when the smoke was changed to fire; when every chimney spurted up its flame; and places, that had been dark vaults all day, now shone red-hot, with figures moving to and fro within their blazing jaws and calling to one another with hoarse cries. (Ch. Dickens)

А какая страшная была здесь ночь! Ночь, когда дым превращался в пламя, когда каждая труба полыхала огнем, а проемы дверей, зияющие весь день чернотой, озарялись багровым светом, и в их пышущей жаром пасти металась призраки, сильными голосами перекликавшиеся друг с другом. (Пер. Н. Волжиной)

Переводчик руководствуется прежде всего стремлением создать художественное описание страшной картины ночи в представлении испуганной бездомной девочки. Для выполнения этой задачи меняется структура предложения («ночь в этом ужасном месте» - «какая страшная была здесь ночь»), выбираются соответствия отдельным словам (changed to fire - превращался в пламя, spurted up flame - полыхала огнем, figures - призраки и пр.), ситуация описывается иным способом (places that had been dark vaults all day, т.е. «там, где весь день были черные склепы», заменяется более понятным «проемы дверей, зияющие весь день чернотой»). Независимо от оценки результатов таких изменений, они могут рассматриваться как модификация отношений эквивалентности под воздействием доминантной функции, определяемой типом перевода.

В художественном переводе различаются отдельные подвиды перевода в зависимости от принадлежности оригинала к определенному жанру художественной литературы. В качестве таких подвидов выделяются перевод поэзии, перевод пьес, перевод сатирических произведений, перевод художественной прозы, перевод текстов песен и т.д. Выделение перевода произведений того или иного жанра в особый подвид перевода носит условный характер и зависит от того, насколько существенное влияние оказывает специфика данного жанра на ход и результат переводческого процесса.

98. *Информативным переводом* называется перевод текстов, основная функция которых заключается в сообщении каких-то сведений, а не в художественно-эстетическом воздействии на читателя. К таким текстам относятся все материалы научного, делового, общественно-политического, бытового и пр. характера. Сюда же следует отнести и перевод многих детективных (полицейских) рассказов, описаний путешествий, очерков и тому подобных произведений, где преобладает чисто информационное повествование. Деление на художественный и информативный перевод указывает лишь на основную функцию оригинала, которая должна быть воспроизведена в переводе. Фактически, в оригинале, требующем, в целом, художественного перевода, могут быть отдельные части, выполняющие исключительно информационные функции, и, напротив, в переводе информативного текста могут быть элементы художественного перевода.

В информативном переводе подвиды перевода выделяются на основе принадлежности переводимых текстов к различным функциональным стилям ИЯ. При этом необходимо, чтобы функционально-стилистические особенности оригиналов определяли и специфические черты перевода таких текстов. По этому признаку выделяются в особые подвиды перевод научно-технических материалов, перевод официально-деловых материалов, перевод политико-публицистических материалов, перевод газетно-информационных материалов, перевод патентных материалов и др.

99. *Психолингвистическая классификация переводов*, учитывающая способ восприятия оригинала и создания текста перевода, подразделяет переводческую деятельность на письменный перевод и устный перевод.

Письменным переводом называется такой вид перевода, при котором речевые произведения, объединяемые в акте межъ-

языкового общения (оригинал и текст перевода), выступают в процессе перевода в виде фиксированных текстов, к которым переводчик может неоднократно обращаться. Это дает возможность переводчику повторно воспринимать отрезки переводимого текста, сопоставлять их с соответствующими отрезками перевода, вносить в текст перевода любые необходимые изменения до предъявления перевода Рецептору, т.е. до завершения процесса перевода. Классическим примером письменного перевода является такой перевод, когда переводчик воспринимает оригинал зрительно в виде письменного текста и создает текст перевода также в виде письменного текста. (Отсюда и само название - письменный перевод.)

Устный перевод - это вид перевода, при котором оригинал и его перевод выступают в процессе перевода в нефиксированной форме, что предопределяет однократность восприятия переводчиком отрезков оригинала и невозможность последующего сопоставления или исправления перевода после его выполнения. Классическим примером устного перевода является такой перевод, когда переводчик воспринимает оригинал в акустической форме («на слух») и в устной форме произносит свой перевод. При устном переводе создание текста перевода может происходить либо параллельно восприятию оригинала, либо после того, как завершится восприятие оригинала. Соответственно различаются два подвида устного перевода: синхронный перевод и последовательный перевод.

100. Синхронный перевод - это способ устного перевода, при котором переводчик, слушая речь оратора, практически одновременно (с небольшим отставанием - 2-3 сек.) проговаривает перевод. Как правило, синхронный перевод осуществляется с применением технических средств, в специальной кабине, где речь оратора подается переводчику через наушники, а сам переводчик говорит в микрофон, откуда перевод транслируется для Рецепторов. Благодаря такому устройству голос переводчика не мешает ему слушать оригинал. Разновидностью синхронного перевода является т.н. «нашептывание», когда переводчик помещается не в кабине, а рядом с Рецептором и сообщает ему перевод вполголоса с помощью наушников и микрофона или без них. Синхронный перевод - сложный подвид устного перевода, поскольку он требует от переводчика умения одновременно выполнять разнородные речевые действия: слушать на одном языке, переводить на другой язык и говорить на этом языке, не отставая при этом 98

от темпа речи оратора. Синхронизация всех трех действий связана с большой работой памяти, напряженным вниманием, необходимостью осуществлять речевую компрессию, прогнозировать следующие отрезки оригинала, корректировать неоправдавшиеся прогнозы, принимать мгновенные решения и т.д.

101. Последовательный перевод-это способ устного перевода, при котором переводчик начинает переводить после того, как оратор перестал говорить, закончив всю речь или какую-то часть ее. Размер переводимого отрезка речи может быть различным: от отдельного высказывания до текста значительного объема, который оратор произносил 20-30 и более минут. Этот вид перевода требует удержания в памяти переводчика содержания значительных сегментов оригинала в течение длительного времени до момента начала перевода. Если объем оригинала превышает несколько высказываний, то переводчик в процессе восприятия оригинала ведет запись узловых моментов содержания, которая помогает ему восстановить в памяти прослушанное сообщение.

102. Письменная или устная форма восприятия оригинала и создания текста перевода типичны соответственно для письменного и устного перевода, но в каждом из них могут иногда использоваться некоторые элементы другого вида перевода. Письменный переводчик может получать текст оригинала, записанный на магнитную ленту, или диктовать свой перевод машинистке или в диктофон. В любом случае перевод остается письменным, поскольку тексты оригинала и перевода сохраняются в фиксированной форме и их можно многократно просматривать, сопоставлять и вносить в перевод необходимые исправления до предъявления перевода Рецепторам. Устный переводчик может получать перед началом перевода текст устного выступления и использовать его в качестве вспомогательной опоры в процессе синхронного или последовательного перевода. Особым видом использования письменного текста в устном переводе является т.н. «перевод с листа», когда переводчик устно переводит для Рецепторов письменный оригинал безотносительно к каким-либо устным выступлениям, т.е. не в процессе перевода речи оратора. И здесь сохраняется основной признак устного перевода: невозможность сопоставления и исправления текста перевода до предъявления его Рецепторам.

103. Важную роль в различии письменного и устного перевода играет фактор времени. При письменном переводе процесс перевода не ограничен жесткими темпоральными рамка-

ми. Переводчик может в любой момент прервать перевод, вернуться к уже переведенному отрезку, потратить дополнительное время на обдумывание любой части оригинала или перевода, обратиться к словарям и справочникам, получить совет или консультацию у специалистов и т.д. Это создает условия для успешного решения сложных переводческих проблем, позволяет успешно осуществлять перевод любых текстов как художественных, так и информативных. В письменном переводе требуется и достигается наивысший уровень эквивалентности. При устном переводе действия переводчика строго ограничены во времени темпом речи оратора и необходимостью «выдавать» перевод одновременно с оратором или сразу же после того, как он остановился. В связи с этим у переводчика не остается времени на размышление, перебор вариантов или обращение к справочной литературе. Возрастает роль полуавтоматических навыков, знания устойчивых соответствий и штампов, умения быстро и четко артикулировать высказывания на ПЯ. Вместе с тем иногда переводчику приходится вводить элементы адаптивного транскодирования, опускать некоторые детали переводимого сообщения, компрессировать (сжимать и сокращать) текст перевода, довольствоваться переводом на более низком уровне эквивалентности. Необходимость особенно быстрых речевых действий в короткие промежутки времени в процессе синхронного перевода создает большие физические и психологические нагрузки, в связи с чем переводчик-синхронист может полноценно выполнять свои обязанности лишь в течение 20-30 мин. Поэтому при синхронном переводе каждую кабину обслуживают несколько переводчиков, работающих поочередно.

104. Немаловажное различие между письменным и устным переводом заключается в том, что, осуществляя каждый из этих видов перевода, переводчик имеет дело с неодинаковыми отрезками оригинала. В письменном переводе переводчик переводит одно высказывание в оригинале за другим, но в его распоряжении находится весь текст оригинала в целом, и каждое высказывание выступает как единица данного текста. Переводчик переводит отдельное высказывание, соотнося его с содержанием всего текста, он может искать в предыдущих или последующих частях текста дополнительную информацию, необходимую ему для выбора варианта перевода, следить за логикой развития мысли, правильной связью между отдельными высказываниями и т.д. В устном переводе переводчик вынуж-

ден воспринимать и переводить текст оригинала небольшими сегментами по мере их произнесения оратором и не имеет возможности (за исключением «перевода с листа», где эта возможность тоже ограничена) обращаться в процессе перевода к другим частям оригинала. При последовательном переводе переводчик оперирует одним или несколькими высказываниями. При синхронном переводе ввиду параллельного осуществления восприятия и перевода и острого дефицита времени переводчик переводит отдельные сегменты высказываний в оригинале, строя из переведенных сегментов законченные высказывания в переводе.

105. Письменный и устный перевод различаются также по характеру связи с участниками межъязыкового общения. При письменном переводе, как правило, процесс перевода протекает «в кабинетных условиях», и у переводчика нет прямой или обратной связи с коммуникантами. Возможное (и весьма желательное) знакомство переводчика с автором оригинала и потенциальными Рецепторами перевода осуществляется вне рамок переводческого процесса. Межличностные отношения не играют здесь роли, единственным объектом внимания переводчика является переводимый текст, любая оценка действий переводчика (качества перевода) коммуникантами может быть дана лишь после завершения всего процесса межъязыкового общения.

При устном переводе переводчик работает в непосредственном речевом (а иногда и личностном) контакте с коммуникантами, часто в условиях, когда возможна обратная связь с одним или обоими участниками межъязыкового общения. Он вынужден воспринимать устную речь, независимо от ее правильности, темпа, особенностей произношения или манеры речи оратора, и обеспечивать взаимопонимание между говорящим и слушающими. Преодолению связанных с этим трудностей способствует присутствие переводчика при создании текста оригинала, возможность учесть обстановку общения, восполнить упущенную информацию на основе знания предмета и цели разговора и предшествующих этапов обсуждения, личного знакомства с присутствующими Рецепторами, пониманием ими обсуждаемого вопроса, привычными для них доводами и формулировками. При наличии обратной связи с оратором появляется иногда возможность переспросить, уточнить высказанную мысль, выяснить значение незнакомого термина. При наличии обратной связи со слушающими возникает возмож-

ность следить за их реакцией, доходчивостью перевода, регулировать темп речи переводчика, а иногда и оратора и т.п. При личном контакте переводчика с коммуникантами он может прибегать к помощи жестов, наглядной демонстрации, дополнительным пояснениям. В подобных случаях перевод нередко дополняется элементами адаптивного транскодирования, а порой переводчик выступает в роли дополнительного участника коммуникации, отвечая на вопросы и выполняя просьбы одного или обоих коммуникантов.

106. Любая речевая коммуникация (в том числе и межъязыковая) осуществляет передачу информации в одном направлении: от Источника к Рецептору. Поэтому и процесс перевода всегда осуществляется от созданного Источником текста оригинала до текста перевода, предназначенного для Рецептора. Переводчик переводит с языка оригинала на язык перевода. В письменном переводе соотношение языков в процессе межъязыкового общения обычно остается неизменным, и переводчик часто специализируется на переводе с одного определенного языка на другой. При устном переводе в условиях непосредственного контакта с обоими коммуникантами возможна ситуация беседы, когда разноязычные коммуниканты обмениваются репликами, поочередно выступая в роли Источника и Рецептора. В этом случае переводчик осуществляет т.н. «двусторонний перевод», переводя то с одного, то с другого языка. Хотя и в этом случае каждый акт перевода направлен в одну сторону - от Источника к Рецептору, исходный язык постоянно меняется, и от переводчика требуется умение переводить с каждого из языков, которыми пользуются коммуниканты, быстро переключаясь с одного языка на другой.

107. В теоретическом отношении выделение отдельных видов перевода связано с разработкой специальных теорий перевода, раскрывающих специфику каждого вида или подвида перевода. В практическом плане классификация видов перевода дает основу для специализации переводчиков на определенных типах переводческой деятельности. В зависимости от значимости их специфических черт различные виды перевода требуют более или менее детального теоретического анализа.

В настоящее время ряд специальных теорий перевода разработан еще недостаточно. Среди специальных теорий, связанных с жанрово-стилистической классификацией переводов, наибольшее внимание исследователей привлекают проблемы перевода научно-технических и газетно-информационных материа-

лов, которые представляют большой теоретический и практический интерес. Этим проблемам посвящена Гл. V.

При разработке специальных теорий перевода, изучающих его виды и подвиды на основе психолингвистической классификации переводов, наиболее всесторонне изучаются различные аспекты устного, особенно синхронного перевода. Теория синхронного перевода выделяется в программе подготовки переводчиков, и по этому курсу изданы специальные учебники и учебные пособия (см. *Чернов Г.В. Основы синхронного перевода.* - М., 1987). Поэтому в рамках общего курса теории перевода мы укажем лишь на основные принципы теоретического описания устного перевода.

Поскольку психолингвистическая классификация переводов основана на различиях в характере речевых действий переводчика, научное описание отдельного вида перевода включает не только (и не столько) чисто лингвистические, сколько психолингвистические факторы. Особенно это касается теории устного перевода (как синхронного, так и последовательного), где одноразовое устное предъявление оригинала и порождение текста перевода в виде серии однократных актов исключает возможность возвращения к оригиналу или сколь-либо существенных исправлений перевода. Условия осуществления устного (особенно синхронного) перевода создают определенные ограничения для достижения максимальной эквивалентности и приводят к некоторым потерям информации как при восприятии переводчиком оригинала, так и при выборе варианта перевода.

108. Изучение специфики устного перевода осуществляется по трем основным направлениям. Первый аспект исследования занимается факторами, влияющими на извлечение переводчиком информации, содержащейся в оригинале. Устный перевод - это перевод устной речи на И Я, Восприятие устной речи отличается кратковременностью, одноразовостью и дискретностью, в связи с чем извлечение информации в процессе перевода осуществляется иначе, чем при зрительном восприятии текста. Полнота понимания зависит от ритма, паузации (количества и продолжительности пауз), и темпа речи; извлечение информации происходит в виде отдельных порций по мере развертывания цепочки языковых единиц в речи оратора, восприятие осуществляется на основе «смысловых опорных пунктов». Переводчик прогнозирует последующее содержание текста на основе уже воспринятых

«квантов» информации, уточняя свой прогноз в процессе дальнейшего восприятия, что предполагает накопление и удержание в памяти предыдущей информации. Теория устного перевода описывает психолингвистические особенности и лингвистические предпосылки вероятностного прогнозирования при переводе, его зависимость от относительной смысловой самостоятельности минимальных речевых отрезков в разных языках, а также характер потерь информации при восприятии на слух значительных отрезков речи. Описываются также факторы, компенсирующие такие потери: знание предмета и обстановки речи, позволяющее догадываться о содержании пропущенного, интонация, эмоциональная окраска речи и т.д.

109. Второй аспект изучения устного перевода связан с рассмотрением его как особого вида речи на ПЯ. Теория устного перевода описывает специфику устной речи переводчика, отличающейся от обычной «непереводной» речи. Существование отличительных черт обуславливается тем, что речь переводчика ориентирована на оригинал и формируется в процессе перевода. При синхронном переводе процесс говорения протекает параллельно процессу аудирования (восприятия речи оратора), хотя часть перевода «проговаривается» и в паузы в речи Источника. Важный аспект лингвистического описания синхронного перевода заключается в выявлении размеров (длительности) минимального интервала между началом порождения отрезка оригинала и началом перевода этого отрезка. Величина такого интервала определяется двумя рядами языковых факторов. Во-первых, она зависит от особенностей структуры ИЯ, которые обуславливают длину сегмента речи, в пределах которого снимается многозначность составляющих его единиц. Для многих языков такой сегмент чаще всего включает структурную основу предложения SPO (субъект - предикат-объект) и, в первую очередь, глагол-сказуемое. Нередко переводчик вынужден задерживать начало перевода, ожидая появления глагола в высказывании оратора. Во-вторых, величина интервала отставания зависит и от некоторых особенностей структуры ПЯ, определяющей степень зависимости формы начальных элементов высказывания от его последующих элементов. Например, при переводе на английский язык начала русского предложения «Дружбу с Советским Союзом... (мы глубоко ценим)» переводчику придется ждать, пока Источник произнесет подлежащее и сказуемое, чтобы начать переводить: We highly appreciate our friendship... . В то же время, переводя 104

это же предложение на немецкий язык, он мог бы начать перевод после первых же слов: Die Freundschaft mit der Sowjetunion... На величину интервала отставания влияет и существование в ПЯ синонимичных высказываний, различающихся по структуре. Вместо того чтобы ожидать появления в русском высказывании подлежащего и сказуемого, переводчик на английский язык мог бы сразу перевести начало предложения как The friendship with the Soviet Union..., рассчитывая, что сможет применить в переводе иную структуру, например: ...is of great value to us.

ПО. В рамках специальной теории устного перевода отмечается и ряд других особенностей речи переводчика. Сюда относится более медленная артикуляция, связанная с т.н. гезитационными паузами, колебаниями в выборе вариантов, приводящими к резкому увеличению (в 3 - 4 раза) интервала отставания перед ошибочными вариантами, а также общей продолжительности пауз по отношению к чистому звучанию речи. Речь переводчика менее ритмична, переводчик-синхронист часто говорит в повышенном темпе, стараясь быстрее «проговорить» уже понятое, а при последовательном переводе темп речи значительно снижается, поскольку переводчик при этом разбирается в своей записи, восстанавливая в памяти содержание оригинала. Особое внимание в теории устного перевода уделяется нормативным требованиям к речи переводчика, выполнение которых в экстремальных условиях синхронного и последовательного перевода требует особых усилий: обеспечению четкой артикуляции, равномерного ритма, правильной расстановки акцентов, обязательной смысловой и структурной завершенности фраз и других элементов «поддачи» перевода, обеспечивающей его полноценное восприятие слушателями.

111. Центральным аспектом изучения устного перевода является рассмотрение его как особого вида перевода, т.е. в противопоставлении переводу письменному. Здесь специальная теория устного перевода выявляет как количественные, так и качественные особенности. В синхронном переводе объем (число слов) текста перевода зависит от длины переводимых отрезков речи. При переводе коротких фраз количество слов в синхронном переводе, в среднем, больше, чем в письменном, за счет большего числа элементов описания, пояснения. При переводе длинных фраз эти величины выравниваются, а при переводе абзацев и более крупных отрезков текста синхронный перевод оказывается менее многословным как за счет созна-

тельной компрессии (сжатия) текста в процессе перевода, так и вследствие некоторого количества пропусков. Уменьшение объема текста перевода по сравнению с письменным переводом того же оригинала отмечается во всех случаях и при последовательном переводе. Число пропусков возрастает с увеличением темпа речи оратора. Поэтому особое внимание теория устного перевода уделяет причинам, способам и пределам речевой компрессии.

112. Необходимость компрессии определяется тем, что условия устного (особенно синхронного) перевода не всегда позволяют передавать содержание оригинала так же полно, как при письменном переводе. Во-первых, при быстром темпе речи оратора переводчику трудно успеть произнести полный текст перевода. Во-вторых, скорость речемыслительного процесса у каждого переводчика имеет свои пределы, и он часто не может говорить так же быстро, как оратор. В-третьих, поспешное произнесение речевых высказываний нередко сказывается на их правильности и завершенности, в результате чего нарушается их восприятие Рецептором перевода и весь процесс межъязыковой коммуникации.

Речевая компрессия при устном переводе - задача далеко не простая. Речь идет не просто о пропуске части оригинала, а о таком сжатии переводимого сообщения, при котором сохраняются все важные элементы смысла. Компрессия становится возможной благодаря информационной избыточности речи. В высказывании часто имеются элементы информации, дублирующие друг друга, и при переводе некоторые из них можно опустить, сохранив содержание сообщения. Например, если переводчик полностью перевел вопрос «Когда начнется осуществление этого плана?» и ему предстоит перевести ответ «Осуществление этого плана начнется в 1990 году», то он может сжать его до «в девяностом». В высказывании может иногда содержаться побочная информация (формулы вежливости, случайные замечания, отклонения от темы), опущение которой не помешает реализации главной задачи общения. В ряде случаев ситуация общения делает необязательной передачу какой-то части информации в словесной форме и допускает, таким образом, сокращение информации при переводе.

Компрессия сообщений при переводе представляет собой переменную величину. Она зависит от темпа речи оратора и от соотношения структур ИЯ и ПЯ. Теория устного перевода

описывает приемы речевой компрессии для каждой пары языков при помощи как структурных, так и семантических преобразований. Наиболее типичными способами компрессии являются синонимические замены словосочетаний и предложений более краткими словами, словосочетаниями и предложениями, замена полного наименования организации, государства и т.д. аббревиатурой или сокращенным наименованием (The United Nations - ООН), замена сочетания глагола с отглагольным существительным на одиночный глагол, обозначающий то же действие, процесс или состояние, что и заменяемое существительное (to render assistance - помогать), опущение соединительных элементов в словосочетании (the policy pursued by the United States - политика США), замена придаточного предложения причастным или предложным оборотом (When I met him for the first time - при первой встрече с ним) и т.д. При быстрой речи оратора применение различных способов речевой компрессии может сокращать текст перевода на 25 - 30% по сравнению с письменным переводом того же оригинала.

113. Важным разделом теории устного перевода является изучение характера эквивалентности, достигаемой в различных типах такого перевода. Как уже указывалось, при устном переводе иногда происходит потеря информации, по сравнению с уровнем эквивалентности, устанавливаемым при письменном переводе. Наблюдаемые отклонения сводятся к пропускам, добавлениям или ошибочным заменам информации, содержащейся в оригинале. Каждый вид отклонения включает более мелкие категории, различающиеся по степени важности переданной или добавленной информации. Пропуски включают: 1) пропуск малозначительного отдельного слова, в основном эпитета; 2) пропуск более важных и крупных единиц, связанных с непониманием переводчиком части текста; 3) пропуск части текста в связи с перестройкой структуры текста при переводе; 4) пропуск значимой части текста в связи с отставанием перевода от речи оратора. Добавления классифицируются по характеру добавленных избыточных элементов: отдельные определители, дополнительные разъяснения, уточняющие связи между высказываниями и пр. И, наконец, ошибки разделяются по степени важности: небольшая ошибка в переводе отдельного слова, грубая смысловая ошибка при переводе отдельного слова, небольшая ошибка в связи с незначительным изменением структуры, грубая смысловая ошибка при значительном изменении структуры и т.д. При оценке качества уст-

ного перевода учитывается специфика устной формы коммуникации: при непосредственном контакте коммуникантов установление эквивалентности на более низком уровне в ряде случаев не препятствует их взаимопониманию, что в определенной степени компенсирует потери информации в процессе устного перевода.

114. Указанные два способа классификации переводов (по характеру переводимого текста и по форме восприятия оригинала и создания текста перевода) основаны на разных принципах, и выделяемые в каждой из них виды перевода, естественно, не совпадают. Теоретически, любой тип текста может быть переведен как устно, так и письменно. Практически, однако, специфика устного перевода налагает определенные, ограничения на степень сложности и объем переводимых текстов, что в определенном отношении связано и с их функционально-жанровой характеристикой. Произведения художественной литературы, в целом, не переводятся устно, хотя отдельные цитаты из таких произведений могут приводиться в устных выступлениях и переводиться синхронно или последовательно. Обеспечение художественно-эстетического воздействия в устном переводе с его жесткими темпоральными рамками является весьма сложной задачей, особенно если цитируются поэтические произведения, перевод которых не известен переводчику заранее. Не переводятся устно и большие по объему произведения информативных жанров, поскольку продолжительность устного перевода ограничена не только возможностями перевода, но и кратковременностью устной коммуникации вообще:

физически невозможно говорить, слушать и запоминать беспрерывно на протяжении длительного периода времени.

**ОСОБЕННОСТИ ПЕРЕВОДА НАУЧНО-ТЕХНИЧЕСКИХ И
ГАЗЕТНО-ИНФОРМАЦИОННЫХ МАТЕРИАЛОВ**

Содержание: Принципы описания жанрово-стилистических подвидов перевода (115). Лексические особенности научно-технических материалов (116 -120). Грамматические особенности научно-технических материалов (121 -129). Лексико-грамматические особенности английских газетно-информационных материалов (130 - 135). Языковая специфика газетных заголовков (136 -141). Лексико-грамматические особенности русских научно-технических материалов (142 - 147). Некоторые специфические черты русских газетно-информационных материалов (148 -149). Стилистическая адаптация при переводе (150 -151). Расхождение в использовании аналогичных стилистических черт в оригинале и переводе (152 -154). Различная частотность употребления некоторых частей речи (155). Уточнение логической связи между высказываниями (156). Стилистическая адаптация при переводе газетно-информационных материалов (157 -158).

115. Раскрывая специфику отдельного подвида перевода, специальная теория перевода изучает три ряда факторов, которые должны учитываться при описании переводов этого типа. Во-первых, сама по себе принадлежность оригинала к особому функциональному стилю может оказывать влияние на характер переводческого процесса и требовать от переводчика применения особых методов и приемов. Во-вторых, ориентированность на подобный оригинал может предопределить стилистические характеристики текста перевода, а, следовательно, и необходимость выбора таких языковых средств, которые характеризуют аналогичный функциональный стиль уже в ПЯ. И, наконец, в результате взаимодействия этих двух факторов могут обнаруживаться собственно переводческие особенности, связанные как с общими чертами и различиями между языковыми признаками аналогичных функциональных стилей в ИЯ и ПЯ, так и с особыми условиями и задачами переводческого процесса этого типа. Иными словами, специальная теория перевода изучает воздействие на процесс перевода языковых особенностей определенного функционального стиля в ИЯ, аналогичного ему функционального стиля в ПЯ и взаимодействия этих двух рядов языковых явлений.

116. В рамках каждого функционального стиля можно выделить некоторые языковые особенности, влияние которых на ход и результат процесса перевода весьма значительно. Например, в научно-техническом стиле - это лексико-грамматические

особенности научно-технических материалов и, в первую очередь, ведущая роль терминологии и специальной лексики. В газетно-информационном стиле, наряду с важной ролью политических терминов, имен и названий, - это особый характер заголовков, широкое использование газетных клише, наличие элементов разговорного стиля и жаргонизмов и т.д. Помимо таких общих особенностей, в каждом языке аналогичный функциональный стиль обладает и специфическими языковыми чертами.

117. Характерными особенностями научно-технического стиля являются его информативность (содержательность), логичность (строгая последовательность, четкая связь между основной идеей и деталями), точность и объективность и вытекающие из этих особенностей ясность и понятность. Отдельные тексты, принадлежащие к данному стилю, могут обладать указанными чертами в большей или меньшей степени. Однако у всех таких текстов обнаруживается преимущественное использование языковых средств, которые способствуют удовлетворению потребностей данной сферы общения.

В области лексики это прежде всего использование научно-технической терминологии и т.н. специальной лексики. Терминами называются слова и словосочетания, обозначающие специфические объекты и понятия, которыми оперируют специалисты определенной области науки или техники. В качестве терминов могут использоваться как слова, употребляемые почти исключительно в рамках данного стиля, так и специальные значения общепринятых слов. Такие, например, лексические единицы, как *coercivity*, *keraumophone*, *klystron*, *microsyn* и т.п., широко употребляемые в текстах по электронике, трудно встретить за пределами научно-технических материалов. В то же время в этих текстах выступают в качестве терминов и такие слова, как *dead*, *degeneracy*, *girple*, *gore* и др., имеющие хорошо всем известные общеупотребительные значения. Термины должны обеспечивать четкое и точное указание на реальные объекты и явления, устанавливать однозначное понимание специалистами передаваемой информации. Поэтому к этому типу слов предъявляются особые требования. Прежде всего термин должен быть точным, т.е. иметь строго определенное значение, которое может быть раскрыто путем логического определения, устанавливающего место обозначенного термином понятия в системе понятий данной области науки или техники. Если какая-то величина называется *scalar* (скаляр), то зна-

чение этого термина должно точно соответствовать определению понятия (a quantity that has magnitude but no direction), которое связывает его с другими понятиями, содержащимися в определении (magnitude, direction) и противопоставляет понятию vector (a quantity which is described in terms of both magnitude and direction). Если какая-то деталь оптического прибора именуется viewfinder (видоискатель), то этот термин должен обозначать только эту деталь, выполняющую определенные функции, и никакие другие части данного прибора или какого-либо иного устройства. По тем же причинам термин должен быть однозначным и в этом смысле независимым от контекста. Иначе говоря, он должен иметь свое точное значение, указанное его определением, во всех случаях его употребления в любом тексте, чтобы пользующимся термином не надо было каждый раз решать, в каком из возможных значений он здесь употреблен. Непосредственно связано с точностью термина и требование, чтобы каждому понятию соответствовал лишь один термин, т.е. чтобы не было терминов-синонимов с совпадающими значениями. Понятно, что точная идентификация объектов и понятий затруднена, когда одно и то же именуется по-разному. Термин должен быть частью строгой логической системы. Значения терминов и их определения должны подчиняться правилам логической классификации, четко различая объекты и понятия, не допуская неясности или противоречивости. И, наконец, термин должен быть сугубо объективным наименованием, лишенным каких-либо побочных смыслов, отвлекающих внимание специалиста, привносящих элемент субъективности. В связи с этим термину «противопоказаны» эмоциональность, метафоричность, наличие каких-либо ассоциаций и т.п.

118. Большое внимание уделяется систематичности вновь создаваемых терминов. Во многих областях разработаны специальные правила образования терминов для понятий или объектов определенного класса. Так, названия различных видов электронных ламп создаются по аналогии с термином electrode с указанием числа электродов, используемых в лампе (diode, triode, tetrode, pentode, hexode, heptode, etc.), ряд специализированных электронных устройств получает названия с элементом *-iron* (additron, carcinotron, cryotron, exitron, ignitron, klystron, permatron, phantatron, plasmatron, platinotron, skiatron, thyatron, etc.), химические термины на *-ite*, *-ate* обозначают соли, на *-ic*, *-lous* - кислоты и т.д.

Этой же цели служит широкое использование терминов-словосочетаний, которые создаются путем добавления к термину, обозначающему родовое понятие, конкретизирующих признаков с целью получить видовые понятия, непосредственно связанные с исходным. Такие термины фактически представляют собой свернутые определения, подводящие данное понятие под более общее и одновременно указывающие его специфический признак. Таким образом образуются своеобразные терминологические гнезда, охватывающие многочисленные разновидности обозначаемого явления. Например, английский термин *impedance*, определяемый как «полное сопротивление в цепи переменного тока» (импеданс), используется как основа для ряда терминов, уточняющих характер сопротивления или участок цепи, в котором оно существует: *blocked impedance*, *biasing impedance*, *vector impedance*, *driving-point impedance*, *feed-point impedance*, *input impedance*, *surface impedance*, etc. Десятки, а иногда и сотни подобных сочетаний создаются на основе таких фундаментальных понятий, как «напряжение, сила, ток, усилие» и т.п. Если прибор именуется *rectifier* (выпрямитель), то любые устройства, выполняющие ту же функцию, будут называться путем добавления конкретизирующих признаков к этому термину (*plate-supply rectifier*, *argon rectifier*, *silicon rectifier*, *bridge rectifier*, *half-wave rectifier*, etc.).

119. В значительной степени способствует взаимопониманию специалистов и широкое употребление ими так называемой специальной общетехнической лексики, которая также составляет одну из специфических черт научно-технического стиля. Это - слова и сочетания, не обладающие свойством термина идентифицировать понятия и объекты в определенной области, но употребляемые почти исключительно в данной сфере общения, отобранные узким кругом специалистов, привычные для них, позволяющие им не задумываться над способом выражения мысли, а сосредоточиваться на сути дела. Специальная лексика включает всевозможные производные от терминов, слова, используемые при описании связей и отношений между терминологически обозначенными понятиями и объектами, их свойств и особенностей, а также целый ряд общенародных слов, употребляемых однако в строго определенных сочетаниях и тем самым специализированных. Такая лексика обычно не фиксируется в терминологических словарях, ее значения не задаются научными определениями, но она не в меньшей степени характерна для научно-технического стиля,

чем термины. В английских текстах по электричеству, например, *the voltage is applied* (ср. напряжение подается), *the magnetic field is set up* (ср. магнитное поле создается), *the line is terminated* (ср. цепь выводится на зажимы), *the switch is closed* (ср. переключатель замыкается). Именно так эти явления описываются в самых различных случаях и самыми различными авторами. Соблюдение норм употребления специальной лексики ставит перед переводчиком особые задачи при создании текста перевода.

120. Разумеется, в научно-технических материалах используется отнюдь не только терминологическая и специальная лексика. В них встречается большое число общенародных слов, употребляемых в любых функциональных стилях. При переводе таких лексических единиц переводчик научно-технической литературы сталкивается с такими же трудностями и применяет для их преодоления такие же приемы, как и его собратья, работающие в иных областях. Встречаются в научно-технических материалах и лексические элементы, более характерные для разговорного стиля, при переводе которых переводчику приходится сталкиваться с необходимостью выбора экспрессивно-стилистических вариантов. Научно-техническое изложение оказывается подчас отнюдь не нейтрально-объективным. В лингвистических исследованиях неоднократно отмечались факты использования в научных статьях казалось бы инородных элементов типа:

A large part of industrial America is rushing to get on the nuclear bandwagon.

Branched chain paraffins will be the fair-haired boys in our future gasolines.

Calcium cyanamide has been getting a big play in Germany recently.

Buick has stolen a march on the rest of the industry with a cast-iron V-6 engine.

Cellulose triacetate will give other fibers a run for their money.

Очевидно, что для понимания и перевода подобных фраз переводчику научно-технической литературы недостаточно иметь познания в области терминологии и специальной лексики. Как и любой переводчик, он должен хорошо владеть всеми богатствами языков, с которыми ему приходится иметь дело.

121. Английские научно-технические материалы обнаружи-

вают и целый ряд грамматических особенностей. Конечно, не существует какой-либо «научно-технической грамматики». В научно-технической речи используются те же самые синтаксические структуры и морфологические формы, как и в других функциональных стилях. Однако ряд грамматических явлений отмечается в данном стиле чаще, чем в других, некоторые явления, напротив, встречаются в нем сравнительно редко, другие - используются лишь с характерным лексическим «наполнением».

122. Уже наиболее общие свойства научно-технического изложения, о которых мы говорили выше, не могут не отражаться на синтаксической структуре высказывания. Так, мы уже отмечали, что для подобных материалов особенно характерны определения понятий и описание реальных объектов путем указания на их свойства. Это предопределяет широкое использование структур типа А есть Б, т.е. простых двусоставных предложений с составным сказуемым, состоящим из глагола-связки и именной части (предикатива): The barn is a unit of measure of nuclear cross sections, A breakdown is an electric discharge through an insulator, etc. В качестве предикатива часто выступает прилагательное или предложный оборот: The pipe is steel, The surface is copper, These materials are low-cost, Control is by a foot switch, Wing de-icing is by ducting exhaust heated air through leading edge duct.

Подобные структуры используются и в отрицательной форме, где вместо обычного глагольного отрицания (do not) нередко используется составное сказуемое, в котором предикативу предшествует отрицание *not*: The stuff is *not* pop-shrink, The refrigerants are *not* toxic and *not* irritating.

Скрытыми определениями являются и многочисленные атрибутивные группы, которые в большом количестве используются в научно-технических материалах. Ведь назвать прибор a mechanically timed relay - это все равно, что определить его как a relay which is mechanically timed. Подобные свернутые определения дают возможность указать на самые различные признаки объекта или явления: medium-power silicon rectifiers, mercury-wetted contact relay, open-loop output impedance, etc. Число определений в таких сочетаниях может быть весьма значительным. (Ср.: a differential pressure type specific gravity measuring instrument.)

123. Стремление к указанию на реальные объекты, к оперированию вещами приводит к преобладанию в английском

научно-техническом стиле именных структур, к характерной для него номинативноеTM. Дело не только в том, что в технических текстах много названий реальных предметов. Исследования показали, что в таких текстах номинализируются и описания процессов и действий. Вместо того чтобы сказать to clean after the welding, специалист говорит to do post-welding cleaning; если надо указать, что частица находится вблизи ядра, говорят it occupies a juxtannuclear position; вместо The contents of the tank are discharged by a pump предпочтение отдают Discharge of the contents of the tank is effected by a pump. Съемная крышка в приборе существует не просто для того, чтобы его можно было легко чистить и ремонтировать, но for ease of maintenance and repair.

124. В связи с тем, что функция реального описания действия передается имени, сказуемое в предложении становится лишь общим обозначением процессуальноеTM, Своего рода «оператором» при имени. В научно-технических текстах отмечается широкое употребление таких глаголов-операторов, как effect, assure, perform, obtain, provide, give, involve, entail, imply, result in, lead to, to be ascribed to, to be attributed to, etc., значение и перевод которых всецело зависит от существительных, несущих основную смысловую нагрузку в предложении.

Стремление к номинативноеTM приводит также к замене наречий предложно-именными сочетаниями. Так, accurately становится with accuracy, very easily - with the greatest ease или the easy way (Ср.: to do something the hard way), etc.

Упорно сопротивляются этой тенденции лишь усилительные наречия, которые выступают в научно-технических текстах в качестве основного модально-экспрессивного средства, не выглядящего чуждым элементом в серьезном изложении. Таковы наречия: clearly, completely, considerably, essentially, fairly, greatly, significantly, markedly, materially, perfectly, positively, reasonably, etc. Ср.: The amount of energy that has to be dissipated is clearly enormous. The energy loss is markedly reduced.

125. Свидетельством все той же антиглагольной тенденции научно-технического стиля является и широкое использование вместо глаголов отглагольных прилагательных с предлогами: to be attendant on, to be conducive to, to be destructive of, to be incidental to, to be responsive to, to be tolerant of, etc. Ср.: This system is conducive to high volumetric efficiency. This type of mixing is often incidental to other stages of the industrial process, e.g. size reduction.

126. Разумеется, номинативный характер научно-технического стиля не означает, что в материалах этого стиля полностью отсутствуют полнозначные глаголы в личных формах. Без таких глаголов трудно себе представить связное изложение значительной длины, хотя по некоторым подсчетам число глагольных предикативных форм в научно-технических текстах вдвое меньше, чем в литературных произведениях того же объема. В языковедческих работах не раз отмечались такие особенности употребления глаголов в научно-техническом стиле английского языка, как значительное преобладание пассивных форм и форм простого настоящего времени, что, несомненно) связано с основными характеристиками и целями научного изложения. Особое внимание переводчика заслуживает широко распространенное в специальных текстах использование переходных глаголов в непереходной форме с пассивным значением: *These filters adapt easily to automatic processing of many materials. The steel forges well. The unit must test for adequate wiring.*

127. Важная характеристика английского научно-технического стиля, которая отражается в отборе и использовании языковых средств, заключается также в его стремлении к краткости и компактности изложения, что выражается, в частности, в довольно широком использовании эллиптических конструкций. Неправильное понимание этих конструкций нередко приводит к нелепым ошибкам в переводе. Встретив в тексте сочетание *a remote crane* или *a liquid rocket*, переводчик должен распознать в них эллиптические 4-юры сочетаний *a remote-operated crane* и *a liquid-fuelled rocket*. Прочитав, что *A non-destructive testing college is to open in London this October*, он должен помнить, что открывающийся колледж вовсе не будет неразрушающимся (*non-destructive*) или испытательным (*testing*), а будет готовить специалистов в области неразрушающих методов испытания материалов. Аналогичным образом *low-pressure producers* могут оказаться производителями полиэтилена методом низкого давления.

Указанная тенденция находит отражение и в ряде других грамматических особенностей. Для научно-технического стиля характерна, например, замена определительных придаточных предложений прилагательными в постпозиции (особенно с суффиксами *-ible*, *-able*, *-ive* и др.): *the materials available, excellent properties never before attainable, all factors important in the evaluation of, problems difficult with ordinary equipment, etc.* Та 116

же цель может достигаться и использованием в функции определения форм инфинитива: the properties to be expected, the temperature to be obtained, the product to be cooled, etc.

128. Можно также отметить многочисленные случаи опущения в научно-технических материалах артикля, особенно определенного, там, где в текстах другого типа его употребление считается абсолютно обязательным: General view is that..., First uranium mine in the region was... .

Артикль часто отсутствует перед названиями конкретных деталей в ТУ, технических описаниях, инструкциях и т.п.: Armstrong Traps have long-live parts, valve and seat are heat treated crome steel, lever assembly and bucket arc stainless steel.

Это же явление наблюдается перед названиями научных областей: ...in such fields as work study, mechanical engineering, civil engineering, telecommunication, standardization, higher education, etc.

129. В лингвистических работах, исследующих специфику научно-технического стиля в современном английском языке, указывается и целый ряд более частных грамматических особенностей, как-то: широкое употребление множественного числа вещественных существительных (fats, oils, greases, steels, rare earths, sands, wools, gasolines, etc.), множественного числа в названиях инструментов (clippers, jointers, shears, dividers, compasses, trammels, etc.), использование предлога of для передачи видородовых отношений (the oxidizer of liquid oxygen, the fuel of kerosene), распространенность атрибутивных сочетаний со словами type, design, pattern, grade: Protective clothing and dry-chemical-type fire extinguisher should be readily available in the area. Not only laboratories, but pilot-type manufacturing plants are included in the center.

В связи с отмечавшейся выше последовательностью и доказательностью научного изложения наблюдается также повышенное использование причинно-следственных союзов и логических связок типа since, therefore, it follows that, so, thus, it implies, involves, leads to, results in, etc.

Отмеченные лексико-грамматические особенности научно-технических материалов оказывают непосредственное влияние на коммуникативный характер таких материалов, который должен быть воспроизведен при переводе.

130. Специфическими особенностями, оказывающими влияние на процесс перевода, обладает и газетно-информационный стиль. Основная задача материалов этого стиля заключается в

сообщении определенных сведений с определенных позиций и тем самым в достижении желаемого воздействия на Рецептора. Содержание газетно-информационных сообщений отличается от научно-технической информации, в частности, тем, что здесь речь идет о явлениях, доступных для понимания широким слоям неспециалистов, прямо или косвенно связанных с их жизнью и интересами. Поскольку однако задача заключается в сообщении каких-то фактов, и здесь необходимо точное обозначение понятий и явлений. Отсюда важная роль терминов, имен и названий, однозначно указывающих на предмет мысли.

131. Политическая терминология, особенно характерная для газетно-информационного стиля, обладает теми же основными чертами, которые свойственны и научно-технической терминологии. Вместе с тем они обнаруживают и некоторые отличия, связанные с меньшей строгостью и упорядоченностью терминологических систем в общественно-политической сфере, а также с зависимостью значений ряда терминов от соответствующих идеологических концепций. В газетно-информационных материалах нередко встречаются многозначные термины, термины-синонимы, сокращенные термины и названия. Термин *state* в политической терминологии США может значить как «государство», так и «штат»: *Both the state and Federal authorities are bent on establishing a police state.* В первом случае термин *state* стоит в одном ряду с определением «федеральный» и несомненно обозначает правительства штатов в отличие от правительства всей страны. Во втором случае *state* употреблено в значении «государство». Термин *Congressman* может иметь более широкое значение - «член американского конгресса» или более узкое - «член палаты представителей (конгресса США)»: *Last year a number of American Senators and Congressmen visited the Soviet Union.* Наряду с *Congressman*, в его узком значении употребляется и его синоним *Representative*. Уставы различных организаций могут именоваться по-английски *Regulations, Rules, Constitution, Statutes* или *Charter*. Широко известные термины часто употребляются в тексте в сокращенной форме: *Youth is also virtually excluded from Congress, the average age of members of the Senate being 56 years and of the House 51 years.* Здесь сокращенное *House* употреблено вместо полного термина *The House of Representatives*.

Один и тот же термин может получать разное значение в зависимости от идейной направленности текста, в котором он

использован. Термин *idealism* может использоваться в философском смысле как название мировоззрения, противостоящего материализму, и иметь положительный или отрицательный смысл в зависимости от идейной позиции автора. Но еще чаще он используется в положительном смысле, непосредственно соотносясь с понятием *ideals* - «идеалы» и означая «служение (приверженность) высоким идеалам (или принципам)», например: *The Foreign Secretary's most elaborate and numerous speeches seem to prove that idealism is his guiding star.*

132. Широкое использование в газетно-информационном стиле имен и названий делает сообщение конкретным и относит передаваемые сведения к определенным лицам, учреждениям или районам. Это предполагает значительные предварительные (фоновые) знания у Рецептора, позволяющие ему связать название с называемым объектом. Так, английскому Рецептору вне контекста хорошо известно, что *Park Lane* - это улица, *Piccadilly Circus* - площадь, а *Columbia Pictures* - кинокомпания. Названия и имена нередко используются в газетно-информационных материалах в сокращенной форме. Нередко эти сокращения могут быть неизвестны широкому читателю и их значение тут же расшифровывается в самой заметке или сообщении. Но существует немало таких сокращенных названий, к которым читатели газеты давно привыкли и которые поэтому не нуждаются в разъяснениях. Обилие сокращений является характерной чертой газетно-информационного стиля современного английского языка. Ср. названия партий, профсоюзов, различного рода организаций и должностей: *AFL-CIO* = *American Federation of Labor-Congress of Industrial Organizations*, *OOP* = *Grand Old (Republican) Party*, *DD* = *Defense Department*, *NAACP* = *National Association for Advancement of Colored People*, *DA* = *District Attorney*; фамилии или фамильярные прозвища известных политических или общественных деятелей: *JFK* = *John F. Kennedy*, *Rocky* = *Rockefeller*, *Ike* = *Eisenhower*, *RLS* = *Robert Louis Stevenson*; географические названия: *NJ.* = *New Jersey*, *Mo.* = *Missouri*, *SF* = *San Francisco*, *S.P.* = *South Pacific*, *E-W* = *East-West*, etc.

133. Характерная особенность английского газетно-информационного стиля заключается в стилистической разноплановости лексики. Наряду с книжной лексикой здесь широко используются разговорные и поэтические слова и сочетания:

Instead of answering the Minister took the line of "you're

another", that other West German Ministries and the police had still more ex-nazis in them than Ms own ministry.

The Tories hope to get away with it by invoking their old familiar maxim: When in trouble, Wave the Flag.

The much-vaunted the New Frontiers, the Alliance for Progress and other similar programs have joined the snows of the yesteryear.

Gf. You're another (Сам дурак), to invoke an old maxim и to join the snows of the yesteryear.

134. В области фразеологии газетно-информационный стиль отличает широкое использование «готовых формул» или клише. Здесь мы находим как многочисленные вводные обороты, указывающие на источник информации (it is reported, it is claimed, our correspondent reports from, according to well-informed sources), устойчивые сочетания со стершейся образностью (to set the tone, to throw light, to lay the corner-stone, to give the lie), так и целый ряд политических штампов типа: government reshuffle, vested interests, an unnamed Power, generation gap, a foregone conclusion, etc.

135. В газетно-информационных материалах отмечаются и некоторые особенности синтаксической организации текста: наличие кратких самостоятельных сообщений (1-3 высказывания), состоящих из длинных предложений со сложной структурой (Marooned by a gale on a skeleton of a fire-gutted Wyle light-house in Morecombe Bay, with their dingey swamped, nine workmen last night decided to risk the two-mile journey back over the sands to Fleetwood), максимальное дробление текста на абзацы, когда почти каждое предложение начинается с новой строки, наличие подзаголовков в корпусе текста для повышения интереса читателей, частое использование многочисленных атрибутивных групп (Paris underground and bus transport services were stopped today by a 24-hour warning strike called by the CGT (French TUC) with the support of other unions). Особенно четко лексико-грамматическая специфика газетно-информационного стиля проявляется в газетных заголовках.

136. В области лексики для заголовков английских газет характерно частое использование небольшого числа специальных слов, составляющих своего рода «заголовочный жаргон»: ban, bid, claim, crack, crash, cut, dash, hit, move, pact, plea, probe, quit, quiz, rap, rush, slash и др. Отличительной особенностью такой «заголовочной лексики» является не только частота их употребления, но и универсальный характер их семантики. Слово

раст в заголовке может означать не только «пакт», но и «договор», «соглашение», «делку» и т.п. Глагол *hit* может быть употреблен в связи с любым критическим выступлением. *Red* может означать и «коммунистический», и «социалистический», и «прогрессивный»; *bid* подразумевает и «призыв», и «приглашение», и «попытку достичь определенной цели» и т.д.: *National Gallery Launches Bid to Buy the Titian* - Национальная галерея пытается приобрести картину Тициана; *Bid to Stop New Police Powers* - Призыв не допустить расширения прав полиции; *Sudan Army Regime's Bid to Crush the Left* - Попытка суданского военного режима подавить прогрессивное движение. (Ср. *Soviet Peace Bid* - Советская мирная инициатива.)

137. В газетных заголовках особенно широко используются жаргонизмы и другие лексические элементы разговорного стиля: *Report Raps Lack of Law Reform, Hits GOPers Housing Stand, Dief Lends JFK a Helping Hand, etc.* Даже если в самой статье какая-либо ситуация описывается в более сдержанном стиле, заголовок часто носит более разговорный характер. Ср. начало заметки в английской газете: *A leading Chinese diplomat has been accused of responsibility for violence against foreign embassies* с ее заголовком: *China Blames Diplomat for Embassy Rows.*

138. Газетные заголовки обладают и рядом грамматических особенностей. В английских и американских газетах преобладают глагольные заголовки типа: *Floods Hit Scotland, William Faulkner Is Dead, Exports to Russia Are Rising.* Глагольность обычно сохраняется также в заголовках, состоящих из вопросительного предложения: *Will There Be Another Major Slump Next Year?*. Специфическая особенность английского заголовка заключается в возможности опустить подлежащее: *Hires Teen-Agers as Scabs, Want No War Hysteria in Toronto Schools, Hits Arrests of Peace Campaigners, etc.*

139. Существенные отличия от других функциональных стилей современного английского языка отмечаются в характере использования в заголовках глагольных временных форм. Английские и американские газеты, как правило, используют в заголовках неперфектные формы глагола. Когда речь идет о событиях, происшедших в недавнем прошлом, обычно используется настоящее историческое время: *Russia Condemns West Provocation, Richard Aldington Dies 70, Concorde Lands at Heathrow.* Это самый распространенный тип заголовков; употребление настоящего исторического времени придает им живость, приближает события к читателю, делает его как бы уча-

стником этих событий и тем самым усиливает его интерес к публикуемому материалу. The Past Indefinite Tense употребляется в заголовках, относящихся к прошлым событиям, в основном, в тех случаях, когда в заголовке есть обстоятельство времени, либо если читателю известно, что описываемое событие произошло в определенный момент в прошлом: Husband Disappeared Two Years Ago, Why Rockefeller Couldn't Buy a Landslide Victory?, Wave of Peace Action Swept the Nation, etc.

Для обозначения будущего времени в заголовках широко используется инфинитив: America To Resume Testing, Laundry Workers To Vote on New Contract, World Unions To Fight Monopoly, etc.

140. Важной особенностью английских газетных заголовков является распространенность в них эллиптической формы пассивного залога с опущением вспомогательного глагола to be для описания событий как в прошедшем, так и в настоящем времени: Paris Protest March Staged by Students, 8-Year-Old Boy Kidnapped in Miami, All Piers Paralysed on East Coast, etc.

141. В газетных заголовках четко проявляются и общие особенности газетно-информационного стиля, которые уже упоминались. Здесь широко представлены названия и политические термины, сокращения и атрибутивные группы, разговорные и жаргонные элементы и т.д.

142. Как было указано в предыдущей главе, выявление языковой специфики того или иного типа речи или функционального стиля производится в рамках специальной теории перевода для определения воздействия этой специфики на процесс перевода, на характер и способы достижения эквивалентности при переводе материалов данного вида. Степень такого воздействия зависит не только от лексико-грамматических особенностей оригинала, но и от их соотношения с аналогичными явлениями в языке перевода. Ход и результат переводческого процесса во многом определяется тем, какими общими и отличительными языковыми чертами обладают аналогичные виды материалов в ИЯ и ПЯ. Поэтому за описанием характерных особенностей материалов научно-технического и газетно-информационного стилей в современном английском языке должно последовать выявление языковой специфики русских текстов, относящихся к указанным функциональным стилям.

143. Многие общие характеристики научно-технического стиля, отмеченные нами в английском языке, необходимо 122

присутствуют и в научно-технических материалах на русском языке. Это прежде всего относится к информативности текста и связанной с ней насыщенностью терминами и их определениями, к стандартной и последовательной манере изложения, его именному характеру - преобладанию сочетаний, ядром которых служит существительное, особенно различных видов атрибутивных групп, - относительно более широкое использование абстрактных и общих слов-понятий, распространенность фразеологических эквивалентов слова и полутерминологических штампов и т.д. И здесь в глаголах будет преобладать настоящее время, сложноподчиненные предложения встречаться значительно чаще сложносочиненных, широко использоваться различные средства логической связи и т.п.

В то же время целый ряд особенностей русских материалов этого типа связан со специфическими структурами русского языка и выделяется благодаря своеобразному использованию таких структур, по сравнению с иными стилями русской речи. Прежде всего укажем на распространенность номинативных рамочных конструкций с нехарактерным для других областей порядком слов, при котором группа слов, поясняющая причастие или прилагательное, выступает вместе с ним в роли препозитивного определения: «выделяемые в процессе ядерного распада частицы», «обнаруженные в ходе данного эксперимента закономерности», «неподвижное относительно земли тело», «устойчивые по отношению к внешним воздействиям внутренние процессы» и т.п.

144. Некоторые структуры, регулярно употребляемые в научно-техническом стиле, могут считаться за его пределами ошибочными, нарушающими нормы литературной речи. В других случаях можно говорить лишь о большей частотности употребления структур, достаточно типичных для любого стиля. Так, в научно-техническом стиле русского языка широко используются обособленные (т.н. «полупредикативные») члены предложения, особенно причастные и деепричастные обороты типа: «свойство, присущее данному элементу», «устойчивость всей системы, вызванная отталкиванием одноименно заряженных частиц», «подставляя это значение в уравнение (7), находят...», «получив формулу, соответствующую экспериментальным результатам для излучения абсолютно черного тела, Планк определил...». Такие обособленные обороты достаточно употребительны и в других стилях русского языка. Но там субъект обособленного деепричастного оборота обязательно дол-

жен совпадать с субъектом предложения. Можно сказать: «Посмотрев в окно, я подумал о предстоящей беседе», но нельзя сказать: «Посмотрев в окно, мне пришла в голову мысль о предстоящей беседе», так как в окно смотрел я, а не мысль. Использование подобных неграмматических оборотов в «обычной» речи свидетельствует о незнании говорящим правил русского языка (ср. юмористическую фразу у А.П. Чехова: «Подъезжая к станции, у меня слетела шляпа»). Однако в научно-технических материалах деепричастные обороты такого рода встречаются достаточно часто и не могут рассматриваться как нарушение нормы: «Кроме того общие теоремы позволяют изучать отдельные практически важные стороны данного явления, не изучая явления в целом», «Результаты эксперимента могут быть объяснены, не прибегая к указанным выше допущениям».

145. Неприемлемыми за пределами научно-технического стиля оказываются и многие словосочетания полутерминологического характера. Так, в русском языке глагол «приурочить» имеет, вообще говоря, только временное значение «отнести к какому-нибудь сроку», но в научно-технических материалах этот глагол может употребляться и для обозначения места, пространства: «В этом районе выходы доломита приурочены к берегу реки». Обычно слово «миграция» относится лишь к перемещениям живых существ, но геологи говорят о «миграции углеводородов» и т.п. Сравните также такие сочетания, противоречащие общенародному употреблению, как «прозвонить электрическую цепь», «в тропическом или арктическом исполнении» и т.д. Для неспециалиста утверждение, что «в материале р-типа ток переносится дырками» или «что дырки в зоне 1 тяжелей, чем дырки в зоне 2», представляется несомненной бессмысленностью.

146. Иногда распространенные в научно-техническом стиле структуры не считаются за его пределами нарушением языковой нормы, но воспринимаются как стилистически неудачные, отягощающие повествование. Сюда относятся, например, цепочки из нескольких существительных в родительном падеже, которые в научно-технических текстах бывают весьма длинными: «задача определения изменения направления движения частиц», «для понимания принципа устройства и действия кривошипно-шатунного механизма двигателя внутреннего сгорания».

147. Как и в английском языке, научно-технический стиль

в русском языке характеризуется не столько какими-то языковыми особенностями, отсутствующими в иных стилях, а относительно большей частотой употребления одинаковых языковых средств. Так, краткие прилагательные встречаются в различных стилях русского языка, но значительно чаще они отмечаются в научно-технических материалах, обозначая как временные, так и постоянные признаки предметов:

Этот метод пригоден лишь в случае, когда регистрируемые события сопровождаются световыми вспышками.

Электрическая сила, действующая на частицу, равна ее заряду.

Тепловые излучения крайне неэкономичны.

В качестве другого примера можно указать на широкое использование здесь отвлеченных существительных, особенно среднего рода (развитие, движение, отношение, измерение, явление, состояние, действие, свойство, условие, множество и т.д.), глаголов на *-ся* (явление наблюдается, якорь притягивается, наука обогатилась и т.д.), так называемого «авторского мы» (С явлением сверхпроводимости мы встречаемся не только при указанных условиях, Мы исходим из предположения, что скорость частицы постоянна) и ряд других, более частных особенностей.

148. Элементы сходства и различия обнаруживаются и при анализе русских газетно-информационных материалов в сопоставлении с аналогичными английскими текстами. И здесь основные функции материалов подобного рода - сообщение сведений и оказание желаемого воздействия на Рецептора - обуславливает широкое употребление политических терминов, имен и названий. Русские газетно-информационные тексты также отличаются стилистической разноплановостью лексики, обилием клише и неологизмов, использованием аббревиатур, распространенностью настоящей времени, стремлением к броским заголовкам и т.д. В то же время газетно-информационно-му стилю в русском языке присущи многие языковые особенности, не свойственные аналогичным английским материалам. В области лексики здесь можно отметить распространенность приподнято-торжественных слов (свершения, почин, труженик, предначертания, хлебобоб, правофланговый, сыны народа, неуклонный и др.), слов с отрицательной оценочностью (клика, происки, вояж, бесчинства, возня, молодчики, марионетка и др.), военных терминов в расширенном и фигуральном упот-

реблении (фронт полевых работ, наступление на целину, борьба за урожай, боевой смотр резервов, огонь критики, рубежи пятилетки, сдавать завоеванные позиции, объявить беспощадную войну бракоделам и др.). Характерной чертой русской газеты является употребление слов с абстрактно-обобщенным значением, образованных при помощи суффиксов *-ость* (... партийность, народность, идейность, бесхозяйственность, парадность), *-изм* (коллективизм, интернационализм, субъективизм, вещизм, экстремизм), *-щина* (штурмовщина, групповщина, вкусовщина, обломовщина, военщина) и др. Широко используются наречные префиксально-суффиксальные образования (по-государственному, по-партийному, по-рабочему, по-деловому, по-коммунистически), а также сложные слова (идейно-политический, партийно-комсомольский, рабоче-крестьянский, буржуазно-националистический, культурно-массовый, литературно-творческий и т.д.).

149. Менее четко выражена грамматическая специфика газетно-информационного стиля в русском языке. В целом, синтаксис информационных материалов носит книжный характер с частым употреблением сложных, особенно сложноподчиненных предложений, причастных и деепричастных оборотов. Отмечается также использование пассивных конструкций (собран высокий урожай, открыта новая здравница и пр.), а также обобщенно-личных форм глаголов информационной семантики (сообщают, информируют, передают). Особо следует указать на именную характер газетной речи, который выражается, в частности, в высокой частотности отыменных предлогов (в области, в отношении, в целях, по линии, в соответствии), сложных отыменных союзов (ввиду того что, в связи с тем что, с тем чтобы), глагольно-именных сочетаний с ослабленным значением глагола (оказывать помощь, выразить удовлетворение, находить применение, нанести визит, предпринять шаги) и т.д.

150. Таким образом, языковые особенности аналогичных стилей в ИЯ и ПЯ нередко не совпадают. Поэтому принадлежность текстов оригинала и перевода к определенному функциональному стилю предъявляет особые требования к переводчику и оказывает влияние на ход и результат переводческого процесса. Специфика определенного вида перевода зависит не только от языковых особенностей, которые обнаруживаются в соответствующем стиле каждого из языков, участвующих в переводе, но, главным образом, тем, как соотносятся 126

эти особенности между собой, насколько совпадают стилистические характеристики данного типа материалов в обоих языках. Если какие-то особенности обнаруживаются только в одном из языков, то при переводе происходит своеобразная стилистическая адаптация: специфические средства изложения в оригинале заменяются языковыми средствами, отвечающими требованиям данного стиля в ПЯ. Так, для научно-технических материалов английского языка характерно преобладание простых предложений, которые, по приблизительным подсчетам, составляют в среднем свыше 50% общего числа предложений в тексте. В то же время число сложных предложений сравнительно невелико. (Как указывалось выше, в обоих языках сложноподчиненные предложения преобладают над сложносочиненными). Это явление несвойственно соответствующему стилю в русском языке, где сложные предложения используются очень широко. В связи с этим в англо-русских технических переводах часто используется прием объединения предложений, в результате чего двум или более простым предложениям английского оригинала соответствует одно сложное предложение в русском переводе. Приведем несколько примеров:

This condition, however, changes at certain critical energies of the electrons. At these critical energies the gas atoms do absorb energy, and a sudden drop in the electron current is simultaneously observed.

Однако это условие нарушается при некоторых критических энергиях электронов, когда атомы газа поглощают энергию, и одновременно наблюдается внезапное падение электронного тока.

The success of Einstein's theory again required thinking of light as "quantified". The indivisible quantum of light is called the photon, and it has the energy $h\nu$. This success served to give further support to Planck's quantum hypothesis for black body radiation.

Успех эйнштейновской теории снова потребовал рассматривать свет как поток неделимых частиц, называемых фотонами и имеющих энергию $h\nu$, и послужил дальнейшей поддержкой планковской квантовой гипотезе излучения абсолютно твердого тела.

Classically, we should expect the stopping voltage to be different for different intensities. Furthermore we should not expect any simple direct dependence of the stopping voltage on the frequency of the light used.

С точки зрения классической теории, можно ожидать, что запирающее напряжение будет различным для различных интенсивностей, но не будет зависеть от длины волны падающего света.

При переводе на русский язык английских текстов, принадлежащих к художественной литературе или к газетно-информационному стилю, преобладает противоположное явление - членение предложения при переводе, когда одному исходному предложению соответствуют два или более в тексте перевода. В англо-русских научно-технических переводах прием членения используется сравнительно редко:

The limitations of the existing theories must be adequately understood if they are not to be used in places where they are not valid.

Ограничения существующих теорий должны быть обязательно поняты. Это поможет избежать применения этих теорий в тех случаях, когда они несправедливы.

151. Аналогичные явления наблюдаются при переводе газетно-информационных материалов. И здесь расхождения в языковых особенностях английских и русских текстов вызывают необходимость стилистической адаптации. Если для английских заголовков характерно употребление глагольных форм, а для русских - именных, то при переводе приходится производить соответствующую перестройку: Floods Hit Scotland - Наводнение в Шотландии, Exports to Russia Are Rising - Увеличение экспорта в Советский Союз, A Train Driver Dies after Locos Collide - Гибель машиниста в результате столкновения поездов. Более сложные преобразования связаны с переводом заголовков, в которых имеется глагольное сказуемое в личной форме, но отсутствует подлежащее: Hires Teen-Agers as Scabs - Использование подростков в качестве штрейкбрехеров, Want No War Hysteria in Toronto Schools - Протесты против насаждения военной истерии в школах Торонто. То же в переводе заголовков с причастными формами: 20 Killed in Air Crash - Гибель 20 человек в авиационной катастрофе, Compressors Delivery Ordered by Gov't - Распоряжение правительства о поставке компрессоров, British Railways Hit by National Strike - Общенациональная забастовка английских железнодорожников.

152. Специальная теория перевода описывает различные формы стилистической адаптации при переводе текстов, принадлежащих к определенному функциональному стилю. Подоб-

ная адаптация обуславливается не только языковыми различиями, о которых шла речь. Стилистическая адаптация при переводе может оказаться необходимой и в отношении тех стилистических признаков, которые одновременно обнаруживаются в аналогичных стилях ИЯ и ПЯ. Одна и та же стилистическая черта может в различной степени проявляться в каждом из языков, и ее присутствие в оригинале еще не означает, что она может быть просто воспроизведена в тексте перевода.

Вспомним, к примеру, что для научно-технического стиля как в английском, так и в русском языке характерно стремление к четкости и строгости изложения, точному употреблению терминов, отказу от косвенных, описательных обозначений объектов, широкому использованию штампов и стереотипов специальной лексики. Однако более детальный анализ показывает, что строгость в употреблении терминов и привычных формулировок, в целом, более свойственна русскому научно-техническому стилю, чем английскому. Поэтому переводчик нередко чувствует себя обязанным осуществлять «стилистическую правку» оригинала, вводить вместо парафразы точный термин, разъяснять, что конкретно имеется в виду, заменять авторский оборот более привычным штампом и т.д. Сравните, например, следующий перевод с его оригиналом:

Однако было обнаружено, что рентгеновское излучение, рассеянное на атомах, содержит не только частоту V_0 падающего излучения, но также новую частоту V_1 , которой не было в спектре первоначального рентгеновского излучения.

It was discovered, however, that X-rays scattered by atoms exhibited not only the frequency V_0 of the incident X-rays but also a new frequency V_1 not present in the original X-rays.

Оба текста строго научны, но переводчик счел необходимым быть более точным терминологически. У него новая частота обнаруживается не просто «в рентгеновских лучах», а «в спектре рентгеновского излучения».

В следующем примере английский автор позволил себе выразиться несколько описательно и был «возвращен» в переводе к терминологически четкому указанию на суть дела:

The time between a research idea and its translation into product is diminishing quite rapidly.

Время между возникновением идеи при исследованиях и ее осуществлением в виде промышленной разработки весьма быстро сокращается.

Одно из распространенных проявлений стилистической адаптации в научно-техническом переводе - это стремление «закавычить» стилистические инородные элементы:

It is thus the trademark of the results of this new theory. Она (т.е. постоянная Планка) является как бы «фабричным клеймом» результатов этой новой теории.

При переводе следующего предложения переводчик просто опустил при переводе риторический вопрос, нарушающий стилистическую строгость русского текста:

In the last section Schrodinger's equation was introduced. What does Φ which appears in this equation represent? Because i is complex in general, no physical significance is given to it.

Величина i входящая в уравнение Шредингера, в общем случае представляет собой комплексное число, поэтому физический смысл ей не придается.

153. Приведем теперь несколько примеров перевода, где вместо нестандартного описания в оригинале переводчик использовал стереотипные формулировки:

Its solutions must be capable of requiring under some circumstances the discreteness of energies.

Его решения должны при некоторых обстоятельствах удовлетворять требованию дискретности энергий...

We shall discover in the succeeding sections of this chapter that...

В последующих разделах данной главы будет показано, что...

Let us rewrite Eq. (1-6) as follows.

Запишем уравнение (1.6) в следующем виде.

Equations (1-8) and (1-5) may be combined as follows: ...

Объединяя уравнения (1.8) и (1.5), получим: ...

154. Хотя в обоих языках для научно-технического стиля характерна объективно-описательная манера изложения, лишенная эмоциональности и стилистических «красот», в английских научных текстах все же подчас встречаются эмоциональные эпитеты, образные и фигуральные выражения, риторические вопросы и тому подобные стилистические приемы, оживляющие повествование и более свойственные разговорному стилю или художественной речи. Такие нарушения стилистического единства текста меньше свойственны научно-техническим материалам в русском языке. Сопоставительный ана-130

лиз переводов показывает, что переводчики регулярно осуществляют стилистическую адаптацию переводимого текста, опуская эмоционально-стилистические элементы оригинала, которые кажутся им неуместными в «серьезном» научном изложении. Такие, например, оценочные эпитеты, как *dramatic*, *successful*, *excellent*, *etc.*, нередко оказываются избыточными в русском переводе:

The spectral lines provide one dramatic example of the discreteness in nature.

Спектральные линии являются примером дискретности в природе.

Having successfully obtained the expression for the experimental results for black body radiation...

Получив формулу, соответствующую экспериментальным результатам для излучения абсолютно черного тела...

Само собой разумеется, что если мы получили необходимую формулу, то наши действия были успешными. Но ведь такая же логика существует и для английского оригинала. И все же переводчик решил, что верность русскому научно-техническому стилю в данном случае важнее воспроизведения этой детали оригинала.

The success of Planck's bold new theory in explaining black body radiation...

Успех новой теории Планка в объяснении излучения абсолютно черного тела...

Конечно, теорию Планка и по-русски можно назвать «смелой, дерзкой, новаторской», но не будет ли это нарушением норм научного изложения?

Еще один пример подобного рода:

These conclusions, however, raised other uncomfortable questions.

Эти заключения, однако, вызвали ряд вопросов.

Аналогичная тенденция обнаруживается и в отношении «избыточной» образности:

Modern technology is growing at a very rapid rate, and new devices are appearing on the horizon much more frequently.

Современная техника развивается настолько быстро, что новые типы приборов появляются значительно чаще, чем это было раньше.

«Появляются на (нашем) горизонте», «появляются в нашем поле зрения» и т.п. - все это возможно, но необычно образно для русского научного текста.

155. Отсутствие полного совпадения между английским и русским научно-техническим стилями можно обнаружить и при изучении сравнительной частоты употребления в них отдельных частей речи. Как отмечалось, для научного изложения в целом характерен признак номинативноеTM, т.е. более широкое использование существительных, чем в иных функциональных стилях. Однако и здесь сопоставительный анализ переводов показывает, что в русском языке эта тенденция выражена более четко и при переводе английские глаголы нередко заменяются существительными:

The engine is the source of power that makes the wheels go round and the car move.

Двигатель служит источником энергии для вращения колес и движения автомобиля.

The fuel system is designed to store liquid gasoline and to deliver it to the engine cylinders in the form of vapor mixed with air.

Система питания предназначена для заправки жидким топливом и подачи его в цилиндры в виде смеси паров бензина с воздухом.

a fuel pump, which pulls the gasoline through the fuel line

бензонасос, обеспечивающий подачу горючего по бензопроводу

156. Таким образом, одна и та же особенность научно-технического стиля, присущая и английскому и русскому языкам, может проявляться с неодинаковой очевидностью и выражаться разными языковыми средствами. Мы отмечали, что для научного изложения характерна высокая логичность и последовательность. Следующие друг за другом высказывания соединены различными видами логической связи: одно высказывание вытекает из другого, поясняет его, устанавливает с ним причинные, временные, пространственные и т.п. отношения. Эта особенность выявляется как в английском оригинале, так и в русском переводе. Однако в английском языке логические связи между отдельными высказываниями часто обнаруживаются лишь в самом их содержании и особо не выражаются. Русский же язык предпочитает использовать специальные слова и вводные обороты, указывающие на тот или иной тип 132

связи. Поэтому в переводе часто обнаруживаются подобные дополнительные уточнения, отсутствующие в оригинале. Вот несколько примеров:

Semiconductor theory, junction theory, and circuit theory are integrated to explain the behavior of existing devices in circuits. No prior knowledge of modern physics is assumed.

Этот пример представляет собой отрывок из введения к книге, посвященной описанию полупроводниковых устройств. Характер связи этого отрывка с предыдущим изложением, а также связи между двумя предложениями, составляющими отрывок, достаточно ясен. Понятно, что речь идет о содержании именно данной книги и что именно при ее изучении не требуется предварительного знания физики. Однако в русском переводе эта связь выражена, как говорят языковеды, эксплицитно, т.е. с помощью особых языковых средств, которые не имеют соответствия в оригинале:

В книге для объяснения поведения существующих приборов в схемах объединены теория полупроводников, теория *p-n*-переходов и теория цепей. При этом не предполагается предварительного знакомства читателя с современной физикой.

Отметим, что в русском тексте потребовалось указать, что речь идет о знаниях «читателя», что само собой разумеется. Однако в английском тексте можно об этом не упоминать, а в русском тексте такое уточнение является уместным и естественным.

Еще пример уточнения логической связи при переводе:

In the not too distant future, whole circuits will be fabricated in single crystals. The engineers who design such devices will need to know both circuits and devices.

В не столь отдаленном будущем целые схемы будут создаваться в одном кристалле. Поэтому инженерам, которым придется конструировать такое устройство, необходимо знать как схемы, так и приборы.

157. Указанный тип стилистической адаптации присущ и переводам газетно-информационных материалов. Как уже отмечалось, и английским и русским текстам этого типа свойственно включение элементов разговорного стиля. Однако в английских оригиналах подобные элементы используются более свободно, они подчас носят фамильярный, а то и жаргонный характер. Вследствие этого переводчику порой приходится как

бы «приглаживать» текст перевода, заменяя жаргонно-фамильярные слова и обороты более нейтральными:

In another 'Let's get cracking' Note, the Soviet Union today proposed next Thursday as the starting date for Ambassadors' talks in Moscow to prepare a Summit conference.

В новой ноте, предлагающей приступить к непосредственной подготовке совещания в верхах, Советский Союз назвал сегодня следующий четверг в качестве даты начала переговоров послов в Москве.

Ти же мы наблюдаем и при переводе заголовков: Hip and Square Films - Ультрамодернистские и традиционные фильмы, Putting Pep Into the Palace - Интенсификация труда персонала Букингемского дворца.

158. В обоих языках газетно-информационному стилю присуща лаконичность. Однако в английских текстах это требование соблюдается более строго, чем в русском. Поэтому в англо-русских переводах нередко приходится выбирать более про-странный вариант:

According to W.H.O. statistics, heart diseases were the No. 1 killer.

Согласно данным Всемирной организации здравоохранения первое место среди всех причин смертности занимали сердечные заболевания.

ПЕРЕВОДЧЕСКИЕ СООТВЕТСТВИЯ

Содержание: Понятие переводческого соответствия (159 -162). Переводческие соответствия единицам ИЯ разных уровней (163 -165). Принципы классификации соответствий (166). Единичные и множественные соответствия (167 - 170). Понятие и виды контекста (171). Уяснение значения слова в контексте (172 - 173). Выбор соответствия при переводе (174 - 175). Понятие окказионального соответствия (176 -178), Безэквивалентные лексические и грамматические единицы (179 -181). Принципы описания фразеологических и грамматических соответствий (182 - 187).

159. Стремление к максимальной смысловой и структурной близости перевода к оригиналу приводит к тому, что эквивалентными оказываются не только тексты, объединяемые в процессе перевода, но и отдельные высказывания в этих текстах, и не только соотносенные высказывания, но и составляющие их единицы ИЯ и ПЯ. Использование определенной единицы ПЯ для перевода данной единицы ИЯ не является случайным. Обе единицы обладают относительно стабильным значением, и то, что одна из них может заменить другую в процессе перевода, свидетельствует о значительной общности их значений. Подобная общность и создает предпосылки для установления между ними отношений переводческой эквивалентности, т.е. для регулярного использования одной из них в качестве перевода другой. Единица ПЯ, регулярно используемая для перевода данной единицы ИЯ, называется *переводческим соответствием* этой последней.

160. Частные теории перевода изучают системы переводческих соответствий в разных языках по отношению к единицам данного языка или системы переводческих соответствий в данном языке по отношению к другим языкам. Поскольку речь идет о соотношении между единицами языков, для каждой пары языков существует свой набор соответствий и, следовательно, своя частная теория перевода. Единицы одного языка (ИЯ), имеющие в качестве переводческих соответствий некоторые единицы другого языка, не всегда будут, в свою очередь, соответствиями этих последних, если данный язык будет использован как ПЯ, т.е. перевод будет осуществлен в обратную сторону. Иными словами, переводческие соответствия не полностью обратимы, и в пределах каждой частной теории пере-

вода отдельно изучаются отношения языковых единиц при переводе на каждый из двух языков.

161. Переводческие соответствия выступают в качестве коммуникативно равноценных единицам ИЯ, поэтому близость значений единиц ИЯ и ПЯ является лишь предпосылкой для возникновения переводческого соответствия, но недостаточным условием этого. Отношения эквивалентности устанавливаются при переводе не между изолированными языковыми единицами, а между единицами ИЯ и ПЯ, выступающими в составе речевых высказываний. Их способность быть коммуникативно равноценными определяется не только тем значением, которым они обладают в системе своего языка, но и особенностями их употребления в речи. Поэтому переводческие соответствия нельзя обнаружить, пытаясь сопоставлять единицы, занимающие аналогичное место в системах двух языков, участвующих в процессе перевода, а необходимо извлекать из коммуникативно равноценных высказываний, объединяемых при переводе. Это и достигается при сопоставительном анализе переводов, в ходе которого в большом числе оригиналов и их переводов обнаруживаются единицы ИЯ и ПЯ, приравняемые друг к другу в процессе перевода.

162. В практических целях в рамках частной теории перевода особенно подробно рассматриваются вопросы перевода таких единиц словарного состава и грамматического строя ИЯ, выбор соответствий для которых связан с особыми трудностями. Так, при сопоставлении текстов англо-русских переводов с их оригиналами обнаруживается значительный параллелизм в употреблении таких частей речи, как числительные и прилагательные, и поэтому способы их передачи в переводе детально не описываются. Напротив, весьма подробно рассматриваются русские соответствия различным категориям английского глагола и глагольным словосочетаниям (синтаксическим комплексам). Из неличных форм английского глагола главное внимание уделяется инфинитиву (особенно перфектному), а при описании способов перевода инфинитива подробно анализируется его употребление в функции определения, связанное со значительными переводческими трудностями. Другими словами, происходит выделение переводчески релевантных явлений в системе языка оригинала. Это выделение производится, исходя из характера соответствий в ПЯ, применяемых при переводе выделяемых единиц. Отсюда следует, что совокупность переводчески релевантных явлений в любом исходном языке бу-

дет каждый раз иной при изменении ПЯ, в отношении которого эти явления выделяются. Для каждой пары языков существует свой набор переводческих трудностей.

163. В качестве исходного пункта анализа берутся, как правило, единицы ИЯ, для которых отыскиваются соответствия в ПЯ. В принципе такие соответствия можно обнаружить для единиц ИЯ на любом уровне языковой системы: от фонемы до предложения.

Соответствия на уровне фонем: lady - леди, speaker - спикер, tribalism - трайбализм, Churchill - Черчилль, Liverpool - Ливерпуль и т.д. В русских соответствиях каждой фонеме английского слова обнаруживается близкая по артикуляции и звучанию фонема русского языка. Если английская фамилия Heath передается на русский язык как «Хит», то [h] заменяется русской фонемой [x'], [i:] - русской гласной [и], а спирант [θ] - русским смычным согласным [т].

Соответствия на уровне морфем: table-s - стол-ы, back-bencher - задне-скамееч-ник, strict-ness - строг-ость и т.д. В русских переводах каждой морфеме английского слова соответствует определенная морфема русского слова. Соответствовать друг другу могут как корневые морфемы, так и аффиксальные, в том числе и словоизменятельные суффиксы (окончания).

Соответствия на уровне слов: he came home - он пришел домой, I looked at her - я посмотрел на нее, my brother lives in Moscow - мой брат живет в Москве. Здесь каждому слову английского предложения можно найти соответствующее слово в русском переводе. Пословный перевод подобного рода применяется и при переводе предложений более сложной структуры:

The Industrial Revolution brought into being the industrial

Промышленная революция вызвала к жизни промышленный пролетариат and with it the fight for civil and political пролетариат и вместе с ним борьбу за гражданские и политические rights, trade-unions and the right to vote.

права, тред-юнионы и право голоса.

При пословном переводе не предполагается абсолютного соответствия всем элементам оригинала, поскольку в русском переводе, как правило, нет прямых эквивалентов английским артиклям и некоторым служебным и вспомогательным словам. Чаще всего пословные соответствия обнаруживаются лишь для

некоторых слов оригинала, а остальные соответствия устанавливаются на иных уровнях.

Соответствия на уровне словосочетаний: to take part - принимать участие, to spill the beans - выдать секрет, to come to the wrong shop - обращаться не по адресу. В этих случаях словосочетания в оригинале и переводе эквивалентны в целом, а в их составе нет слов, выступающих в качестве соответствий друг к другу.

Соответствия на уровне предложений: Keep off the grass - По газонам не ходить, There's a good boy! - Вот умница!, Will you leave a message? - Что ему передать?. В эквивалентных предложениях в оригинале и переводе нет слов или словосочетаний, которые можно было бы соотнести друг с другом. При этом русские предложения регулярно используются для передачи значений соответствующих английских предложений и несомненно являются их полноценными соответствиями.

164. Основное внимание при описании системы переводческих соответствий уделяется соответствиям лексических, фразеологических и грамматических единиц ИЯ, обладающих стабильным значением, которое реализуется в большом числе высказываний. Как правило, в качестве соответствия выступает единица ПЯ того же уровня. Однако речевые высказывания строятся на основе взаимодействия единиц разного уровня, и в процессе перевода не предопределяется заранее, средствами какого уровня будет передаваться в переводе данная единица оригинала. Поэтому принципиально возможны и фактически нередки случаи межуровневых переводческих соответствий.

Так, ударение на обычно безударном вспомогательном глаголе в английском предложении But he will meet her передается в переводе с помощью лексических единиц: «Но он ведь обязательно встретится с ней» (фонетико-лексическое соответствие). Подобным образом могут создаваться лексико-грамматические (Give me some bread - Дай мне хлеба) и грамматико-лексические соответствия (The delegation had been received by the prime-minister. - До этого делегация была принята премьер-министром.).

165. В пределах одного уровня в качестве соответствий могут выступать как единицы, занимающие в системе ПЯ место, аналогичное замещаемым единицам оригинала, так и иные единицы этого уровня. В словарном составе английского и русского языков имеются слова как с более общим значением (to go, to leave, to be, to have, to come - двигаться, оставлять, быть,

иметь, прибывать и т.п.), так и с более конкретным значением (to fly, to slip away, to stand, to possess, to burst in-летать, удрать, стоять, обладать, ворваться). Однако, если рассматривать эти же слова с точки зрения их употребления в речи, то окажется, что слова с общим значением гораздо более употребительны в английском языке, чем в русском. Отсюда и при сопоставлении переводов английскому to be будет соответствовать не только русское «быть», но и «стоять», «находиться», «жить» и пр., английскому to go - «идти», «ехать», «летать», «умирать» и пр. Это явление можно наблюдать при сопоставлении переводов и в отношении иных частей речи.

Already the policy of international money-lenders is beginning to get the inevitable answer from the Latin American peoples.

Политика международных ростовщиков уже начинает встречать неизбежный отпор со стороны народов Латинской Америки. (Ср. answer - отпор.)

My feelings then would have been even stronger had I known that Karl Stock was to be burnt in the incinerators of Majdanek.

Мое тогдашнее возмущение было бы еще большим, если бы я знал, что Карлу Стоку суждено погибнуть в печах Май-данека. (Ср. feelings - возмущение.)

166. Регулярные соответствия классифицируются по характеру отношения к переводимой единице ИЯ и по принадлежности исходной единицы и ее соответствия к определенному уровню ИЯ. По первому признаку соответствия делятся на единичные (постоянные) соответствия и множественные (вариантные) соответствия. По второму признаку - на лексические, фразеологические и грамматические. Как было уже указано, в необходимых случаях описываются также и межуровневые соответствия. Фонемные и морфемные соответствия рассматриваются в составе единиц более высокого уровня. Соответствия на уровне предложения либо включаются во фразеологические, либо рассматриваются как речевые штампы и задаются списком.

167. *Единичное соответствие* - это наиболее устойчивый постоянный способ перевода данной единицы ИЯ, используемый во всех (или почти во всех) случаях ее появления в оригинале и в этом смысле относительно независимый от контекста. Являясь постоянным эквивалентом переводимой единицы, единичное соответствие наиболее полно воспроизводит ее значение. Единичные соответствия имеются, главным образом, у

терминов, собственных имен, географических названий, а также у некоторых обиходных слов и словосочетаний: oxygen - кислород, capitalism - капитализм, House of Commons - палата общин, Roosevelt - Рузвельт, Eugene O'Neil - Юджин О'Нил, Cleveland - Кливленд, doctrinarianism - доктринерство, contrabandist - контрабандист, dog-collar - ошейник и т.п. Единичное соответствие может быть у всего слова в целом или у слова в одном из его значений (ср. Senator - всегда «сенатор», а barrel - всегда «ствол» только в значении «часть огнестрельного оружия»).

168. *Множественное соответствие* - это несколько регулярных способов перевода данной единицы ИЯ, выбор между которыми определяется условиями контекста. В этих случаях каждое из вариантных соответствий лишь частично передает значение исходной единицы, аналогичной ей по значению: attitude « отношение, позиция, политика; actual « действительный, подлинный, текущий, современный. Вариантные соответствия могут иметь как однозначные слова, так и различные значения многозначного слова: trade-union & профсоюз, трейд-юнион; Labour Party » рабочая партия, лейбористская партия; sincerity ь искренность, чистосердечие, прямота, честность; chamber ^ 1. комната, горница, апартаменты, покои; 2. зал, палата, конференц-зал; 3. контора, камера, кабинет и т.д. Нередко вариантные соответствия образуются синонимами или паронимами в ПЯ: importance •= важность, значение, значимость; slander я» клевета, поклеп, навет; writing & пишущий, письменный, писчий, писчебумажный; flying »s летающий, летательный, летный, летучий.

169. Деление соответствий на постоянные и вариантные применимо, главным образом, к лексическим и фразеологическим соответствиям. Иной характер носят соответствия грамматическим единицам оригинала. Грамматические значения имеют обобщенный характер и информация, которую они содержат, конкретизируется и тесно взаимодействует со значениями лексических единиц, получающих соответствующее грамматическое оформление. Выбор грамматической формы в переводе нередко определяется не грамматическими единицами оригинала, а организацией передаваемой информации в высказывании в целом. Поэтому для грамматических единиц ИЯ не обнаруживается единичных соответствий, которые постоянно или хотя бы в большинстве случаев использовались в переводе, когда в оригинале появляется данная единица. Множественные 140

соответствия грамматическим единицам ИЯ также отличаются от лексических вариантных соответствий. Среди них следует различать однотипные (одноименные) и разнотипные соответствия. *Однотипные соответствия* одинаково определяются в ИЯ и ПЯ, имеют аналогичное название и обладают аналогичным грамматическим значением в обоих языках. При использовании однотипного соответствия значение данной грамматической единицы оригинала передается в переводе с наибольшей полнотой. Такого рода соответствия обнаруживаются, главным образом, в языках, где, в основном, совпадают принципы выделения грамматических категорий. Таковы английское и русское существительное, английская и русская категория числа и т.д. *Разнотипное соответствие* не совпадает с исходной по определению и названию (например, английское наречие и русский предложный оборот в функции обстоятельства).

170. Синонимичные грамматические единицы в ИЯ и ПЯ образуют отношения взаимной эквивалентности, когда у данной единицы ИЯ одинаково часто обнаруживаются как однотипные, так и разнотипные соответствия. Например, определительные причастные обороты и придаточные определительные предложения в английском и русском языках образуют единую группу соответствий, в которой каждый русский компонент служит соответствием любому английскому компоненту. Иначе говоря, при переводе, скажем, английского причастного оборота в функции определения столь же часто используется придаточное определительное предложение, как и аналогичный русский причастный оборот. Рассмотрим следующее английское предложение:

He was guest of honour at a reception given by Soviet youth for delegates to the world youth forum, which opened here last Wednesday.

В этом предложении имеется как причастный оборот, так и придаточное определительное предложение. Для каждого из них в качестве соответствия может быть использовано либо причастие, либо придаточное предложение в русском переводе. Given может быть переведено как «устроенный» или как «который был устроен», а which opened - как «открывшегося» или как «который открылся»:

Он был почетным гостем на приеме, устроенном (который был устроен) советской молодежью для делегатов Всемирного

форума молодежи, который открылся (открывшегося) в Москве в прошлую среду.

В приведенном примере каждая из двух структур английского языка имеет в русском языке как однотипное, так и разнотипное соответствие, которые практически являются взаимозаменяемыми, если отвлечься от некоторых стилистических тонкостей. Подобная взаимозаменяемость будет отсутствовать, если множественность соответствий определяется многофункциональностью грамматической единицы ИЯ. Так обстоит дело, например, с английским причастием, которое при употреблении его в функции определения соответствует русскому причастию, а при употреблении в обстоятельственных функциях - русскому деепричастию.

171. Описание соответствий в рамках частной теории перевода не предполагает механической подстановки соответствия вместо переводимой единицы оригинала. Понятие соответствия тесно связано с понятием лингвистического и ситуативного контекста, который определяет выбор того или иного соответствия при переводе или отказ от использования известных соответствий и необходимость поиска иных способов перевода. Под *лингвистическим контекстом* понимается языковое окружение, в котором употребляется та или иная единица языка в тексте. Контекстом слова является совокупность слов, грамматических форм и конструкций, в окружении которых использовано данное слово. Различается узкий контекст (микрконтекст) и широкий контекст (макрконтекст). Под *узким контекстом* имеется в виду контекст словосочетания или предложения, т.е. языковые единицы, составляющие окружение данной единицы в пределах предложения. Под *широким контекстом* имеется в виду языковое окружение данной единицы, выходящее за рамки предложения; это - текстовый контекст, т.е. совокупность языковых единиц в смежных предложениях. Точные рамки широкого контекста указать нельзя - это может быть контекст группы предложений, абзаца, главы или даже всего произведения (напр., рассказа или романа) в целом. Узкий контекст, в свою очередь, можно разделить на контекст синтаксический и лексический. *Синтаксический контекст* - это та синтаксическая конструкция, в которой употребляется данное слово, словосочетание или придаточное предложение. *Лексический контекст* - это совокупность лексических единиц,

слов и устойчивых словосочетаний, в окружении которых используется данная единица.

Ситуативный (экстралингвистический) контекст включает обстановку, время и место, к которому относится высказывание, а также любые факты реальной действительности, знание которых помогает Рецептору (и переводчику) правильно интерпретировать значения языковых единиц в высказывании.

172. Использование переводческих соответствий всегда предполагает учет контекста, в котором употреблены переводимые единицы оригинала. Соответствия - это единицы ПЯ, близкие по значению единицам ИЯ, и поэтому прежде всего необходимо установить, в каком значении выступает в оригинале данная единица. Большинство языковых единиц многозначно, но в контексте они, как правило, выступают в каком-то одном из потенциально возможных своих значений. Сопоставление потенциальных значений совместно употребленных языковых единиц позволяет определить то значение, в котором каждая из них используется в данном высказывании. Обычно это оказывается возможным уже в пределах узкого контекста. Рассмотрим следующее английское предложение: *The striking unions have won concessions despite bitter opposition of the employers.* Все полнозначные слова в этом предложении, взятые вне контекста, имеют по несколько значений. Глагол *to strike* может означать «бить, ударять, найти, натолкнуться, поражать, сражать, пускать корни, бастовать». Существительное *union* может иметь значение «союз, объединение, соединение, профсоюз, рабочий дом, брачный союз». Глагол *to win* - «выиграть, победить, добиться, получить, добывать, убедить». Существительное *concession* - «уступка, концессия». Прилагательное *bitter* - «горький, мучительный, резкий, ожесточенный». Существительное *opposition* - «контраст, противоположность, сопротивление, оппозиция». И, наконец, существительное *employer* - «предприниматель, работодатель, наниматель».

Сопоставляя эти значения друг с другом в контексте нашего высказывания, можно легко убедиться в том, что они совместимы лишь в случае, если первое слово взято в значении «бастовать», второе - в значении «профсоюз», третье - «добиться», четвертое - «уступка», пятое - «ожесточенный» и, наконец, шестое - «сопротивление». Слово *employer* «предприниматель» сразу определило, о какой сфере жизни идет речь в данном случае, и для определения значений остальных слов достаточно было соответствующих словосочетаний: *striking unions, win concessions, bitter opposition.*

173. В других случаях для определения значения слова в контексте приходится обращаться к широкому контексту. В следующем предложении из статьи Фостера о кризисе 1929 г. узкий контекст не снимает многозначности слова *apparent*: *The period of apparent prosperity may be said to have ended in 1928.* Это прилагательное может иметь одно из двух почти противоположных значений: 1. очевидный, явный; 2. кажущийся, мнимый. Ни сочетание *apparent prosperity*, ни значения других слов в высказывании не исключают возможности реализации любого из этих значений. Однако все содержание статьи и знание критического отношения покойного Председателя Компартии США к пресловутому «процветанию» во времена президента Кулиджа (1924 -1928 гг.) позволяют с уверенностью утверждать, что слово *apparent* выступает здесь во втором из указанных значений.

174. Уяснение значения слова в контексте дает возможность отыскать ему в ПЯ постоянное соответствие или ряд вариантных соответствий, из которых нужно будет сделать выбор при переводе. И для этого выбора вновь понадобится обращаться к лингвистическому и ситуативному контексту. Вот несколько примеров с уже знакомым нам существительным *attitude*: (1) *I don't like your attitude to your work.* (2) *There is no sign of any change in the attitudes of the two sides.* (3) *He stood there in a threatening attitude.* (4) *He is known for Ms reactionary attitude.* Здесь узкого контекста достаточно, чтобы в первом случае выбрать русское «отношение (к работе)», во втором - «позиции (обеих сторон)», в третьем - «позу (угрожающую)» и в четвертом - «взгляды (реакционные)».

Иногда, однако, для выбора одного из возможных соответствий приходится прибегать и к широкому контексту. Английскому *chair* в русском языке соответствуют как «стул», так и «кресло». И когда в повести Дж. Сэлинджера «Над пропастью во ржи» переводчик находит такое предложение: *Then I got this book I was reading and sat down in my chair*, он не имеет в самом предложении достаточных указаний для выбора одного из соответствий. Но дальше в том же абзаце говорится об этих же предметах мебели: *The arms were in sad shape, because everybody was sitting on them.* Указание на «ручки» позволяет с уверенностью выбрать вариант «кресло».

175. И при выборе варианта перевода нередко приходится обращаться к знаниям реальной действительности. Если кого-либо в тексте называют *abolitionist*, то выбор соответствия будет

зависеть от времени, к которому относятся описываемые в тексте события. Если это период борьбы за освобождение американских негров, то, следовательно, данное лицо будет названо по-русски «аболиционистом», т.е. сторонником отмены рабства в США. Если дело происходит в период существования в США «сухой закона», то речь идет о стороннике отмены этого закона, а в семидесятые годы и особенно в Англии - это скорее всего сторонник отмены смертной казни. Для правильного выбора варианта перевода необходимо знать о соответствующих политических движениях, как и о том, что по-русски слово «аболиционист» имеет лишь одно значение, связанное с борьбой против рабства.

176. Перевод при помощи выбора одного из нескольких частичных соответствий является весьма распространенным способом перевода. Мастерство переводчика в значительной степени заключается в умении отыскать ряд соответствий единице оригинала и выбрать из этого ряда вариант, наиболее подходящий по условиям контекста. Однако существование у единицы ИЯ одного или нескольких переводческих соответствий не означает обязательного появления таких соответствий в любом переводе, если в оригинале использована данная единица. В ряде случаев условия употребления языковой единицы в контексте вынуждают переводчика отказаться от использования регулярного соответствия и найти вариант перевода, наиболее точно передающий значение единицы ИЯ в данном контексте. Нерегулярный, исключительный способ перевода единицы оригинала, пригодный лишь для данного контекста, называется *окказиональным соответствием* или *контекстуальной заменой*.

Условия контекста могут побудить переводчика отказаться в переводе даже от применения единичного соответствия. Так, географические названия имеют постоянные соответствия, которые, как правило, создаются имитацией в переводе звучания иноязычного названия. Название американского города New Haven в штате Коннектикут регулярно передается на русский язык как «Нью-Хейвен». Но в переводе романа Фицджеральда «Великий Гэтсби» переводчица Е. Калашникова отказалась от использования постоянного соответствия и перевела предложение I graduated from New Haven in 1915, как «Я окончил Йель-ский университет в 1915 году». Контекст ясно показывает, что название города употреблено в оригинале в переносном смысле вместо учебного заведения, находящегося в этом городе. А

знание реальности подсказало переводчику, что в Нью-Хейвене расположен широко известный в США Йельский университет. Поскольку этот факт может быть неизвестен русскому Рецептору, использование постоянного соответствия не обеспечит коммуникативной равноценности перевода. (Ср. возможность сохранения подобного переноса значения в предложении «Я окончил Оксфорд в 1915 году», поскольку название этого английского городка прочно ассоциируется с Оксфордским университетом.)

177. Еще чаще контекст заставляет переводчика отказываться от выбора одного из вариантных соответствий. Во всех подобных случаях переводчику приходится подыскивать подходящую контекстуальную замену. Рассмотрим несколько примеров:

(1) He has a friendly attitude towards all. Мы уже видели, что у английского attitude есть ряд русских соответствий: «отношение, позиция, поза, взгляд». Но ни один из них не дает приемлемого русского высказывания, в то время как в качестве окказионального соответствия легко использовать соответствующий русский глагол: «Он ко всем относится по-дружески».

(2) History has dealt with Hitler; history will deal with all would-be Hitlers. Для значения, в котором глагол to deal употреблен в этом предложении, словарь (БАРС) предлагает четыре соответствия: «обходиться, обращаться, поступать, вести себя». Естественно, история не просто обошлась с Гитлером, а обошлась с ним по заслугам, сурово. Необходимыми заменами могут быть слова: «расправилась, разделалась, покончила». Сопоставив их, останавливаем свой выбор на последнем.

(3) Англичанин, посетивший Советский Союз, пишет о том, какое впечатление произвело на него оживленное движение на улицах Москвы, и далее добавляет: which for a stranger is the most visible sign of a city's vitality. Для перевода слова stranger словарь предлагает три соответствия с близким значением: «чужестранец, незнакомец, посторонний человек». Сопоставление этих слов со значением английского слова stranger в данном контексте побуждает отказаться от использования • обычных соответствий. Оживленное движение является признаком преуспевающего города не только для «чужестранца», да и стилистически это слово мало уместно в подобном тексте. Вариант «незнакомец» сразу приходится отклонить, так как он относится к человеку, который кому-либо незнаком, а здесь речь идет о человеке, которому незнаком город, а сам

он может быть всем хорошо известен. Третий вариант «посторонний человек» слишком сильно подчеркивает чуждость, незаинтересованность человека, о котором идет речь, во всем происходящем. В контексте явно речь идет о человеке, впервые знакомящимся с городом. В качестве окказионального соответствия можно использовать слово «приезжий». «Приезжий» не является прямым соответствием английскому *stranger*, но в данном случае это слово обеспечивает передачу именно того смысла, который *stranger* имеет в конкретном высказывании.

Контекстуальная замена будет применена и при передаче значения слова *vitality* в этом контексте. Словарь предлагает ряд соответствий: «жизнеспособность, живучесть, энергия, живость». Но в данном случае значения этих русских слов вряд ли соответствуют значению английского *vitality*. «Жизнеспособность» и «живучесть» говорят о способности выжить в борьбе, остаться в живых, но не об этом идет речь в тексте. Слова «энергия», «живость» непосредственно неприменимы к городу. *City's vitality* - это скорее свидетельство того, что жизнь в городе бьет ключом, что он полон жизни, энергии. Еще одной возможной контекстуальной заменой может быть сочетание «полнокровная жизнь»: «... что для приезжего служит явным признаком полнокровной жизни города».

178. Особенно часто окказиональные соответствия используются в стилистических целях, для воссоздания художественного эффекта оригинала. Глагол *to hide* несомненно имеет ряд русских соответствий «прятать, скрывать, таить» и пр. и никак не означает «тонуть». Но в следующем примере именно «тонуть» оказался подходящей контекстуальной заменой: *The mountain tops were hidden in a grey waste of sky.* - Вершины гор тонули в сером небе. Глагол «тонули» хорошо передает здесь и беспредельность небесного свода (*waste of sky*).

Таким образом, отдельные соответствия используются в переводе с большей или меньшей регулярностью, и знание таких соответствий помогает переводчику решить, следует ли их применить в данном конкретном случае или более целесообразно прибегнуть к контекстуальной замене.

179. Сопоставительный анализ переводов обнаруживает, наряду с языковыми единицами ИЯ, имеющими единичные или множественные соответствия в ПЯ, и такие лексические и грамматические единицы, для которых в ПЯ нет прямых соответствий. Единицы ИЯ, которые не имеют регулярных соответствий в языке перевода, называются безэквивалентными.

Безэквивалентная лексика обнаруживается, главным образом, среди неологизмов, среди слов, называющих специфические понятия и национальные реалии, и среди малоизвестных имен и названий, для которых приходится создавать окказиональные соответствия в процессе перевода. Таковы английские слова *conservationist*, *baby-sitter*, *backlog*, etc.

Безэквивалентными грамматическими единицами могут быть как отдельные морфологические формы (герундий) и части речи (артикль), так и синтаксические структуры (абсолютные конструкции). Как и соответствия, безэквивалентные единицы выявляются только по отношению к одному из пары анализируемых языков. Единица ИЯ, безэквивалентная по отношению к данному ПЯ, может иметь регулярные соответствия в других языках.

180. Наличие безэквивалентных единиц не означает, что их значение не может быть передано в переводе или что они переводятся с меньшей точностью, чем единицы, имеющие прямые соответствия. Мы уже видели, что соответствия могут лишь частично совпадать по значению с переводимой единицей и что нередко при переводе используются контекстуальные замены даже при наличии регулярных соответствий. Аналогичным образом, при переводе безэквивалентной единицы переводчик тем или иным способом создает окказиональное соответствие. В области перевода безэквивалентной лексики применяются следующие типы окказиональных соответствий:

1. Соответствия-заимствования, воспроизводящие в ПЯ форму иноязычного слова: *tribalism* - трайбализм, *know-how* - ноу-хау, *impeachment* - импичмент. Такие соответствия создаются с помощью переводческого транскрибирования или транслитерации, которые будут описаны в следующей главе. Во многих случаях окказиональные соответствия, созданные подобным образом, могут закрепиться в ПЯ и регулярно использоваться при переводе соответствующих слов. Таковы, например, русские соответствия английским словам *London* - Лондон, *Wall Street* - Уолл-стрит, *beatnik* - битник, *pop-art* - поп-арт, *striptease* - стриптиз, *General Motors* - Дженерал моторе и многие другие.

2. Соответствия *я-к а л ь к и*, воспроизводящие морфемный состав слова или составные части устойчивого словосочетания в ИЯ: *backbencher* - заднескамеечник, *brain drain* - утечка мозгов, *work-to-rule* - работа (строго) по правилам, *people of good will* - люди доброй воли. И в данном случае различие 148

между окказиональными и регулярными соответствиями часто оказывается временным. Многие соответствия, созданные путем калькирования, широко распространяются в переводческой практике, а затем начинают использоваться и в непереводных материалах на ПЯ. В результате соответствующие единицы ИЯ выходят из разряда безэквивалентных, приобретая постоянные соответствия.

3. Соответствия-аналоги, создаваемые путем подыскания ближайшей по значению единицы ПЯ для безэквивалентной единицы ИЯ: drugstore « аптека, witchhunter » мракобес, afternoon « вечер. Как и во многих других случаях применения окказиональных соответствий, близость значений эквивалентных единиц в оригинале и переводе здесь далеко не полная, и подобный перевод применим лишь в определенном контексте. «Аптека» - это не вполне то же самое, что drugstore; в русских аптеках продаются только лекарства и средства гигиены, а в американских «драгсторах» продаются также предметы первой необходимости, газеты, журналы, безалкогольные напитки, кофе, мороженое, закуски и пр. Поэтому для перевода предложения Food is awful in drugstores вариант «аптека» окажется неприменим. Witchhunter - это не просто «мракобес», а американский реакционер, организатор преследований прогрессивных лиц, «охотник за ведьмами». Для общей характеристики людей подобного типа «мракобес» оказывается достаточным соответствием, в других случаях будет использован описательный перевод или калька. Afternoon, конечно, не «вечер», ведь существует еще evening, это - вторая половина дня после полудня, но если участники конференции проводят в день два заседания - morning session и afternoon session, то по-русски они будут называться «дневным» и «вечерним».

4. Соответствия я-л ексические замены, создаваемые при передаче значения безэквивалентного слова в контексте с помощью одного из видов переводческих трансформаций, которые лингвистическая теория использует при описании процесса перевода (см. Гл. VII). При этом окказиональное соответствие создается путем семантических преобразований значения безэквивалентного слова. Так, при переводе в различных случаях на русский язык английского exposure, не имеющего прямого соответствия, например, в предложении He died of exposure, в зависимости от широкого контекста могут быть использованы трансформации конкретизации или модуляции

(смыслового развития): «Он умер от простуды», «Он погиб от солнечного удара», «Он замерз в снегах» и т.д.

5. В случае невозможности создать соответствие указанными выше способами для перевода безэквивалентного слова используется *о п и с а н и е*, раскрывающее значение безэквивалентного слова при помощи развернутого словосочетания: *landslide* - победа на выборах подавляющим большинством голосов, *brinkmanship* - искусство проведения политики на грани войны, *sooner* - следователь, проводящий дознание в случае насильственной или скоропостижной смерти. Нередко использование транскрипции или кальки для перевода безэквивалентного слова сопровождается описанием значения этого слова в специальном примечании или сноске. Это дает возможность сочетать краткость и экономность средств выражения, свойственные транскрибированию и калькированию, с обеспечением полного понимания окказионального соответствия Рецептором перевода. Разъяснив однажды значение переводимой единицы, переводчик может в дальнейшем использовать транскрипцию или кальку уже без объяснений.

Таким образом, значения безэквивалентных слов в конкретных контекстах передаются с помощью указанных способов столь же успешно, как и значения слов, имеющие постоянные или варианты оответствия.

181. Не вызывает особых трудностей при переводе и существование в ИЯ безэквивалентных грамматических единиц. Как уже было указано, выбор грамматической формы при переводе зависит не только и не столько от грамматической формы оригинала, сколько от ее лексического наполнения, т.е. от характера и значения лексических единиц, получающих в высказывании определенное грамматическое оформление. Различия в таком оформлении, как правило, не являются препятствием для установления отношений эквивалентности между высказываниями в оригинале и в переводе. Отсутствие в ПЯ однотипного соответствия для той или иной формы ИЯ означает лишь невозможность использовать в переводе аналогичную форму или пословный перевод. Здесь можно отметить три основных случая:

1. *Нулевой перевод*, т.е. отказ от передачи значения грамматической единицы вследствие его избыточности. Грамматическое значение нередко дублируется в высказывании с помощью иных лексических или грамматических средств. В та-

ких случаях безэквивалентная единица получает в переводе «нулевое соответствие», т.е. попросту говоря, опускается:

Give me the book that you bought yesterday.

Дай мне книгу, которую ты купил вчера. By that time he had already left the country. К этому времени он уже уехал из Англии.

В первом из этих предложений значение определенного артикля дублируется смыслом придаточного предложения, во втором - значение предшествования, выраженное формой Past Perfect, избыточно из-за наличия в высказывании лексических указателей предшествования «к этому времени» и «уже».

2. *Приближенный перевод* заключается в использовании в переводе грамматической единицы ПЯ, которая в данном контексте частично соответствует безэквивалентной грамматической единице ИЯ. Так, абсолютная конструкция в современном английском языке не имеет русского соответствия, если ее рассматривать как единицу грамматического строя. Она имеет комплексное, нерасчлененное значение, объединяющее ряд обстоятельственных отношений. Однако в конкретном высказывании на первый план может выдвинуться один или два вида таких отношений (временных, причинно-следственных, условных, уступительных и пр.), что позволяет окказионально приравнять к абсолютной конструкции в оригинале соответствующую русскую структуру. В следующем примере "абсолютная конструкция имеет явно временную функцию:

Business disposed of, Mr. Swiveller was inwardly reminded of its being high dinner-time.

Когда с этим делом было покончено, организм мистера Свивеллера напомнил ему, что час обеда уже близок.

3. *Трансформационный перевод* заключается в передаче значения безэквивалентной единицы с помощью одной из грамматических трансформаций, которые наряду с лексическими трансформациями применяются при описании процесса перевода. В следующем примере английская абсолютная конструкция, вводимая предлогом with, заменяется в русском переводе самостоятельным предложением (трансформация синтаксического членения):

The old capitalists and bureaucratic managements remained the directors and managers of the new nationalized industries, with a few right-wing trade-union officials thrown in for luck.

Старые хозяева и административное руководство стали директорами и управляющими новых национализированных предприятий. Кроме того, было добавлено для вида несколько правых профсоюзных чиновников.

182. Целый комплекс проблем возникает при описании фразеологических соответствий или, точнее, соответствий фразеологическим единицам оригинала. В рамках частной теории перевода анализируются особенности семантики фразеологизмов, релевантные для их перевода, типы соответствий, которые может использовать переводчик, и критерии выбора одного из них в зависимости от характера переводимой единицы.

Центральное место в описании фразеологических соответствий занимает проблема эквивалентного воспроизведения значений образных фразеологических единиц. Семантика таких единиц представляет собой сложный информативный комплекс, имеющий как предметно-логические, так и коннотативные компоненты. Наиболее важными из них с точки зрения выбора соответствия в ПЯ являются следующие: 1) переносный или образный компонент значения фразеологизма; 2) прямой или предметный компонент значения фразеологизма, составляющий основу образа; 3) эмоциональный компонент значения фразеологизма; 4) стилистический компонент значения фразеологизма; 5) национально-этнический компонент значения фразеологизма.

В русском образном фразеологизме «ездить в Тулу со своим самоваром» на основе прямого значения сочетания, предполагающего знание того, что именно в Туле делали самые лучшие самовары, содержится переносное значение «доставлять что-либо туда, где этого и без того много». Фразеологизм передает отрицательное отношение к обозначаемому (не следует так поступать), имеет разговорный характер (ср. книжно-литературные образы типа «перейти Рубикон» или «Сизифов труд») и четко выраженную национальную принадлежность («Тула» и «самовар» могут использоваться для создания образа, несомненно, только в русском языке). Указанные компоненты значения неравноценны с точки зрения их воспроизведения в тексте перевода. Наиболее важными являются компоненты 1), 3) и отчасти 4). "Эквивалентное соответствие в ПЯ должно обязательно воспроизводить переносный смысл переводимого фразеологизма, выражать то же эмоциональное отношение (положительное, отрицательное или нейтральное) и иметь такую же (или хотя бы нейтральную) стилистическую характеристику. 152

Сохранение прямого значения фразеологической единицы важно не столько само по себе, сколько для сохранения образности. Поэтому в случае необходимости переносный смысл может быть передан в переводе с помощью иного образа, а порой приходится использовать и одноплановое соответствие, лишенное образности, чтобы сохранить главный компонент значения 1). Воспроизведение национально-этнического компонента сохраняет национальный колорит оригинала, но порой может затемнять переносный смысл и препятствовать достижению эквивалентности, поскольку Рецептор перевода может не обладать фоновыми знаниями Рецептора оригинала (не знать, что Тула славится самоварами). Существенное влияние национально-этнического компонента на выбор переводческого соответствия проявляется в том, что из числа соответствий исключаются единицы ПЯ, обладающие подобным компонентом значения. Вспомним, что текст перевода приписывается иноязычному Источнику (автору оригинала), и появление в переводе национально окрашенных фразеологизмов обычно оказывается неуместным, заставляя, например, англичанина говорить о таких русских реалиях, как «Тула» и «самовар», или восклицать «Вот тебе, бабушка, и Юрьев день!», предполагая, что его собеседникам известно, что это значит.

183. Существуют три основных типа соответствий образным фразеологическим единицам оригинала.

В первом типе соответствий сохраняется весь комплекс значений переводимой единицы. В этом случае в ПЯ имеется образный фразеологизм, совпадающий с фразеологической единицей оригинала как по прямому, так и по переносному значению (основанный на том же самом образе). Как правило, такие соответствия обнаруживаются у так называемых интернациональных фразеологизмов, заимствованных обоими языками из какого-нибудь третьего языка, древнего или современного: *The game is not worth the candles* - Игра не стоит свеч, *The sword of Damocles* - Дамоклов меч, *to play into somebody's hands* - играть кому-либо на руку и т.п. Использование подобного соответствия наиболее полно воспроизводит иноязычный фразеологизм.

Во втором типе соответствий одинаковый переносный смысл передается в ПЯ с помощью иного образа при сохранении всех прочих компонентов семантики фразеологизма: *to get up on the wrong side of the bed* - встать с постели не с той ноги, *to turn back the clock* - повернуть вспять колесо истории, А

bird in the hand is worth two in the bush-Лучше синицу в руки, чем журавля в небе и т.п. Использование соответствий этого типа обеспечивает достаточно высокую степень эквивалентности при условии, что русский фразеологизм не обладает ярко выраженной национальной окраской.

Третий тип соответствий создается путем калькирования иноязычной образной единицы: He was not fit to carry water for her - Он был недостоин и воду таскать для нее, to put the cart before the horse - ставить телегу впереди лошади, Necessity is the mother of invention. - Необходимость - мать изобретательности. Соответствия этого типа применимы лишь в том случае, если образ в исходной единице достаточно «прозрачен», и его воспроизведение в переводе позволит Рецептору перевода понять передаваемое переносное значение (по-русски понятно, что ставить телегу перед лошастью означает нарушить правильную последовательность действий). Если же в оригинале употреблено фразеологическое сращение, где связь между переносным и прямым значением недостаточно ясна, то калькирование образа приведет к разрушению смысла фразеологической единицы. В таких случаях нередко приходится вообще отказываться от применения фразеологического соответствия и довольствоваться описанием основного (т.е. переносного) смысла переводимого сочетания: to mind one's P's and Q's - соблюдать осторожность, to dine with Duke Humphrey - ходить голодным, остаться без обеда, to grin like a Cheshire cat - широко улыбаться. Хотя происхождение таких фразеологических единиц обычно может быть обнаружено путем специальных исследований, оно, как правило, мало известно самим Рецепторам оригинала, и их переносное значение не выводится из самого образа. Калькирование образа широко используется для передачи национально-этнического компонента значения фразеологизма: to carry coals to Newcastle - возить уголь в Ньюкастл, Rome was not built in a day - Рим нЪ был построен за один день (не сразу Рим строился), He will not set the Thames on fire - Он Темзы не подожжет. При этом, однако, переводчику приходится заботиться о том, чтобы образ был понятен Рецепторам перевода (а для этого необходимо, например, знать, что Ньюкастл - это центр угледобычи в Англии), и в случае необходимости обеспечивать полноценность понимания с помощью соответствующих сносок и примечаний.

184. Нередко у переводчика имеется возможность выбирать между различными типами фразеологических соответствий. В

зависимости от условий контекста он может предпочесть существующий в ПЯ образ за счет утраты национально-этнического компонента (He will not set the Thames on fire - Он пороха не изобретет) или, напротив, отказаться от использования русского фразеологизма из-за различия в эмоционально-стилистической характеристике: Can the leopard change Ms spots? - Разве может леопард избавиться от пятен на своей шкуре? (ср. более грубоватые русские пословицы: «Горбатого могила исправит» или «Черного кобеля не отмоешь добела»). Для каждой пары языков частная теория перевода описывает систему фразеологических единиц в ИЯ и их соответствий в ПЯ и формулирует рекомендации переводчику о возможности и целесообразности использования соответствий каждого типа в условиях конкретного контекста.

185. Аналогичным образом описываются и грамматические соответствия. И здесь в первую очередь отбираются формы и структуры ИЯ, передача значений которых связана с необходимостью выбора между соответствиями разного типа. Это может быть выбор между однотипным и разнотипным соответствием, между несколькими разнотипными соответствиями или между разными способами передачи значения безэквивалентных форм и структур. Во всех случаях изучаются особенности значения и употребления исходных единиц, влияющие на выбор соответствия, описываются возможные соответствия и указываются возможности и условия употребления каждого из них.

186. Английские формы пассивного залога по своему значению аналогичны русским формам страдательного залога. В английском языке формы пассивного залога многочисленны (He was given the book, The book was given to him, The book was sent for, etc.) и употребляются значительно чаще, чем аналогичные формы в русском языке. Русский язык также обладает разнообразными способами передачи указания на пассивность или отсутствие действующего лица (формы с глаголом «быть», глаголы на -ся, неопределенно-личные формы глагола и т.п.). При передаче английского пассива переводчик постоянно решает вопрос, следует ли использовать в переводе однотипное или разнотипное соответствие или лучше вообще заменить страдательный залог действительным:

The amendment was rejected by the majority of the Security Council.

Поправка была отвергнута большинством Совета Безопасности.

This law is constantly violated.
Этот закон постоянно нарушается.
His book is sold here.
Здесь продают его книгу.
He was followed by the whole detachment.
За ним следовал весь отряд.

Английским формам прошедшего времени глагола соответствуют две формы прошедшего времени в русском языке, различающиеся по своему видовому значению (формы совершенного и несовершенного вида). При переводе для выбора формы русского глагола приходится искать в оригинале дополнительную информацию о характере описываемого действия:

Their appeasement policy had strengthened the fascist beast until finally it leaped upon them.

Их политика «умиротворения» увеличивала силы фашистского зверя, пока, наконец, он не бросился на них самих.

Поскольку здесь действие длилось в течение некоторого периода до определенного момента, прервавшего его, переводчик выбирает соответствие несовершенного вида. Иногда для выбора видовой формы требуется знание более широкого контекста:

When we were in London we went to hear the speakers in Hyde Park.

Когда мы были в Лондоне, мы пошли послушать ораторов в Гайд-Парке, (или: Когда мы были в Лондоне, мы ходили слушать ораторов в Гайд-Парке.)

Изучение контекста должно показать, идет ли речь об однократном или многократном действии.

Независимый (абсолютный) причастный оборот в английском языке не имеет соответствий среди синтаксических структур русского языка. Для передачи его значения в переводе могут использоваться такие разные конструкции, как придаточные предложения времени, причины или сопутствующих обстоятельств, самостоятельные предложения, деепричастные и предложные обороты. Каждый из этих способов перевода соответствует употреблению исходной структуры в определенной функции, и каждый из них с большей или меньшей полнотой передает отдельные аспекты ее значения. При использовании придаточного предложения приходится уточнять функцию независимого оборота, которая может быть недифференцированной в оригинале:

The weather being good, we went for a walk. Так как погода была хорошая, мы пошли погулять, (или: Когда погода была хорошая, мы ходили гулять.)

Выбор типа придаточного предложения (а также формы глагола) потребует и здесь дополнительной информации из контекста. Выделение причастного оборота в отдельное предложение меняет стилистический характер повествования: «Погода была хорошая. Мы пошли гулять».

Применение деепричастного оборота возможно лишь в тех случаях, когда удастся соотнести субъект деепричастия с подлежащим русского предложения:

This duty done, we refilled our glasses.

Выполнив этот долг, мы вновь наполнили стаканы.

Предложные обороты имеют ограниченную сферу употребления:

She walked out, her head held high.

Она вышла (из зала) с высоко поднятой головой.

187. На всех уровнях языковой структуры описание соответствий в рамках частной теории перевода не сводится к перечислению возможных способов передачи в ПЯ значения какой-либо конкретной единицы ИЯ (как это, например, делается в любом двуязычном словаре), а ставит перед собой задачу раскрыть типовые особенности создания и выбора соответствий для достаточно большой группы языковых единиц. Описание системы соответствий сопровождается выявлением условий, определяющих возможность использования соответствий того или иного вида. Таким образом, понятие системы переводческих соответствий имеет не статический, а динамический характер. Это не просто пары соотнесенных единиц в двух языках, а и система отношений между коммуникативно равноценными единицами, от которых зависит реальная взаимозаменяемость таких единиц в процессе перевода, а также набор способов создания окказиональных соответствий в тех случаях, когда условия контекста препятствуют использованию стандартных способов перевода. Описание соответствий осуществляется на основе изучения результатов переводческого процесса, и, в свою очередь, знание типов соответствий и правил их применения способствует успешному решению переводческих задач в многочисленных реальных актах перевода.

СПОСОБЫ ОПИСАНИЯ ПРОЦЕССА ПЕРЕВОДА

Содержание: Определение процесса перевода (188). Понятие модели перевода (189 - 190). Ситуативная модель перевода (191 - 199). Трансформационно-семантическая модель перевода (200 - 205). Психолингвистическая модель перевода (206). Операционный способ описания перевода (207). Понятие переводческой трансформации (208 - 209). Транскрипция и транслитерация (210). Калькирование (211). Лексико-семантические замены (212-215). Синтаксическое уподобление (216). Членение и объединение предложений (217 - 218). Грамматические замены (219 - 222). Антонимический перевод (223). Экспликация (224). Компенсация (225).

188. *Процессом перевода* или переводом в узком смысле этого термина называются действия переводчика по созданию текста перевода (собственно перевод). Процесс перевода включает, по меньшей мере, два этапа: уяснение переводчиком содержания оригинала и выбор варианта перевода. В результате этих этапов осуществляется переход от текста оригинала к тексту перевода. При этом действия переводчика часто интуитивны и переводчик подчас не осознает, чем он руководствовался при выборе того или иного варианта. Это, однако, не означает, что такой выбор полностью случаен или произволен. Он во многом определяется соотношением способов построения сообщений в ИЯ и ПЯ. Теория перевода стремится выяснить, как происходит переход от оригинала к тексту перевода, какие закономерности лежат в основе действий переводчика.

189. Реальный процесс перевода осуществляется в мозгу переводчика и недоступен для непосредственного наблюдения и исследования. Поэтому изучение процесса перевода производится косвенным путем при помощи разработки различных теоретических моделей, с большей или меньшей приближенностью описывающих процесс перевода в целом или какую-либо его сторону. *Моделью перевода* называется условное описание ряда мыслительных операций, выполняя которые переводчик может осуществить перевод всего оригинала или некоторой его части. В лингвистической теории перевода модели перевода представляют процесс перевода в виде ряда мыслительных операций над языковыми или речевыми единицами, т.е. в виде лингвистических операций, выбор которых обуславливается языковыми особенностями оригинала и соответствующими явлениями в языке перевода. Модель перевода носит 158

условный характер, поскольку она необязательно отражает реальные действия переводчика в процессе создания текста перевода. Большинство таких моделей имеет ограниченную объяснительную силу и не претендует на то, что на их основе может быть реально осуществлен перевод любого текста с необходимой степенью эквивалентности. Задачи модели заключаются лишь в том, чтобы описать последовательность действий, с помощью которых можно решить данную переводческую задачу при заданных условиях процесса перевода. Модели перевода раскрывают отдельные стороны функционирования лингвистического механизма перевода. Хотя в своей практической работе переводчик может добиваться необходимого результата и каким-либо путем, не совпадающим ни с одной из известных нам моделей перевода, знание таких моделей может помочь ему в решении трудных переводческих задач.

190. Описание переводческого процесса с помощью моделей перевода включает два взаимосвязанных аспекта: 1) общую характеристику модели с указанием возможной сферы ее применения (объяснительной силы модели); 2) типы переводческих операций (трансформаций), осуществляемые в рамках модели. Модель перевода может быть преимущественно ориентирована на внеязыковую реальность или на некоторые структурно-семантические особенности языковых единиц. Примером моделей первого вида может служить ситуативная модель перевода, примером моделей второго вида - трансформационно-семантическая модель.

191. *Ситуативная* (иначе: *денотативная*) *модель перевода* исходит из того несомненного факта, что содержание всех единиц языка отражает, в конечном счете, какие-то предметы, явления, отношения реальной действительности, которые обычно называются денотатами. Создаваемые с помощью языка сообщения (отрезки речи) содержат информацию о какой-то ситуации, т.е. о некоторой совокупности денотатов, поставленных и определенные отношения друг к другу.

Если отвлечься от несущественных различий, то следует признать, что окружающая нас реальная действительность едина для всего человечества. Общность окружающего мира, биологической структуры, производственных и жизненных процессов у всех людей, независимо от их языковой принадлежности, приводит к тому, что все люди обмениваются мыслями, в основном, об одних и тех же явлениях действительности. В

принципе, любая мыслимая ситуация может быть с одинаковым успехом описана с помощью любого развитого языка.

192. Учитывая, что основное содержание любого сообщения заключается в отражении какой-то внеязыковой ситуации, ситуативная модель перевода рассматривает процесс перевода как процесс описания при помощи языка перевода той же ситуации, которая описана на языке оригинала. При этом действия переводчика представляются следующим образом (см. схему № 2). Воспринимая текст оригинала, переводчик отождествляет



Схема № 2. Ситуативная модель перевода.

составляющие этот текст единицы с известными ему языковыми единицами ИЯ и, интерпретируя их значение в контексте, выясняет, какую ситуацию реальной действительности описывает оригинал. После этого переводчик описывает эту ситуацию на языке перевода. Таким образом, процесс перевода осуществляется от текста оригинала к реальной действительности и от нее к тексту перевода. В ряде случаев этот же процесс идет более кратким путем, когда интерпретация текста или какой-либо его части была проведена заранее, и переводчику известно, что определенные единицы ИЯ и ПЯ указывают на одинаковые предметы, явления или отношения реальной действительности. На этом основании он может непосредственно заменять единицы оригинала соответствующими единицами перевода, и обращение к реальной действительности осуществляется вне данного акта перевода (на схеме эти два случая обозначены соответственно сплошной и пунктирной линией). Модель перевода при этом сохраняет свою основную ориента-160

цию: объяснение процесса перевода как обращение к описываемой ситуации.

193. При этом речь идет не просто о необходимости интерпретировать значение языковых единиц в оригинале по отношению к реальной действительности, учитывать, наряду с лингвистическим, и ситуативный контекст. Как уже отмечалось, без соотнесения с реальной действительностью невозможно понять даже самое простое речевое высказывание. Английское предложение *The table is on the wall* интерпретируется как «Таблица висит на стене», в частности, потому, что знание реальной действительности подсказывает коммуникантам, что из двух значений слова *table* - «стол» и «таблица» - в данном случае реализовано последнее, так как обычно столы на стены не вешают.

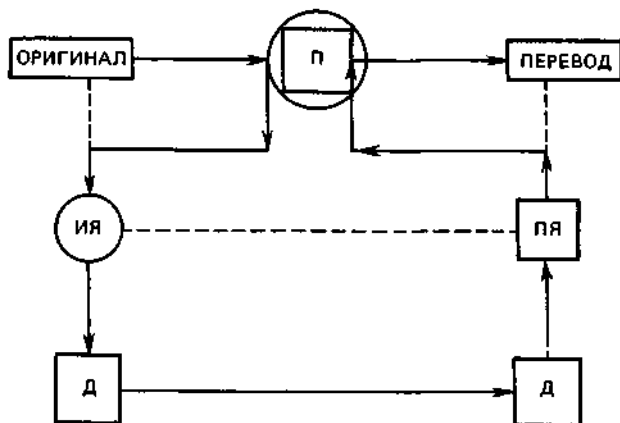
Обращение к реальной действительности в рамках ситуативной модели перевода имеет в виду не только уяснение содержания оригинала, а сам процесс перевода, тот путь, следуя которому, переводчик может создать текст перевода. «Кусочек» реальной действительности, отраженный в совокупном содержании исходного текста, служит внеязыковой основой перевода. Предполагается, что переводчик описывает этот фрагмент реальности средствами ПЯ точно так же, как он описал бы этот фрагмент, если бы узнал его не из текста оригинала, а каким-либо иным путем, например, с помощью своих органов чувств.

194. Ситуативная модель перевода обладает значительной объяснительной силой. Она адекватно описывает процесс перевода, когда для создания коммуникативно равноценного текста на ПЯ необходимо и достаточно указать в переводе на ту же самую ситуацию, которая описана в переводе. Иначе говоря, при помощи этой модели может достигаться эквивалентность на уровне идентификации ситуации. Наиболее четко ситуативная модель «работает» в следующих трех случаях: 1) при переводе безэквивалентной лексики; 2) когда описываемая в оригинале ситуация однозначно определяет выбор варианта перевода; 3) когда понимание и перевод оригинала или какой-либо его части невозможно без выяснения тех сторон описываемой ситуации, которые не входят в значения языковых единиц, использованных в сообщении.

195. Поскольку у безэквивалентных единиц ИЯ нет готовых соответствий, любой способ создания окказионального соответствия для таких единиц связан с обращением к ситуа-

ции, которая описана с их помощью в оригинале. Даже если создаваемые соответствия (путем транскрибирования или калькирования) относятся непосредственно к переводимому слову или словосочетанию, они могут быть выбраны лишь на основе правильного уяснения всей ситуации:

The plan is to use a system called "dense pack" which would put the missiles into a narrow strip 14 miles long and one mile wide.

План предусматривает использование системы, именуемой «плотная упаковка», при которой ракеты размещаются на узкой полосе длиной в 14 миль и шириной в одну милю.

196. При описании эквивалентности второго типа (на уровне указания на ситуацию) отмечались случаи, когда в ПЯ существует лишь один способ описания определенной ситуации, независимо от того, каким образом она описана в оригинале. Переводчик может установить, что в данном случае он имеет дело с ситуативной эквивалентностью подобного вида, лишь обратившись к реальной действительности: если в английском оригинале указывается на свежеекрашенный объект (Wet paint), то в русском переводе эта ситуация будет описана с помощью предупреждения «Осторожно, окрашено», а о наличии хрупких предметов в упаковке (Fragile) по-русски предупреждают «Осторожно, стекло».

Аналогичным образом ситуация в значительной мере определяет выбор варианта перевода и тогда, когда в ПЯ существует не единственный, а преобладающий, наиболее распространенный способ описания данной ситуации. Именно этот способ и будет использован в переводе в большинстве случаев: Keep off the grass - По газонам не ходить, to sit up late - поздно лечь спать, to swallow the bait - попасться на удочку. Хотя указанные английские словосочетания и высказывания могут быть выражены по-русски и другими средствами, обращение к ситуации обычно подсказывает переводчику общепринятый способ ее описания. Ср. Stop, I have a gun! - «Стой! Я буду стрелять» и неупотребительное русское: «Стой! У меня ружье».

197. Решающую роль играет обращение к описываемой ситуации в тех случаях, когда содержащаяся в высказывании информация недостаточна для выбора варианта перевода. Мы уже знаем, что любая ситуация описывается в высказывании не во всех деталях, а через обозначение некоторой совокупности ее признаков. В то же время выбор варианта перевода мо-

жет порой зависеть от других признаков, которыми данная ситуация обладает в реальной действительности, но которые не вошли в способ ее описания, использованный в оригинале. В этом случае переводчик обращается к описываемой ситуации, ища необходимые сведения. Рассмотрим простой пример. Предположим, нам необходимо перевести следующее английское высказывание: *Her aunt must be made to tell them about it.* Общее содержание этого высказывания понять нетрудно, но выбор соответствия для существительного *aunt* и глагола *made* в русском переводе потребует дополнительной информации. Ведь *aunt* может быть и «тетя», и «тетушка», и «тетка», а *must be made* может означать, что ее нужно «заставить», «убедить» или «попросить» (...рассказать им об этом). Для того чтобы решить этот вопрос, необходимо будет выяснить, о каких людях реально идет речь, какие между ними существуют отношения и какие методы могут быть использованы, для того чтобы получить от упомянутой родственницы желаемые сведения.

Необходимые сведения о реальной ситуации могут быть порой получены из различных литературных источников и всякого рода справочников. В следующем примере переводчику понадобится основательное знание истории Англии: *Cromwell and Bradshaw (not the guide man, but the King Charles's head man) likewise sojourned here.* (J.K. Jerome) Перевести выделенные слова можно лишь при условии, что переводчику удастся выяснить, что Дж. Бредшо был председателем суда, приговорившего к смертной казни Карла Первого, а его однофамилец - автор известного в Англии путеводителя. В самом же тексте ни узкий, ни широкий контекст не позволяет правильно интерпретировать сочетания *guide man* и *King Charles's head man*.

198. Таким образом, ситуативная модель перевода правильно отражает ряд важных сторон переводческого процесса и дает возможность объяснить те особенности выбора варианта перевода, которые связаны с обращением переводчика к реальной действительности и последующим ее описанием средствами ПЯ. В то же время эта модель обладает ограниченной силой, поскольку она охватывает лишь некоторые способы реализации процесса перевода. Как известно, описываемая ситуация далеко не всегда однозначно определяет выбор варианта перевода, так как в большинстве случаев она может быть описана разными способами. И тогда самое подробное выяснение реальной ситуации, которую описывает оригинал, не дает еще

переводчику указаний, какие признаки этой ситуации надо отразить при создании сообщения на ПЯ. Не дает знание ситуации достаточных оснований и для выбора лексико-синтаксической организации высказывания в переводе в рамках определенного способа описания ситуации. И способ описания ситуации, и набор языковых единиц, с помощью которых он реализуется, выражают дополнительный смысл, составляющий немаловажную часть общего содержания высказывания. Поэтому содержание высказываний, описывающих одну и ту же ситуацию, может, в целом, различаться весьма существенно. И для правильного выбора варианта перевода в этом случае переводчику недостаточно описать средствами ПЯ ту же реальную действительность, которая отражена в оригинале. Он должен еще воспроизвести и другие части содержания исходного текста, употребив эквивалентные средства описания этой действительности. А для этого необходимо учитывать, не только о какой ситуации говорится в оригинале, но и что и как о ней сказано.

199. Понятно, что ситуативная модель перевода не работает и в тех случаях, когда переводчику необходимо отказаться от описания той же самой ситуации, чтобы обеспечить передачу цели коммуникации оригинала. Если данная ситуация не позволяет Рецептору перевода сделать необходимые выводы или связана с иными ассоциациями, чем у Рецептора оригинала, то описание переводчиком той же ситуации средствами ПЯ не обеспечит возможности межъязыковой коммуникации.

Из сказанного выше не следует, что ситуативная модель неправильно объясняет процесс перевода. Она адекватно воспроизводит этот процесс в тех случаях, когда для его осуществления необходимо и достаточно уяснить описываемую в оригинале ситуацию и передать ее средствами ПЯ. Однако ее объяснительная сила ограничена тем, что она не учитывает необходимости воспроизведения в переводе и той части содержания оригинала, которая создается значениями используемых в нем единиц ИЯ.

200. *Трансформационно-семантическая модель перевода*, в отличие от ситуативной, исходит из предположения, что при переводе осуществляется передача значений единиц оригинала. Она рассматривает процесс перевода как ряд преобразований, с помощью которых переводчик переходит от единиц ИЯ к единицам ПЯ, устанавливая между ними отношения эквивалентности. Таким образом, Трансформационно-семантическая 164

модель ориентирована на существование непосредственной связи между структурами и лексическими единицами оригинала и перевода. Соотнесенные единицы рассматриваются как начальное и конечное состояния переводческого процесса. В рамках трансформационно-семантической модели процесс перевода может быть представлен в виде следующей схемы (см. схему № 3).



Схема № 3. Трансформационно-семантическая модель перевода.

Согласно указанной модели процесс перевода проходит три этапа. На первом этапе - этапе анализа (I) - осуществляется упрощающая трансформация исходных синтаксических структур в пределах ИЯ: структуры оригинала (A) преобразуются (сводятся) к наиболее простым, легко анализируемым формам (B). Предполагается, что такие простые «ядерные» (или «околоядерные») структуры в разных языках достаточно близки и легко заменяют друг друга при переводе ($B = B_j$). Так, предложение *She is a good dancer* трансформируется в более «прозрачную» структуру *She dances well*; предложение *The thought worried him* может быть представлено в виде двух упрощенных

предложений и указания связи между ними: (a) he thought, (b) he worried, (c) первое предложение (he thought) обуславливает второе (he worried).

Упрощающим преобразованиям на стадии анализа подвергаются и отдельные слова, в значениях которых выявляется набор элементарных смыслов (сем). Подобные элементы смысла выделяются в семантике слова при его сопоставлении со словами с близким значением и обнаружении различий между ними. У членов такого семантического ряда можно найти как общие элементы смысла, так и дифференциальные, отличающие значения каждого синонима от других членов ряда. Так, в ряду английских слов speak, sing, whistle, whisper, hum общим (ядерным) компонентом значения будет «произнесение звуков с использованием речевого аппарата». А значение, например, whisper - «шептать» включает этот ядерный смысл плюс два дополнительных дифференцирующих признака «использование звуков (членораздельной) речи» (в отличие от whistle и hum) и «отсутствие голоса» (в отличие от speak или sing).

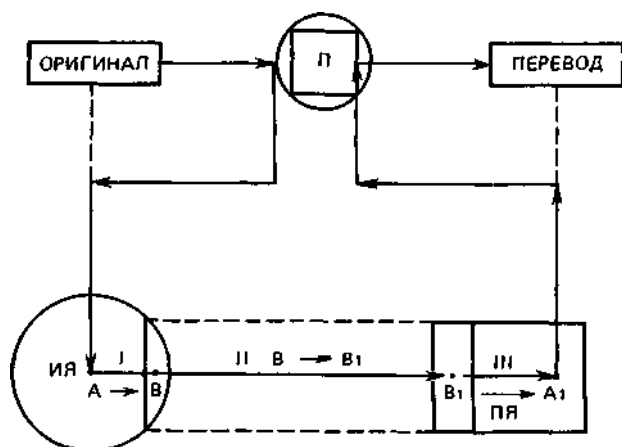
Аналогичным образом выявляются элементарные смыслы у любых слов с пересекающимися или смежными значениями (например, run, walk, jump, hop, etc.) или у слов, значения которых связаны отношением «род - вид» (гиперо-гипонимическими отношениями): animal и mammal, dog и poodle и т.д.

Элементы сходства и различия можно обнаружить и при сопоставлении близких по значению слов разных языков. Так, в русском слове «студент» компонентный анализ выявляет такие семантические признаки, как «мужчина» (в отличие от «студентка»), «учащийся в ВУЗе» (в отличие от «ученик»), «обучаемый» (в отличие от «преподаватель»), «единственное число» (в отличие от «студенты»). В английском student первые две семы будут отсутствовать, а две другие будут совпадать. Именно совпадение хотя бы части сем и дает возможность словам разных языков выступать в качестве эквивалентов друг другу.

201. Упрощение синтаксических структур и разбиение значений лексических единиц на этапе анализа позволяют осуществить второй этап перевода (II) - «переключение», т.е. переход к ядерным структурам и семантическим компонентам языка перевода (В ->• В}). Как было указано, на уровне таких структур и элементарных сем у разных языков обнаруживается значительное сходство. Поэтому в принципе эквивалентные еди-166

ницы на этом уровне отыскиваются сравнительно легко. Нетрудно убедиться, что если предложение *She is a good singer* может вызвать определенные трудности при переводе, если это высказывание не относится к профессиональной певице, то трансформированное высказывание *She sings well* переводится без труда: «Она хорошо поет». Аналогичным образом при переводе предложения *He was humming a merry tune* выбор русского соответствия будет облегчен, если будут учитываться такие семы английского *hum*, как *to produce musical tones* и *without words*, т.е. «напевать без слов».

202. На третьем этапе (III) - «реструктурирование» - осуществляются трансформации на ПЯ с ядерного («околоядерного») уровня в окончательные структуры и единицы оригинала ($B_j \rightarrow A_1$). При этом в соответствии с нормами языка меняются такие формальные признаки, как порядок слов, структура предложения, число и распределение семантических признаков. По трансформационно-семантической модели три этапа процесса перевода, в результате которого английское высказывание *Immediate expulsion of flunked students was felt to be inadvisable* было переведено на русский язык как «Считалось нецелесообразным немедленно исключать студентов, провалившихся на экзаменах», описываются следующим образом:

I этап: Английское предложение трансформируется в ряд ядерных структур: 1. *Students flunked (examinations)*. 2. *Somebody expels students*. 3. *The action (2) is immediate*. 4. *The action (2+3) is inadvisable*. 5. *Someone felt something*. 6. *(1) is the reason for (2)*. 7. *(4) is the object of (5)*. Одновременно анализируются значения лексических единиц: *Student* - *one who attends a school, especially a higher institution of learning*, *flunk* - *to fail at an examination + colloquial style, etc*. В ряде случаев нет необходимости отыскивать более мелкие семантические компоненты в некоторых словах оригинала, так как их семантическая структура достаточно проста и они могут быть переведены методом «прямого переключения», т.е. непосредственной подстановкой русского слова: *expel* - исключать, *immediate* - немедленный и т.п.

II этап: Английские ядерные структуры и семантически упрощенные слова заменяются соответствующими русскими структурами и словами: 1. Студенты (или учащиеся) не сдали экзаменов. 2. Кто-то исключает студентов, 3. Это действие (2) осуществляется немедленно. 4. Действие (2 + 3) является нецелесообразным. 5. Некто чувствовал. 6. (1) является причи-

ной (2). 7. (4) является объектом (5). В результате объединения ядерных структур в соответствии с указанными связями между ними в конце второго этапа может получиться примерно следующее русское высказывание: «Некто чувствовал, что исключить студентов (учащихся) за то, что они не сдали экзаменов и делать это немедленно, является нецелесообразным».

III этап: Окончательно синтезируется русское высказывание путем перехода к структурам и лексическим единицам, более полно соответствующим нормам русского языка и значению единиц оригинала: 1. В связи с отсутствием конкретного действующего лица неопределенное местоимение опускается и глагол ставится в обобщенно-возвратной форме. 2. Глагол ощущения заменяется глаголом мышления, поскольку речь идет о рациональном, а не эмоциональном отношении. 3. Развернутые предикативные единицы компрессируются в именные и глагольные группы: «считалось нецелесообразным», «студенты, не сдавшие экзаменов» и «немедленно исключить». 4. Меняется порядок слов. 5. Выбирается надлежащая форма слова: «исключать», а не «исключить», если речь идет о постоянной практике. 6. Отбрасываются ненужные варианты: «студенты», а не «учащиеся». 7. Уточняются коннотативные значения слов: «провалившихся на экзаменах». В результате получается указанный вариант перевода: «Считалось нецелесообразным немедленно исключать студентов, провалившихся на экзамене».

203. Трансформационно-семантическая модель перевода обладает значительной объяснительной силой. Она позволяет описывать многие стороны переводческого процесса, недоступные для непосредственного наблюдения. Особенно важно, что, в отличие от ситуативной модели, данная модель дает возможность отразить роль значений языковых единиц в содержании исходного текста и зависимость (хотя и не всегда прямую) от этих единиц средств ПЯ, используемых в переводе. Тем самым моделируются способы достижения эквивалентности четвертого и пятого типов, где сохраняется основное значение синтаксических структур и лексических единиц исходного текста. Способ представления процесса перевода, который используется в трансформационно-семантической модели, во многом соответствует интуиции переводчика, который нередко ломает себе голову над тем, как поточнее передать ту или иную сему в значении слова оригинала. В рамках этой модели делается попытка объяснить общность содержания оригинала и перевода на уровне микрокомпонентов семантики языковых единиц, 168

т. е. сем. Общность сем составляет основу переводческой эквивалентности как в случае максимального совпадения состава сем в оригинале и переводе (I saw him yesterday - Я видел его вчера), так и в тех случаях, когда для осуществления межъязыкового общения оказывается достаточным хотя бы части семантических признаков. Далеко не все семы, имеющиеся в содержании оригинала, коммуникативно релевантны для данного акта общения. Задача переводчика, в первую очередь, заключается в том, чтобы сохранить коммуникативно релевантные семы. Сопоставление семного состава оригинала и перевода показывает, что именно такие семы и воспроизводятся в процессе перевода.

204. Заменяющие друг друга семы могут не совпадать, а быть связаны отношениями семантического перефразирования, характерными для третьего типа эквивалентности:

Last year saw a rapid growth of industrial production. - В прошлом году отмечался быстрый рост промышленного производства. (А видит X у себя = X наличествует у A = X существует в период, когда A.)

She was preceded by her father. - Она вошла вслед за своим отцом. (A предшествует B = B следует за A = B идет вслед за A.)

Подобное перефразирование может также сопровождаться добавлением или опущением отдельных семантических признаков:

McDermot spoke briefly into the telephone, then waited again. - Макдермот отдал краткое распоряжение по телефону и снова стал ждать.

As he stood there he heard a shot fired. - Вдруг он услышал выстрел.

205. Вместо с тем очевидно, что и трансформационно-семантическая модель не является универсальной и не претендует на моделирование любого переводческого акта. Она не предусматривает тех случаев, когда между синтаксическими структурами и значениями лексических единиц в оригинале и переводе нет отношений трансформации и эквивалентность двух текстов основывается исключительно на общности описываемой ситуации. Английское Answer the telephone равноценно русскому «Возьми трубку» не потому, что у глаголов to answer и «взять» есть общие семы, а на знании того, что в реальной

действительности, отвечая на телефонный звонок, надо взять телефонную трубку и что, следовательно, оба высказывания означают «одно и то же», называют разные стороны одной и той же ситуации. В таких случаях во втором типе эквивалентности для объяснения процесса перевода лучше «работает» ситуативная модель перевода.

Не моделирует трансформационно-семантическая модель процесса перевода и тогда, когда в переводе необходимо передать образные и иные ассоциации, связанные с текстом оригинала, когда в процессе перевода происходит замена ситуации, чтобы воспроизвести цель коммуникации. Иными словами, трансформационно-семантическая модель не предназначается для описания процесса перевода и в первом типе эквивалентности.

"Different brands of courage," Charles said. "Serge and baratheon." - «Потому что существуют разные сорта храбрости, - сказал Чарльз. - Одна - сержантская, а другая - офицерская».

Ситуация, описываемая сообщением *serge and baratheon*, важна не сама по себе, а теми выводами, которые может сделать из нее Рецептор, знающий, что это - названия двух видов ткани, причем первая ткань - простая, дешевая, а вторая - дорогая. Подобные выводы не сможет сделать русский Рецептор, в языке которого названия таких тканей отсутствуют. Поэтому в переводе названа иная ситуация, дающая возможность понять подразумеваемый смысл английского высказывания. Следует отметить, что в подобных случаях процесс перевода не моделируется и ситуативной моделью. Замена ситуации для сохранения цели коммуникации должна описываться моделью, которая учитывала бы различие в фоновых знаниях и культурно-историческом опыте ИР и ПР.

206. Ситуативная и трансформационно-семантическая модели перевода дают условное изображение перевода, не претендуя на полное соответствие реальным действиям переводчика. Чтобы более полно отражать деятельность самого переводчика, модель должна включать описание психических процессов, обеспечивающих такую деятельность. С этой целью разрабатывается психолингвистическая модель перевода, использующая положения теории речевой деятельности. Известно, что в соответствии с целью речевого акта у говорящего сначала формируется внутренняя программа будущего сообщения, которая за-

тем развертывается в речевое высказывание. Исходя из этого, психолингвистическая модель перевода постулирует, что, осуществляя процесс перевода, переводчик сначала преобразует свое понимание содержания оригинала в свою внутреннюю программу, а затем развертывает эту программу в текст перевода. Поскольку внутренняя программа существует в форме субъективного кода говорящего, такое представление процесса перевода включает два этапа - «перевод» с ИЯ на внутренний код и «перевод» с внутреннего кода на ПЯ. Психолингвистическая модель перевода полностью соответствует пониманию перевода как вида речевой деятельности. К сожалению, объяснительная сила такой модели ограничивается тем обстоятельством, что мы не знаем, как происходит такое «свертывание» и «развертывание», какие элементы содержания сохраняются во внутренней программе и как выбирается один из возможных путей реализации такой программы в тексте перевода. Дальнейшая детализация психолингвистической модели перевода является важной задачей теории перевода.

207. Модель перевода ставит перед собой задачу представить процесс перевода в целом, указать общее направление движения мысли переводчика и последовательные этапы перехода от оригинала к переводу. Более подробная характеристика процесса перевода достигается путем описания типов мыслительных операций, с помощью которых переводчик находит нужный вариант перевода. При этом предполагается, что между единицами оригинала и перевода существует непосредственная связь, что из исходной единицы путем каких-то преобразований (трансформаций) может быть получена единица перевода. Представление процесса перевода как преобразования единиц оригинала в единицы перевода носит условный характер. В действительности, с единицами оригинала ничего не происходит, они остаются неизменными, а переводчик просто подыскивает коммуникативно равноценные им единицы в языке перевода. Этот поиск начинается с восприятия единиц оригинала и завершается созданием соответствующих отрезков перевода. Иначе говоря, мозг переводчика получает «на входе» отрезок текста на ИЯ и «выдает на выходе» отрезок текста на ПЯ. Сопоставляя исходные и конечные отрезки текста, можно попытаться охарактеризовать способ перехода от первых ко вторым, «приемы перевода», с помощью которых первые как бы преобразуются во вторые.

Операционное описание процесса перевода отличается от

представления этого процесса в рамках модели перевода тем, что в нем: 1) дается не общая схема процесса перевода, а указываются способы перевода, применимые при передаче значений единиц ИЯ определенного типа; 2) преобразования, с помощью которых описывается процесс перевода, происходят не отдельно в пределах ИЯ и в пределах ПЯ, а исключительно между разноязычными единицами, т.е. все они подразумевают непосредственное переключение от оригинала к переводу без промежуточных ступеней; 3) в связи с этим указанные преобразования (способы перевода) уже не сводятся к известным внутриязыковым трансформациям, а представляют собой собственно переводческие операции.

208. Преобразования, с помощью которых можно осуществить переход от единиц оригинала к единицам перевода в указанном смысле, называются *переводческими (межъязыковыми) трансформациями*. Поскольку переводческие трансформации осуществляются с языковыми единицами, имеющими как план содержания, так и план выражения, они носят формально-семантический характер, преобразуя как форму, так и значение исходных единиц.

209. В рамках описания процесса перевода переводческие трансформации рассматриваются не в статическом плане как средство анализа отношений между единицами ИЯ и их словарными соответствиями, а в плане динамическом как способы перевода, которые может использовать переводчик при переводе различных оригиналов в тех случаях, когда словарное соответствие отсутствует или не может быть использовано по условиям контекста. В зависимости от характера единиц ИЯ, которые рассматриваются как исходные в операции преобразования, переводческие трансформации подразделяются на лексические и грамматические. Кроме того, существуют также комплексные лексико-грамматические трансформации, где преобразования либо затрагивают одновременно лексические и грамматические единицы оригинала, либо являются межуровневыми, т.е. осуществляют переход от лексических единиц к грамматическим и наоборот.

Основные типы лексических трансформаций, применяемых в процессе перевода с участием различных ИЯ и ПЯ, включают следующие переводческие приемы: переводческое транскрибирование и транслитерацию, калькирование и лексико-семантические замены (конкретизацию, генерализацию, модуляцию). К наиболее распространенным грамматическим трансформаци-

ям принадлежат: синтаксическое уподобление (дословный перевод), членение предложения, объединение предложений, грамматические замены (формы слова, части речи или члена предложения). К комплексным лексико-грамматическим трансформациям относятся антонимический перевод, экспликация (описательный перевод) и компенсация.

210. *Транскрипция* и *транслитерация* - это способы перевода лексической единицы оригинала путем воссоздания ее формы с помощью букв ПЯ. При транскрипции воспроизводится звуковая форма иноязычного слова, а при транслитерации его графическая форма (буквенный состав). Ведущим способом в современной переводческой практике является транскрипция с сохранением некоторых элементов транслитерации. Поскольку фонетические и графические системы языков значительно отличаются друг от друга, передача формы слова ИЯ на языке перевода всегда несколько условна и приближительна: absurdist- абсурдист (автор произведения абсурда), kleptocracy - клептократия (воровская элита), skateboarding - скейтбординг (катание на роликовой доске). Для каждой пары языков разрабатываются правила передачи звукового состава слова ИЯ, указываются случаи сохранения элементов транслитерации и традиционные исключения из правил, принятых в настоящее время. В англо-русских переводах наиболее часто встречающиеся при транскрибировании элементы транслитерации заключаются, в основном, в транслитерации некоторых непроносимых согласных и редуцированных гласных (Dorset ['dasit] — Дорсет, Campbell ['kaɛrabaɪj] — Кэмпбелл), передаче двойных согласных между гласными и в конце слов после гласных (Bonners Ferry - Боннерс Ферри, boss - босс) и сохранении некоторых особенностей орфографии слова, позволяющих приблизить звучание слова в переводе к уже известным образцам (Hercules missile - ракета «Геркулес», deescalation - деэскалация, Columbia - Колумбия). Традиционные исключения касаются, главным образом, освященных обычаем переводов имен исторических личностей и некоторых географических названий (Charles I - Карл I, William III - Вильгельм III, Edinborough - Эдинбург).

211. *Калькирование* - это способ перевода лексической единицы оригинала путем замены ее составных частей - морфем или слов (в случае устойчивых словосочетаний) их лексическими соответствиями в ПЯ. Сущность калькирования заключается в создании нового слова или устойчивого сочетания в

ПЯ, копирующего структуру исходной лексической единицы. Именно так поступает переводчик, переводя *superpower* как «сверхдержава», *mass culture* как «массовая культура», *green revolution* как «зеленая революция». В ряде случаев использование приема калькирования сопровождается изменением порядка следования калькируемых элементов: *first-strike weapon* - оружие первого удара, *land-based missile* - ракета наземного базирования, *Rapid Deployment Force* - силы быстрого развертывания. Нередко в процессе перевода транскрипция и калькирование используются одновременно: *transnational* - транснациональный, *petrodollar* - нефтяной доллар, *miniskirt* - мини-юбка.

212. *Лексика-семантические замены* - это способ перевода лексических единиц оригинала путем использования в переводе единиц ПЯ, значение которых не совпадает со значениями исходных единиц, но может быть выведено из них с помощью определенного типа логических преобразований. Основными видами подобных замен являются конкретизация, генерализация и модуляция (смысловое развитие) значения исходной единицы.

213. *Конкретизацией* называется замена слова или словосочетания ИЯ с более широким предметно-логическим значением словом и словосочетанием ПЯ с более узким значением. В результате применения этой трансформации создаваемое соответствие и исходная лексическая единица оказываются в логических отношениях включения: единица ИЯ выражает родовое понятие, а единица ПЯ - входящее в нее видовое понятие:

Dinny waited in a corridor which smelled of disinfectant.

Динни ждала в коридоре, пропахшем карболкой. He was at the ceremony. Он присутствовал на церемонии.

В ряде случаев применение конкретизации связано с тем, что в ПЯ отсутствует слово со столь широким значением. Так, английское существительное *thing* имеет очень абстрактное значение (*an entity of any kind*) и на русский язык всегда переводится путем конкретизации: «вещь, предмет, дело, факт, случай, существо» и т.д. Иногда родовое название на языке перевода не может быть использовано из-за расхождения коннотативных компонентов значения. Английское *meal* широко применяется в различных стилях речи, а русское «прием пищи» не употребительно за пределами специальной лексики. Поэто-174

му, как правило, при переводе *meal* заменяется более конкретным «завтрак, обед, ужин» и др.:

At seven o'clock an excellent meal was served in the dining-room.

В семь часов в столовой был подан отличный обед.

Понятно, что выбор более конкретного наименования всецело определяется контекстом и в других условиях в семь часов (вечера) мог быть подан и ужин.

Конкретизация часто применяется и тогда, когда в ПЯ есть слово со столь же широким значением и соответствующей коннотацией, поскольку такие слова могут обладать разной степенью употребительности в ИЯ и ПЯ. Выше (см. с. 138) уже отмечалась большая употребительность в английском языке слов с широким значением. При переводе таких слов конкретизация является весьма распространенным способом перевода. В романе Ч. Диккенса «Давид Копперфилд» следующим образом описывается поведение матери героя, испуганной внезапным появлением грозной мисс Бетси:

My mother had left her chair in her agitation, and gone behind it in the corner.

Английские глаголы с общим значением *to leave* и *to go* не могут быть переведены здесь с помощью соответствующих русских глаголов «покинуть» и «пойти». Неприемлемость перевода «Матушка оставила свое кресло и пошла за него в угол» не вызывает сомнений, русский язык не описывает такую конкретную эмоциональную ситуацию подобным образом. Лучшим способом обеспечить эквивалентность русского перевода является конкретизация указанных глаголов:

Взволнованная матушка вскочила со своего кресла и заби-
лась в угол позади него.

Аналогичным способом следует перевести и другое предложение из того же романа:

My old dear bedroom was changed, and I was to lie a long way off.

Приехав домой после долгого отсутствия, мальчик видит, что все в доме изменилось и стало ему чуждым. Использование прямых соответствий сделало бы перевод этого английского предложения малопонятным. Почему кто-то должен «лежать вдали от спальни»? Контекст показывает, что «лежать»

означает здесь «спать», а «вдали» указывает всего лишь другую часть дома. Именно так и должно быть сказано по-русски:

Моей милой старой спальни уже не было, и я должен был спать в другом конце дома.

Широко распространена конкретизация английских глаголов «говорения» to say и to tell, которые могут переводиться на русский язык не только как «говорить» или «сказать», но и более конкретными «промолвить, повторить, заметить, утверждать, сообщать, просить, возразить, велеть» и т.п.:

"So what?" I said.

- Ну и что? - спросил я.

He told me I should always obey my father.

Он посоветовал мне всегда слушаться моего отца.

The boss told me to come at once.

Хозяин велел мне прийти сейчас же.

214. *Генерализацией* называется замена единицы ИЯ, имеющей более узкое значение, единицей ПЯ с более широким значением, т.е. преобразование, обратное конкретизации. Создаваемое соответствие выражает родовое понятие, включающее исходное видовое:

He visits me practically every week-end. Он ездит ко мне почти каждую неделю.

Использование слова с более общим значением избавляет переводчика от необходимости уточнять, субботу или воскресенье имеет в виду автор, говоря о «уик-энде».

Иногда конкретное наименование какого-либо предмета ничего не говорит Рецептору перевода или нерелевантно в условиях данного контекста:

Jane used to drive to market with her mother in their La Salle convertible.

Джейн ездила со своей матерью на рынок в их машине.

He showed us his old beat-up' Navajo blanket.

Он нам показал свое потрепанное индейское одеяло.

Более общее обозначение может быть предпочтительным и по стилистическим причинам. В художественных произведениях на русском языке не принято с пунктуальной точностью указывать рост и вес персонажей, если это не связано со спортивными соображениями, и сочетание a young man of 6 feet 2

inches в английском оригинале будет заменено в русском переводе на «молодой человек высокого роста».

Порой переводчик имеет возможность выбирать между более конкретным и более общим вариантом перевода и оказывает предпочтение последнему:

Then this girl gets killed, because she's always speeding. - А потом эта девушка гибнет, потому что она вечно нарушает правила. (Ср. более «технический» вариант: «она вечно превышает скорость».)

"Who won the game?" I said. "It's only the half." - А кто выиграл? - спрашиваю. - Еще не кончилось. (Ср. «более спортивное»: «Это же только первый тайм».)

Методом генерализации могут создаваться и регулярные соответствия единицам ИЯ: foot - нога, wrist watch - наручные часы и т.д.

215. *Модуляцией* или смысловым развитием называется замена слова или словосочетания ИЯ единицей ПЯ, значение которой логически выводится из значения исходной единицы. Наиболее часто значения соотнесенных слов в оригинале и переводе оказываются при этом связанными причинно-следственными отношениями: I don't blame them. - Я их понимаю. (Причина заменена следствием: я их не виню потому, что я их понимаю). He's dead now. - Он умер. (Он умер, стало быть, он сейчас мертв.) He always made you say everything twice. - Он всегда переспрашивал. (Вы были вынуждены повторять сказанное, потому что он вас переспрашивал.) При использовании метода модуляции причинно-следственные отношения часто имеют более широкий характер, но логическая связь между двумя наименованиями всегда сохраняется:

Manson slung his bag up and climbed into the battered gig behind a tall, angular black horse. (A. Cronin)

Мэнсон поставил свой чемодан и влез в расхлябанную двуколку, запряженную крупной костлявой черной лошастью.

Контекстуальная замена здесь явно необходима, особенно при переводе сочетания behind a horse, поскольку по-русски нельзя сказать: «Он сел в телегу позади лошади». Перевод slung his bag up через «поставил свой чемодан», behind a horse через «запряженную лошастью» и angular через «костлявая» осуществлен с помощью модуляции, хотя трудно точно опреде-

лить, какова связь между соответствующими понятиями в оригинале и переводе.

В следующем примере эта связь более явная, но и здесь это скорее не «потому что», а «поскольку, постольку»:

He would cheer up somehow, begin to laugh again and draw skeletons all over his slate, before his eyes were dry.

Он снова приободрялся, начинал смеяться и рисовал на своей грифельной доске разные фигурки, хотя глаза его еще были полны слез.

216. *Синтаксическое уподобление (дословный перевод)* - это способ перевода, при котором синтаксическая структура оригинала преобразуется в аналогичную структуру ПЯ. Этот тип «нулевой» трансформации применяется в тех случаях, когда в ИЯ и ПЯ существуют параллельные синтаксические структуры. Синтаксическое уподобление может приводить к полному соответствию количества языковых единиц и порядка их расположения в оригинале и переводе: I always remember *bis* words - Я всегда помню его слова. Как правило, однако, применение синтаксического уподобления сопровождается некоторыми изменениями структурных компонентов. При переводе с английского языка на русский, например, могут опускаться артикли, глаголы-связки, иные служебные элементы, а также происходить изменения морфологических форм и некоторых лексических единиц:

One of the greatest events in the period following World War I and the Russian Revolution, and closely connected with them both was the growth of the world Communist movement.

Одним из важнейших событий периода, последовавшего за первой мировой войной и социалистической революцией в России, событием, тесно связанным с войной и революцией, был рост коммунистического движения во всем мире.

При переводе этого предложения опущены артикли, опущены или добавлены некоторые предлоги, изменены морфологические формы слов, использованы некоторые слова, не имеющие прямого соответствия в английском тексте. Переводчик повторил слово «событие», добавил слово «социалистическая», заменил словосочетание «с ними обеими» более благозвучным «с войной и революцией». Все эти изменения не затрагивают основной структуры предложения, которая передана с помощью аналогичной русской структуры, сохраняя одинако-

вый набор членов предложения и последовательность их расположения в тексте. Синтаксическое уподобление широко используется в англо-русских переводах. Изменение структуры предложения при переводе объясняется, как правило, невозможностью обеспечить эквивалентность перевода путем дословного перевода.

217. *Членение предложения* - это способ перевода, при котором синтаксическая структура предложения в оригинале преобразуется в две или более предикативные структуры ПЯ. Трансформация членения приводит либо к преобразованию простого предложения ИЯ в сложное предложение ПЯ, либо к преобразованию простого или сложного предложения ИЯ в два или более самостоятельных предложения в ПЯ:

The annual surveys of the Labour Government were not discussed with the workers at any stage, but only with the employers.

Ежегодные обзоры лейбористского правительства не обсуждались среди рабочих ни на каком этапе. Они обсуждались только с предпринимателями.

Both engine crews leaped to safety from a collision between a parcels train and a freight train near Morris Cowley, Oxfordshire.

Вблизи станции Морис Коули в графстве Оксфордшир произошло столкновение почтового и товарного поездов. Члены обеих поездных бригад остались невредимы, спрыгнув на ходу с поезда.

В первом примере выделение последней части английского высказывания в отдельное предложение в переводе позволяет четко выразить имеющееся в оригинале противопоставление. Во втором примере трансформация членения дала возможность передать значение трудного для перевода английского сочетания *leaped to safety* и обеспечить более естественную для русского языка последовательность описания событий (сначала произошло столкновение, а потом удалось спастись членам бригады).

A claim for a substantial wage increase and improved conditions for about 70,000 municipal busmen in the provinces was yesterday referred to a joint wages committee of the unions and employers which will meet on January 12.

Около 70.000 водителей автобусов, находящихся в ведении провинциальных муниципалитетов, потребовали значительного увеличения заработной платы и улучшения условий труда.

Вчера это требование было передано в совместную комиссию по вопросам заработной платы, в которой представлены как профсоюзы, так и предприниматели. Комиссия будет рассматривать это требование на своем заседании 12-го января.

Нам уже известно, что для английских шкетно-информационных сообщений характерно стремление вместить в рамки одного предложения как можно больше информации путем усложнения его структуры. Для стиля русской прессы более характерно стремление к относительной краткости предложений, содержащих информационные материалы.

218. *Объединение предложений* - это способ перевода, при котором синтаксическая структура в оригинале преобразуется путем соединения двух простых предложений в одно сложное. Эта трансформация - обратная по сравнению с предыдущей:

That was a long time ago. It seemed like fifty years ago.

Это было давно - казалось, что прошло лет пятьдесят.

The only thing that worried me was our front door. It creaks like a bastard.

Одно меня беспокоило - наша парадная дверь скрипит как оголтелая.

Нередко применение трансформации объединения связано с перераспределением предикативных синтагм между соседними предложениями, т.е. происходит одновременное использование объединения и членения - одно предложение разбивается на две части, и одна из его частей объединяется с другим предложением:

But occasionally an indiscretion takes place, such as that of Mr. Woodrow Wyatt, Labour MP, when Financial Secretary to the War Office. He boasted of the prowess of British spies in obtaining information regarding armed forces of the USSR.

Однако по временам допускается нескромность. Так, например, лейборист, член парламента Вудро Уайтт в бытность свою финансовым секретарем военного министерства хвастался ловкостью, проявленной английскими шпионами в деле получения сведений о вооруженных силах СССР.

219. *Грамматические замены* - это способ перевода, при котором грамматическая единица в оригинале преобразуется в единицу ПЯ с иным грамматическим значением. Замена может подвергаться грамматическая единица ИЯ любого уровня: словоформа, часть речи, член предложения, предложение опре-180

деленного типа. Понятно, что при переводе всегда происходит замена форм ИЯ на формы ПЯ. Грамматическая замена как особый способ перевода подразумевает не просто употребление в переводе форм ПЯ, а отказ от использования форм ИЯ, аналогичных исходным, замену таких форм на иные, отличающиеся от них по выражаемому содержанию (грамматическому значению). Так, в английском и русском языке существуют формы единственного и множественного числа, и, как правило, соотнесенные существительные в оригинале и в переводе употреблены в том же самом числе, за исключением случаев, когда форме единственного числа в английском соответствует форма множественного числа в русском (money - деньги, ink - чернила и т.п.) или наоборот английскому множественному соответствует русское единственное (struggles - борьба, outskirts - окраина и т.п.). Но в определенных условиях замена формы числа в процессе перевода может применяться как средство создания окказионального соответствия:

We are searching for talent everywhere.

Мы повсюду ищем таланты.

The invaders resorted to violence and atrocity to crush the resistance of the native population.

Захватчики прибегли к насилию и зверствам, чтобы подавить сопротивление коренного населения.

They left the room with their heads held high.

Они вышли из комнаты с высоко поднятой головой.

220. Весьма распространенным видом грамматической замены в процессе перевода является замена части речи. Для англо-русских переводов наиболее характерны замены существительного глаголом и прилагательного существительным. В английском языке имена деятелей (обычно с суффиксом *-er*) широко употребляются не только для обозначения лиц определенной профессии (ср. русские имена «писатель, художник, певец, танцор» и др.), но и для характеристики действий «непрофессионалов». Значения таких существительных регулярно передаются в переводе с помощью русских глаголов:

He is a poor swimmer. - Он плохо плавает. She is no good as a letter-writer. - Она не умеет писать письма.

I am a very rapid packer. - Я очень быстро укладываюсь.

Как видно из примеров, замена существительного глаголом

часто сопровождается заменой прилагательного при этом существительном на русское наречие. Глаголом часто заменяются и отглагольные существительные другого типа:

It is our hope, that an agreement will be reached by Friday. Мы надеемся, что к пятнице будет достигнуто соглашение.

Английские прилагательные, заменяемые русскими существительными, наиболее часто образованы от географических названий:

Australian prosperity was followed by a slump. За экономическим процветанием Австралии последовал кризис.

Ср. также the British Government - правительство Великобритании, the American decision - решение США, the Congolese Embassy - посольство Конго и пр. Нередко также подобная замена применяется в отношении английских прилагательных в сравнительной степени со значением увеличения или уменьшения объема, размера или степени:

The stoppage which is in support of higher pay and shorter working hours, began on Monday.

Забастовка в поддержку требований о повышении заработной платы и сокращении рабочего дня началась в понедельник.

221. Замена членов предложения приводит к перестройке его синтаксической структуры. Такого рода перестройка происходит и в ряде случаев при замене части речи. Например, в приведенных выше примерах замена существительного глаголом сопровождалась заменой определения обстоятельством. Более существенная перестройка синтаксической структуры связана с заменой главных членов предложения, особенно подлежащего. В англо-русских переводах использование подобных замен в значительной степени обусловлено тем, что в английском языке чаще, чем в русском, подлежащее выполняет иные функции, нежели обозначения субъекта действия, например, объекта действия (подлежащее заменяется дополнением):

Visitors are requested to leave their coats in the cloak-room.

Посетителей просят оставлять верхнюю одежду в гардеробе.

обозначения времени (подлежащее заменяется обстоятельством времени):

The last week saw an intensification of diplomatic activity. На прошлой неделе наблюдалась активизация дипломатической деятельности.

обозначения пространства (подлежащее заменяется обстоятельством места):

The little town of Clay Cross today witnessed a massive demonstration.

Сегодня в небольшом городке Клей-Кросс состоялась массовая демонстрация.

обозначения причины (подлежащее заменяется обстоятельством причины):

The crash killed 20 people.

В результате катастрофы погибло 20 человек.

и т.д.

222. Замена типа предложения приводит к синтаксической перестройке, сходной с преобразованиями при использовании трансформации членения или объединения. В процессе перевода сложное предложение может заменяться простым (It was so dark that I could not see her. - Я ее не мог видеть в такой темноте.); главное предложение может заменяться придаточным и наоборот (While I was eating my eggs, these two nuns with suitcases came in. - Я ел яичницу, когда вошли эти две монахини с чемоданами.); сложноподчиненное предложение может заменяться сложносочиненным и наоборот (I didn't sleep too long, because I think it was only around ten o'clock when I woke up. I felt pretty hungry as soon as I had a cigarette. - Спал я недолго, было часов десять, когда я проснулся. Выкурил сигарету и сразу почувствовал, как я проголодался.); сложное предложение с союзной связью может заменяться предложением с бессоюзным способом связи и наоборот (It was as hot as hell and the windows were all steamy. - Жара была адская, все окна запотели. Had the decision been taken in time, this would never have happened. - Если бы решение было принято своевременно, это никогда бы не произошло.).

223. *Антонимический перевод* - это лексико-грамматическая трансформация, при которой замена утвердительной формы в оригинале на отрицательную форму в переводе или, наоборот, отрицательной на утвердительную сопровождается заменой лексической единицы ИЯ на единицу ПЯ с противоположным значением:

Nothing changed in my home town.

Все осталось прежним в моем родном городе.

В англо-русских переводах эта трансформация применяется особенно часто, когда в оригинале отрицательная форма употреблена со словом, имеющим отрицательный префикс:

She is not unworthy of your attention.

Она вполне заслуживает вашего внимания.

Сюда относится и употребление отрицательной формы с отрицательными союзами until и unless:

The United States did not enter the war until April 1917.

Соединенные Штаты вступили в войну только в апреле 1917 г.

Additional expenditures shall not be made unless authorized.

Дополнительные расходы должны производиться лишь с особого разрешения.

В рамках антонимического перевода единица ИЯ может заменяться не только прямо противоположной единицей ПЯ, но и другими словами и сочетаниями, выражающими противоположную мысль:

The railroad unions excluded negroes from their membership.

Профсоюзы железнодорожников не принимали в свои ряды негров.

Следует учитывать, что отрицание может выражаться и другими средствами, например, при помощи союза without:

He never came home without bringing something for the kids.

Приходя домой, он всегда приносил что-нибудь детям.

Применение антонимического перевода нередко сочетается с использованием иных трансформаций (лексических или грамматических):

Their house had no screen doors.

Двери у них были сплошные. (Замена отрицательной формы на утвердительную сопровождается модуляцией значения сочетания screen doors.)

The people are not slow in learning the truth.

Люди быстро узнают правду. (Антонимический перевод сопровождается заменой части речи - прилагательного на наречие.)

224. *Экспликация* или *описательный перевод* - это лексико-грамматическая трансформация, при которой лексическая единица ИЯ заменяется словосочетанием, эксплицирующим ее значение, т.е. дающим более или менее полное объяснение или определение этого значения на ПЯ. С помощью экспликации можно передать значение любого безэквивалентного слова в оригинале: *conservationist* - сторонник охраны окружающей среды, *whistle-stop speech* - выступления кандидата в ходе предвыборной агитационной поездки. Недостатком описательного перевода является его громоздкость и многословность. Поэтому наиболее успешно этот способ перевода применяется в тех случаях, где можно обойтись сравнительно кратким объяснением.

Car owners from the midway towns ran a shuttle service for parents visiting the children injured in the accident.

Владельцы автомашин из городов, лежащих между этими двумя пунктами, непрерывно привозили и отвозили родителей, которые навещали своих детей, пострадавших во время крушения.

225. *Компенсация* - это способ перевода, при котором элементы смысла, утраченные при переводе единицы ИЯ в оригинале, передаются в тексте перевода каким-либо другим средством, причем необязательно в том же самом месте текста, что и в оригинале. Таким образом, восполняется («компенсируется») утраченный смысл, и, в целом, содержание оригинала воспроизводится с большей полнотой. При этом нередко грамматические средства оригинала заменяются лексическими и наоборот. Героиня романа У. Теккерея «Ярмарка тщеславия» следующим образом описывает невежество своего хозяина, сэра Питта Кроули:

"Serve him right," said Sir Pitt; "him and his family has been cheating me on that farm these hundred and fifty years" ... Sir Pitt might have said, 'he and Ms family to be sure; but rich baronets do not need to be careful about grammar as poor governesses must be.

Неправильное употребление формы местоимения третьего лица в оригинале играет важную коммуникативную роль и должно быть как-то отражено в переводе. Но попытка воспроизвести такую неправильность в русском языке явно невозможна. В то же время утраченный элемент смысла может быть успешно компенсирован, если нелитературная речь сэра

Питта будет воспроизведена с помощью иных (лексических) средств русского языка:

«Он со своей семейкой облапошивал меня на этой ферме целых полтора года лет!»... Сэр Питт мог бы, конечно, выражаться по деликатнее, но богатым баронетам не приходится особенно стесняться в выражениях, не то что нам, бедным гувернанткам.

Особенно часто к компенсации приходится прибегать для возмещения утраченных стилистических и образных аспектов содержания оригинала:

All kinds of "Russian experts", specialists in slander of the Soviet Union before World War II were taken out of cold storage by their diplomatic masters.

Вновь были вынуты из дипломатических сундуков всякого рода пронафталиненные «знатоки России», изощрявшиеся в клевете на Советский Союз еще до второй мировой войны.

Утрата английского образа cold storage компенсирована в переводе метафорическим «дипломатический сундук» и ироническим «пронафталиненные знатоки». Некоторые особенности английского просторечия нельзя передать на русский язык никакими иными средствами, кроме компенсации, например, добавление или опущение гласных или согласных звуков (a-singing, a-going, hit вместо it, 'appen и пр.), отсутствие согласования между подлежащим и сказуемым (I was, you was и пр.) или какое-либо иное нарушение грамматических правил. Иногда такая компенсация достигается относительно простым способом. В пьесе Б. Шоу «Пигмалион» Элиза говорит: Гт nothing to you - not so much as them slippers. Хиггинс поправляет ее: those slippers. Разницу между them и those трудно воспроизвести в переводе. Но эту «утрату» легко компенсировать, обыграв неправильную форму родительного падежа «туфли». В переводе Элиза скажет: «Я для вас ничто, хуже вот этих туфель», а Хиггинс поправит ее: «туфель». В других случаях для решения задачи придется использовать единицы ПЯ, не имеющие соответствий в оригинале:

You could tell he was very ashamed of his parents and all, because they said "he don't" and "she don't" and stuff like that.

Было видно, что он стесняется своих родителей, потому что они говорили «хочут» и «хочете» и все в таком роде.

Во всех случаях в языке перевода подыскивается какое-либо средство, передающее утраченный элемент содержания оригинала.

ТЕХНИКА ПЕРЕВОДА

Содержание: Перевод как эвристический процесс (226). Понятие минимальной единицы переводческого процесса (227 - 229). Этапы переводческого процесса (230 - 234). Техника работы со словарем (235 - 237). Поиск наименьших потерь в процессе перевода (238). Принципы переводческой стратегии (239 - 243). Технические приемы перевода (244). Прием перемещения лексических единиц (245). Прием лексических добавлений (246 - 248). Прием опущения (249 - 250). Использование пословного перевода в переводческом процессе (251). Прием местоименного повтора (252). Троякий подход к изучению лингвистических аспектов процесса перевода (253).

226. Описание процесса перевода с помощью теоретических моделей и набора переводческих трансформаций является в значительной степени условным и не ставит перед собой цель всесторонне охарактеризовать реальные действия переводчика при решении многочисленных переводческих задач. Такое описание указывает лишь на наиболее общие лингвистические особенности процесса перевода, на характер отношений между текстами оригинала и перевода в целом и между отдельными единицами этих текстов, представляя эти отношения как результат определенных лингвистических преобразований. Такие преобразования могут рассматриваться как способы перевода, и переводчик может их сознательно воспроизводить, отыскивая оптимальный вариант перевода, но это лишь частный случай в сложной мыслительной деятельности переводчика.

Собственно лингвистическое изображение процесса перевода может быть дополнено психолингвистическим описанием перевода с позиций самого переводчика. В этом случае конечная цель заключается в раскрытии реальной стратегии поведения переводчика в процессе перевода, самой техники осуществления этого процесса. С точки зрения поведения переводчика перевод представляет собой эвристический процесс, в ходе которого переводчик решает ряд творческих задач, используя некоторую совокупность технических приемов.

227. Как правило, речевая коммуникация, в том числе и межъязыковая, осуществляется путем создания Источником речевого произведения - текста, состоящего из ряда высказываний, связанных по смыслу. Текст составляет широкий контекст, в котором реализуются значения всех языковых единиц, употребляемых в речи, и именно текст оригинала является

объектом деятельности переводчика. Перевод отдельного высказывания или какой-либо его части будет правильным лишь в том случае, если он будет сделан с учетом места данного высказывания в тексте, его смысловых связей с другими единицами текста.

228. Реальный процесс перевода разворачивается во времени, и, если переводимый текст представляет собой более или менее длинный ряд сообщений, его перевод не может быть осуществлен сразу, в виде единого акта. Переводчик делит текст на отдельные отрезки и приступает к переводу очередного отрезка после завершения перевода отрезка предыдущего. Величина такого отрезка неодинакова для разных языков и отдельных видов перевода. В большинстве случаев подобной минимальной *единицей переводческого процесса* будет одно высказывание (конкретное предложение) в тексте. Даже тогда, когда в пределах отдельного высказывания нет достаточной информации для выбора варианта перевода и для этого требуется знакомство с содержанием других частей текста, переводчик не приступает к переводу следующей единицы, пока не закончит перевод данного высказывания. Исключение составляет применение приема объединения предложений, при использовании которого переводчик одновременно переводит два соседних высказывания:

One of the fundamental aspects of the greatly strengthened United States imperialism following World War I was its tightening grip upon the other countries of the Western hemisphere. This was especially the case in Latin America.

Одним из основных проявлений значительного роста сил империализма США после первой мировой войны было усиление его власти над остальными странами западного полушария, особенно над государствами Латинской Америки.

229. Иначе обстоит дело в устном переводе. С одной стороны, при последовательном переводе переводчик может начинать переводить, удерживая в памяти несколько высказываний, перевод которых и составит отдельную «порцию» переводческого процесса, включающую несколько минимальных единиц перевода. С другой стороны, при синхронном переводе требуется создавать текст перевода одновременно с поступлением к переводчику текста оригинала, и поэтому переводчик стремится начать перевод, как только он получил информацию в пределах смысловой группы. Величина единицы процесса перевр-188

да определяется здесь отрезком высказывания, обладающим относительно самостоятельным смыслом и позволяющим переводчику выбрать структуру предложения в переводе. Однако и в синхронном переводе минимальной единицей переводческого процесса нередко оказывается целое высказывание, особенно если в конце его находятся элементы, существенные для понимания всего сообщения.

230. В процессе перевода переводчик постоянно сопоставляет единицы ИЯ и ПЯ, отрезки оригинала и соответствующие им отрезки текста перевода, переключаясь с одного языка на другой. Вся совокупность речевых действий переводчика может быть разделена на действия с использованием ИЯ и действия на основе ПЯ. Используя ИЯ, переводчик осуществляет понимание текста оригинала, с помощью ПЯ он создает текст перевода. Таким образом в действиях переводчика можно обнаружить два взаимосвязанных этапа переводческого процесса, которые отличаются характером речевых действий. К первому такому этапу будут относиться действия переводчика, связанные с извлечением информации из оригинала. Ко второму - вся процедура выбора необходимых средств в ПЯ при создании текста перевода.

231. Этап извлечения информации из оригинала обычно называют «уяснением значения». На этом этапе переводчик должен получить информацию, содержащуюся как в самом переводимом отрезке оригинала, так и в лингвистическом и ситуативном контексте, и на основе этой информации сделать необходимые выводы о содержании, которое ему предстоит воспроизвести на следующем этапе. Содержание переводимого текста часто представляет собой сложный информационный комплекс, понимание которого требует от Рецептора значительной мыслительной «работы». Эта работа должна быть выполнена и переводчиком, выступающим на первом этапе переводческого акта в качестве Рецептора текста оригинала.

232. В определенном отношении понимание оригинала переводчиком - это особое понимание, отличающееся от понимания того же текста Рецептором, воспринимающим его без намерения переводить. Понимание, ориентированное на перевод, отличают две характерные особенности: обязательность окончательного вывода о содержании переводимого отрезка и обусловленность структурой ПЯ. «Обычный» Рецептор может порой довольствоваться приблизительным пониманием отдельных элементов текста. Напротив, переводчик должен точно оп-

ределить, какое содержание он будет передавать в переводе. Для понимания высказывания *It is important to get clear which are the structural and institutional impediments that prevent Britain from making the best use of its resources* английскому Рецептору нет необходимости уточнять значение слова *institutional*. Оно является производным от слова *institution*, и для общего понимания значения *institutional* в данном тексте можно не уточнять, с каким именно значением *institution* оно связано (учреждение, общество, общественный институт и пр.). Можно предположить, что здесь имеется в виду вся совокупность обычаев, законов, учреждений и общественных институтов Англии, влияющих на эффективность ее экономики. Но для переводчика такого общего понимания недостаточно, поскольку он должен воспроизвести не общее представление о содержании слова, а его конкретное значение в тексте. Поэтому ему придется выбрать одно из возможных толкований (организационные, социальные, традиционные и пр. барьеры).

Переводя следующее предложение, переводчик также столкнется с целым рядом проблем, которые для «обычного» Рецептора нерелевантны: *Since F.D. Roosevelt was baited and frustrated by the right and adopted by the left, Ms political ego was enlisted in support of the popular view.* Здесь переводчику придется решать, какие реальные отношения выражены глаголами *baited*, *frustrated* и *adopted*, что конкретно обозначает *Ms political ego* - личность, систему взглядов или политические симпатии Рузвельта и т.д.

«Окончательными» должны быть и выводы переводчика о синтаксической структуре оригинала. Если эта структура может анализироваться двояким образом, переводчику придется решать, из какого толкования он будет исходить при уяснении содержания оригинала: *The level of future supplies depends on the farmers' decisions taken well in advance and not always on the best information and advice.* Формально, структура данного высказывания интерпретируется по-разному в зависимости от того, какая роль приписывается второму предлогу *on*. Если его рассматривать как выразителя связи управления глагола *to depend*, наряду с таким же предлогом в первой части предложения, то получится, что уровень будущих поставок зависит от решений, принятых фермерами, а не от самой правильной информации и советов. Если же второй предлог *on* интерпретируется как часть сочетания *to take a decision on the best of information*, то в сообщении будет выражена мысль, что буду-

Г

шие поставки зависят от решений фермеров, принятых на много лет вперед и «не всегда на основе правильной информации и разумных советов».

В следующем примере также возможна двоякая интерпретация синтаксических связей между членами предложения: *Many remedies are suggested for the avoidance of worry and mental overstrain by the people who have to bear exceptional responsibilities for a long period of time or to perform duties on a large scale.* Сочетание *by the people* может быть истолковано либо как выражитель субъекта действия при форме пассивного залога глагола *to suggest*, либо как наименование объекта действия, выраженного отглагольным существительным *avoidance*. В первом случае в переводе будет говориться о средствах, предложенных людьми, занимающими ответственные посты, а во втором - о рекомендациях, предложенных другими людьми, но направленными на то, чтобы дать возможность ответственным руководителям избежать чрезмерных волнений и умственного перенапряжения. В любом случае переводчик должен принять окончательное решение.

233. Дополнительные сведения, которые оказываются нужными переводчику, в отличие от «обычного» Рецептора, во многом обуславливаются системой ПЯ. Для последующего выбора между синонимичными средствами в языке перевода переводчик вынужден искать в оригинале указания на информацию, несущественную для акта коммуникации, осуществленного с помощью ИЯ. Английский Рецептор, прочитав предложение *The Foreign Secretary will make another voyage to Washington*, не нуждается в какой-либо дополнительной информации, чтобы понять содержание этого сообщения. А переводчику на русский язык надо будет еще выяснить, как относится автор сообщения к визиту английского министра в Вашингтон, так как без этого нельзя будет сделать обоснованный выбор между нейтральным «совершит еще одну поездку» и осуждающим «совершит еще один вояж».

Для понимания высказывания *I'll get the money for you from an acquaintance* нет необходимости уточнять пол человека, у которого собираются одолжить деньги, а при уяснении значения в процессе перевода это оказывается релевантным, так как в русском языке придется выбирать между «у одного знакомого» и «у одной знакомой».

Предложение *He had his son educated at Oxford* вполне понятно и без уточнения, исходила инициатива от отца или нет,

поскольку этот вопрос возникает лишь при сопоставлении русских вариантов перевода: «Он послал своего сына учиться в Оксфорд» и «Его сын получил образование в Оксфорде».

234. Второй этап процесса перевода - выбор языковых средств при создании текста перевода - представляет собой речевые действия переводчика на ПЯ. Но и здесь создание переводчиком текста на ПЯ отличается от обычной речевой деятельности коммуникантов, пользующихся этим языком. Речь идет не о нарушении норм языка перевода под влиянием структуры языка оригинала, а об особенностях, связанных с вторичностью содержания перевода. Стремление к эквивалентной передаче содержания оригинала не может не накладывать известных ограничений на использование средств ПЯ: Переводы будут отличаться от оригинальных текстов более частым использованием структур, аналогичным структурам ИЯ, большим числом искусственно создаваемых единиц (соответствия-заимствования и кальки), отображающих формальные признаки иноязычных единиц, большим числом лексических единиц, воспроизводящих содержание часто применяемых слов ИЯ. В англо-русских переводах герои клянутся Святым Георгием, обещают съесть свою шляпу, если окажутся неправы, ежедневно едят свой ленч, организуют тич-ины, обсуждают импичмент и т.д. Значительно реже, чем в оригинальных русских текстах, появляются слова, не имеющие соответствий в английском языке (барбос, безлюдье, даль, ежовый, исстари и т.п.). Если в английском оригинале всегда вместо «пять суток» будет стоять «пять дней», то и переводчику не будет надобности переводить *five days* как «пять суток». Если в ИЯ форма «историческое настоящее» неупотребительна или употребляется сравнительно редко, то в переводе на русский язык эта форма будет встречаться реже, чем в оригинальных русских произведениях. В результате многочисленных актов перевода в ПЯ образуется своеобразная подсистема средств, наиболее близко соответствующая системе средств определенного ИЯ и регулярно используемая переводчиками в переводах с данного языка.

235. В процессе перевода оба указанных этапа тесно связаны между собой. В поисках варианта перевода переводчик вновь и вновь обращается к единицам ИЯ в оригинале, ищет в словаре их значения и одновременно пробует, нельзя ли использовать для их перевода один из вариантов, предлагаемый в двуязычном словаре. Техника работы со словарем составляет важную часть действий переводчика в процессе перевода. 192

Иногда переводчик обнаруживает, что имеющийся в словаре перевод можно непосредственно использовать для перевода данного текста, и задача сводится к правильному выбору словарного соответствия, что уже рассматривалось в Гл. VI. Однако чаще переводчик не находит в словаре такого варианта, который удовлетворяет условиям конкретного контекста. В этом случае переводчик отыскивает нужную ему единицу ПЯ, сопоставляя словарные варианты, определяя общий смысл переводимого слова и применяя его к условиям контекста. Предположим, что переводчик переводит на русский язык следующую английскую фразу:

The United States worked out a formula which later came to be known as dollar diplomacy.

БАРС предлагает четыре перевода слова formula: «формула», «рецепт», «догмат» и «шаблон», ни один из которых не может быть прямо перенесен в перевод данного высказывания. Но переводчик может все же использовать словарные варианты следующим образом: 1) найти по данным словаря общее значение английского слова: «формула, рецепт и пр. - руководство к действию»; 2) перенести найденное значение в конкретную обстановку (в нашем примере - это сфера политической жизни): руководство к действию в политическом языке - это «программа, платформа, доктрина». Отсюда перевод:

США выработали политическую программу, которая затем стала называться «долларовой дипломатией».

236. Отнюдь не всегда существует возможность или необходимость отыскивать в процессе перевода общее значение переводимого слова:

In a few days' time this war criminal will be writing articles demanding that the German Army be praised and not blamed for its attitude hi the last war.

Ни один из вариантов, которые англо-русский словарь предлагает для перевода слова attitude, не может быть использован в данном предложении. Но на основе первого словарного значения слова «позиция, отношение» нетрудно отыскать необходимый вариант перевода. «Позиция, отношение» армии во время войны - это, несомненно, ее поведение, деятельность, действия:

Через несколько дней этот военный преступник уже будет

строчить статьи о том, что действия германской армии в последней войне достойны не осуждения, а всяческих похвал.

237. Особенно осторожно действует переводчик, когда в словарной статье дается лишь один вариант перевода. Он учитывает, что это отнюдь не обязательно означает наличие у переводимого слова единичного соответствия или отсутствие у этого слова иных значений. И в данном случае словарь служит лишь отправным пунктом для поисков необходимого способа перевода слова в контексте:

The Tory leaders, skilful opportunists that they are, immediately changed the tune and began to pose as great champions of peace.

БАРС предлагает для перевода английского *opportunist* единственное соответствие - «оппортунист», которое явно не подходит для объяснения попыток лидеров консерваторов выдать себя за поборников мира. Слово *opportunism* в английском языке называет не только известное идейно-политическое течение в рядах социал-демократии, но и любое приспособленчество, беспринципность, готовность идти на любые компромиссы во имя конкретных выгод или преимуществ. Отсюда перевод:

Лидеры консерваторов, эти опытные политические приспособленцы, быстро сменили пластинку и начали выдавать себя за поборников мира.

238. Важной частью описания второго этапа переводческого процесса является раскрытие стратегии поведения переводчика при выборе варианта перевода. Осуществляя перевод, переводчику постоянно приходится оценивать относительную важность отдельных элементов текста, обеспечивающих построение грамматически и семантически правильного высказывания. Выбор варианта, связанного с наименьшими потерями, составляет важнейшую часть творческого акта перевода. Рассмотрим некоторые проблемы, решаемые переводчиком при переводе следующего английского предложения: *The United States is confronted in world affairs with an increasing number of nations that are violently ambitious in their desires to raise their living standards.*

Предположим, переводчик решил сохранить при переводе синтаксическую структуру высказывания и порядок следования его элементов. Перевод предикативного словосочетания не вызовет сколько-нибудь значительных потерь, поскольку можно будет использовать вполне эквивалентные соответствия: «Соединенные Штаты сталкиваются...». Однако далее уже приходит-194

ся чем-то жертвовать, так как «в мировых делах» семантически и стилистически мало удовлетворительно. Лучше, пожалуй, «в международных делах». А, может быть, отказаться от передачи значения английского *affairs* и дать привычное русское сочетание «на международной арене»? Или все же оставить «США сталкиваются в международных делах...»? Следующая группа слов оригинала может быть передана сочетанием «с увеличивающимся числом наций (стран? государств?)». Пожалуй, «число» не «увеличивается», а «растет». Итак, «США сталкивается ... с растущим числом стран»? А, может быть, осуществить замену части речи и выбрать вариант «США сталкиваются ... с ростом числа стран»? А что делать с сочетанием *violently ambitious in their desires*? Нельзя же перевести «яростно честолюбивы в своих желаниях повысить уровень жизни». Может быть, истолковать «честолюбивы в своих желаниях повысить» как «стремятся резко повысить»? Ведь честолюбие означает стремление к достижению какой-то трудной цели. А «яростно стремятся» - оставить? Или отказаться от «яростно» и выбрать «всеми силами стремятся» или «горячо стремятся»? В каком случае потери будут меньше? Подобные попытки раскрыть ход мыслей переводчика в процессе перевода всегда несколько условны, но они хорошо демонстрируют сложность выбора варианта перевода даже относительно простого и ясного по смыслу иноязычного высказывания.

239. Конкретная стратегия переводчика и технические приемы, применяемые им в процессе перевода, во многом зависят от соотношения ИЯ и ПЯ и характера решаемой переводческой задачи. В основе переводческой стратегии лежит ряд принципиальных установок, из которых сознательно или бессознательно исходит переводчик. Они кажутся самоочевидными, хотя по-разному реализуются в конкретных условиях переводческого акта. Прежде всего предполагается, что в процессе перевода понимание оригинала всегда предшествует его переводу не только в качестве двух последовательных этапов, но и как обязательное условие осуществления переводческого процесса. Иными словами, переводчик может перевести лишь то, что он понял. Эта установка осуществляется не вполне последовательно, поскольку, с одной стороны, само понимание может быть разной степени, а, с другой стороны, в исключительных случаях переводчик может использовать в переводе единичное соответствие, не будучи уверен, что означает переводимый специальный термин. Кроме того, оригинал может вклю-

чать высказывания, намеренно лишённые смысла, вплоть до бессмысленных «абсурдных» текстов значительных размеров. «Слова-перевертыши», лишённые смысла, но связанные с реально существующими значимыми языковыми единицами, переводятся аналогичными образованиями на ПЯ. Примером могут служить переводы на русский язык известной баллады Л. Кэрролла "Jabberwocky":

Twas brillig, and the slithy toves did gyre and gimble in the wabe; all mimsy were the borogoves, and the mome raths outgrabe.

Варкалось. Хливкие шорьки пырялись по наве и хрюкотали зелюки, как мюмзики в мове. (Пер. Д. Орловской)

Произведения «литературы абсурда», как правило, не подлежат переводу. В этих случаях указанный принцип дополняется оговоркой, что то, что бессмысленно или неясно в оригинале, должно остаться таковым и в переводе. Однако в общем виде правило «не понимаю - не перевожу» сохраняет свою силу.

240. Второй принцип, определяющий стратегию переводчика, обычно формулируется как требование «переводить смысл, а не букву оригинала» и подразумевает недопустимость слепого копирования формы оригинала. Формулировка не вполне точная, поскольку перевод всегда является содержательной операцией: воспроизводить на другом языке можно лишь содержание оригинала, а буква или иноязычная языковая форма может воспроизводиться лишь в особых случаях (при транскрипции или транслитерации) и при условии, что заимствованная форма передает в тексте перевода необходимое содержание. Что же касается таких элементов формы оригинала, которые определяют организацию содержания, количество и последовательность его частей, то воспроизведение подобных структурных элементов весьма желательно и в большей или меньшей степени достигается в любом переводе. Фактически установка на «смысл, а не на букву» означает необходимость правильной интерпретации значения языковых единиц в контексте, т.е. требование не довольствоваться тем мнимым смыслом, который связан лишь с наиболее употребительными значениями этих единиц. Когда переводчик переводит на русский язык английское высказывание *He is a regular ass* как «Он регулярный осел», то он все равно передает не букву, а значение слова *regular*, но не то значение, которое оно имеет в данном высказывании. Влияние «буквы» сказывается в том, что форма

regular способствует выбору русского «регулярный», обладающего иным содержанием.

241. Третий принцип переводческой стратегии заключается в том, что переводчик различает в содержании переводческого текста относительно более и менее важные элементы смысла. Предполагается, что переводчик стремится как можно полнее передать все содержание оригинала и там, где это возможно, осуществляет «прямой перевод», используя аналогичные синтаксические структуры и ближайшие соответствия лексическим единицам оригинала. Но при этом отнюдь не все в содержании оригинала является для переводчика равноценным. Он способен распределять части этого содержания по степени их важности для данного акта коммуникации и в случае необходимости может пожертвовать менее важным элементом смысла, чтобы успешнее воспроизвести более важный элемент. Подчас в переводе не удается одновременно воспроизвести предметно-логический и коннотативный компоненты содержания оригинала, и переводчику приходится выбирать между ними:

The other shoe has been dropped by the company in its push into the computers market.

Компания сделала еще один шаг в борьбе за рынки сбыта компьютеров.

При переводе этого предложения из научно-технического текста переводчик отказался от передачи коннотативного компонента содержания оригинала, поскольку это приводило к неприемлемому варианту, затрудняющему понимание сути дела (Компания сняла еще один ботинок). А в следующем примере переводчик, напротив, предпочел сохранить коннотативное значение, отказавшись от использования ближайшего соответствия:

The weight penalty of the automatic unit to the traditional gear box must be small.

Вынужденное увеличение веса автоматической коробки передач, по сравнению с используемой в настоящее время, должно быть небольшим.

В переводе не использовано прямое русское соответствие английскому слову *penalty*, но сохранена его отрицательная эмоциональная характеристика.

Наиболее важным (доминантным) элементом содержания

может оказаться и внутрilingвистическое значение языковых единиц. Так, игра слов в оригинале может основываться на одновременной реализации в контексте двух значений многозначного слова или значений двух слов-омонимов. В этом случае доминантным смысловым элементом становится наличие формальной связи (общего или сходного плана выражения) между реализуемыми значениями. Эта связь необходимо воспроизводится в переводе для сохранения игры слов:

"Can you herd sheep?" "Do you mean have I heard sheep?" (O. Henry)

А не можете ли вы пасти овец? - Не могу ли я спасти овец?

Переводчик попытался передать одинаковое звучание английских слов herd и heard созвучием русских слов «пасти» и «спасти».

Коммуникативно важными могут оказаться и отдельные элементы плана выражения оригинала. В романе Дж. Брэйна «Место наверху» герой, проклиная ненавистный ему город, награждает его рядом отрицательных эпитетов, начинающихся с той же буквы, что и нячканье города. Именно эта аллитерация и является средством, при помощи которого он пытается выразить свои чувства:

"Dead Dufton," I muttered to myself. "Dirty Dufton, Dreary Dufton, Despicable Dufton" - then stopped.

Для воспроизведения подобного эффекта в переводе придется отказаться от поисков близких по значению эпитетов. Эквивалентным будет любое нелестное русское слово, начинающееся с буквы «д»:

Душный Дафтон, - бормотал я себе под нос. - Допотопный Дафтон, Дрянной Дафтон, Дохлый Дафтон... - и умолк. (Пер. Т. Кудрявцевой и Т. Озерской)

Умение определить *смысловую доминанту*, наиболее важную часть содержания переходимого высказывания, составляет важнейшую часть профессионального мастерства переводчика.

242. Четвертый стратегический принцип переводчика заключается в постулате, что значение целого важнее значения отдельных частей, что можно пожертвовать отдельными деталями ради правильной передачи целого. Фактически это убеждение отражает тот факт, что компоненты содержания высказывания, которые сохраняются в первых трех типах эквива-198

лентности, выражаются не отдельными частями высказывания, а всей совокупностью составляющих его элементов. Эти компоненты содержания являются коммуникативно наиболее важными, и примат целого над частью находит свое выражение в замене языковых средств, значения которых рассматриваются как часть содержания, для сохранения указанных компонентов (или некоторых из них), которые и представляют «значение целого»:

"Isn't it nice here," she said. "All Dickensy. And look at that little waiter there with the funny quiff. He is utterly squoo." (J. Braine)

А здесь очень мило, правда? - сказала Сьюзен. - Что-то диккенсовское. Поглядите на этого маленького официанта, посмотрите, какой у него смешной чубик. Он настоящий куксик-пуп-сик. (Пер. Т. Кудрявцевой и Т. Озерской)

Предполагается, что все изменения в отдельных деталях этого сообщения (включая полную замену его последней части) не снижают точности перевода, поскольку сохранен смысл сообщения в целом. Утрата отдельных деталей уменьшает степень общности содержания оригинала и перевода, но не препятствует установлению эквивалентности. Примат целого над частью не означает, разумеется, что не следует передавать детали, когда это возможно, а указывает на возможность ограничиться, в случае необходимости, передачей лишь общего смысла сообщения.

243. Еще один постулат, лежащий в основе стратегии переводчика, гласит, что перевод должен полностью соответствовать нормам ПЯ, что переводчик должен особенно внимательно следить за полноценностью языка перевода, избегать так называемого «переводческого языка» (translatese), портящего язык под влиянием иноязычных форм. В действительности, как мы видели, язык перевода обладает определенными особенностями, по сравнению с оригинальными текстами на ПЯ, но субъективно переводчик видит свою задачу в том, чтобы «перевод звучал так, как его написал бы автор оригинала, если бы он писал на ПЯ». Поэтому переводчик считает, что перевод не должен отличаться от оригинальных текстов, и вносит в текст перевода необходимые изменения, чтобы сделать его более естественным:

The tire bumped on gravel, skeetered across the road, crashed

into a barrier and popped me like a cork onto pavement. (Harper Lee).

Колесо наскочило на кучу щебня, свернуло вбок, перескочило через дорогу, с размаху стукнулось обо что-то, и я вылетел на мостовую как пробка из бутылки (Пер. Н. Галь и Р. Облонской)

В оригинале нет ни «кучи», ни «С размаху», ни «бутылки», но эти добавления (как и опущение «барьера» или, точнее, какой-то преграды) помогают переводчику создать естественную русскую фразу.

244. Основные принципы переводческой стратегии дополняются обоснованием правомерности применения ряда технических приемов, нарушающих формальное подобие перевода оригиналу, но обеспечивающих достижение более высокого уровня эквивалентности. Наиболее общими и широко распространенными из таких приемов являются перемещение, добавление и опущение лексических единиц в процессе перевода.

245. Прием перемещения лексических единиц в высказывании позволяет использовать ближайшее соответствие слову оригинала в другом месте высказывания, если по каким-либо причинам (главным образом, из-за лексической сочетаемости слов в ПЯ) его нельзя употребить там, где оно стоит в оригинале:

Having corrupt alliance with the employers the AFL leaders sabotaged all efforts to organize the workers of other industries.

Английскому слову *corrupt* соответствует по значению русское слово «продажный». Однако по-русски «продажным» может быть какой-то человек, а не «союз» или «альянс». Поэтому дословный перевод сочетания *corrupt alliance* невозможен. Переводчик может заменить при переводе один или оба компонента этого сочетания, например, на «преступный сговор», но значение «продажный» остается переданным. Используя прием перемещения, эпитет «продажный» можно отнести к наименованию лица в том же высказывании, т.е. к слову «лидер»:

Вступив в преступный сговор с предпринимателями, продажные лидеры АФТ саботировали все попытки организовать в профсоюз рабочих других отраслей промышленности.

Перемещение слова в предложении часто сопровождается различного рода грамматическими заменами:

Even today, after twenty centuries of Christian Enlightenment, half man's family goes hungry.

Даже сегодня после двадцати столетий просвещенного христианства половина рода человеческого голодает.

Неудовлетворенный сочетанием «христианское просвещение» (или «просвещенность»), переводчик переставил члены этого сочетания, заменив определение определяемым и наоборот.

Иногда переводчик перемещает отдельные слова из одного высказывания в другое;

I put on this hat that I'd bought in New York that morning. It was this red hunting hat, with one of those very long peaks.

Я надел красную шапку, которую утром купил в Нью-Йорке. Это была охотничья шапка с очень длинным козырьком.

Возможность такого переноса обуславливается повторением существительного «шапка», к которому относится переставляемое прилагательное «красная», в двух смежных предложениях.

246. Широкое применение в процессе перевода находит *прием лексических добавлений*. Многие элементы смысла, остающиеся в оригинале невыраженными, подразумеваемыми, должны быть выражены в переводе с помощью дополнительных лексических единиц. Имплицитное понимание требует от Рецептора знакомства с общепринятыми способами организации информации в ИЯ или особых «фоновых» знаний. У Рецептора перевода нет подобных знаний семантических особенностей текстов на ИЯ, и для него подразумеваемый смысл должен быть раскрыт переводчиком. В англо-русских переводах дополнительные элементы особенно часто оказываются необходимыми при переводе атрибутивных словосочетаний:

The amendment received 3,622,000 votes, while the Executive resolution received 4,090,000. Thus the Executive majority was only 468,000 in a vote of nearly eight million.

В этом тексте, где речь идет о результатах голосования на конгрессе английских тред-юнионов, выделенные сочетания являются семантически эллиптическими. Английский читатель без труда восстанавливает их полную форму Executive Committee resolution, т.е. «резолюция, предложенная исполнительным комитетом», и Executive Committee resolution majority, т.е. «большинство голосов, поданных за резолюцию исполкома». В таком, дополненном виде эти сочетания и будут переданы на

русском языке, где эллиптические формы «исполнительная резолюция» или «исполнительное большинство» оказались бы совершенно непонятными для читателя или были бы неправильно им интерпретированы.

Аналогичным образом эксплицируются при переводе многочисленные сочетания такого типа: wage strike - забастовка с требованием повышения заработной платы, gun licence - удостоверение на право ношения оружия, oil countries - страны-производительницы нефти.

При выборе дополнительного элемента в каждом конкретном случае переводчик руководствуется как правилами сочетаемости слов в ПЯ, так и экстралингвистическими факторами:

The Labour Movement will never forgive those who defy an overwhelming Labour Party conference decision.

Рабочее движение никогда не простит тех, кто игнорирует решение, принятое подавляющим большинством голосов на конференции лейбористской партии.

Здесь не представляет труда определить элементы, которые следует добавить в переводе. Ясно, что «подавляющее решение» - это «решение, принятое подавляющим большинством голосов».

В следующих примерах переводчику для выбора добавочного слова надо разобраться в сути дела: The President's energy message - послание президента о проблеме нехватки энергоресурсов в США, The Tory pay laws - принятие консервативным правительством закона о замораживании заработной платы, The Watergate special prosecutor - специальный прокурор, назначенный для расследования уотергейтского дела.

247. Прием добавления используется в англо-русских переводах и при передаче значения сочетаний иного типа:

The new American Secretary of State has proposed a world conference on food supplies.

В словосочетании has proposed a world conference как бы опущен компонент to call - «создать». По нормам русского языка этот компонент будет восстановлен в переводе:

Новый государственный секретарь США предложил созвать всемирную конференцию по вопросам продовольственных ресурсов.

В переводе этого высказывания добавлено и слово «вопро-

сы», что представляется уместным, хотя возможно и сочетание «конференция по продовольственным ресурсам».

Семантически неполными с точки зрения норм русского языка могут быть и словосочетания с предлогом of:

The culmination of Naval hydrofoil technology, "Tucuncary" is one of the most advanced surface craft.

«Тукункари», воплощающий новейшие достижения в деле строительства военно-морских кораблей на подводных крыльях, представляет собой один из наиболее совершенных надводных кораблей.

248. Лексические добавления могут быть связаны с необходимостью передачи в тексте перевода значений, выраженных в оригинале грамматическими средствами:

No one would think now that Millicent had been the prettier of the two.

Никто бы теперь не поверил, что из двух сестер более хорошенькой всегда была Миллисент.

Добавленное «всегда» передает значение предшествования, выраженное английской формой Past Perfect.

Подобные добавления нередко используются при передаче английских форм множественного числа существительных, чьи соответствия в русском языке не имеют этой формы: workers of all industries - рабочие всех отраслей промышленности, defences - оборонительные сооружения, modern weapons - современные виды оружия и т.д.

Иногда добавления обусловлены чисто стилистическими соображениями, и переводчик может по своему желанию использовать их или обойтись без них:

She never used scent, and she had always thought it rather fast, but Eau de Cologne was so refreshing.

Она никогда не душилась, считая это признаком известного легкомыслия, но одеколон - другое дело, он так приятно освежает.

Особую область применения приема добавления составляют случаи текстуальных пояснений, обусловленных прагматическими факторами (см. следующую главу). В следующем примере добавление вызвано стремлением переводчика указать на игру слов в оригинале, которую непосредственно передать в переводе не удалось:

"The exclusiveness, the pride, the form, the ceremony,"

exclaimed the general, emphasizing the articles more vigorously at every repetition. "The artificial barriers set up between man and man; the division of the human race into court cards and plain cards of every denomination - into clubs, diamonds, spades, anything but hearts. (Ch. Dickens)

Эта замкнутость, чопорность, эта надменность, эта церемонность! - воскликнул генерал, с каждым повторением все сильнее напирая на словечко «эта», - все какие-то искусственные преграды между людьми; человечество делится на фигурные и простые карты всех мастей - на бубны, пики, трефы, на все что угодно, кроме червей! То есть кроме сердец! (Пер. Н. Да-рузес)

249. Прием *опущения* прямо противоположен добавлению и предполагает отказ от передачи в переводе семантически избыточных слов, значения которых оказываются нерелевантными или легко восстанавливаются в контексте. Примером семантической избыточности может служить использование в английском языке так называемых «парных синонимов» - параллельно употребляемых слов с близким значением. Русскому языку это явление несвойственно, и при переводе один из синонимов, как правило, опускается: just and equitable treatment - справедливое отношение, The treaty was pronounced null and void. - Договор был объявлен недействительным, The proposal was rejected and repudiated. - Предложение было отвергнуто, The government resorted to force and violence. - Правительство прибегло к насилию.

Употребление парных синонимов весьма характерно для ораторского стиля английского языка. Примером может служить следующий отрывок из выступления одного из делегатов на сессии Генеральной Ассамблеи ООН:

Judging by all external appearances, this session of our Assembly is regular and normal. Yet the atmosphere is neither usual nor seasonal, for this session stands outside the pattern of the sessions held since the days of San Francisco. The fateful events that are rushing into the international area are neither of a usual character nor of an ordinary nature. It is a unique session - happily and fortunately led by a unique President.

Выделенные в тексте парные синонимы будут переданы на русский язык с помощью приема *опущения*, т.е. путем замены их одним словом:

Судя по внешним признакам, это - обычная сессия нашей Ассамблеи. Однако атмосфера, в которой она проходит, не является обычной, ибо эта сессия не похожа на другие сессии, имевшие место со дня конференции в Сан-Франциско. Знаменательные события, происходящие на мировой арене, носят необычный характер. Это - выдающаяся сессия, которой, к счастью, руководит выдающийся Председатель.

Иной характер носит использование этого приема в научно-техническом стиле. Здесь парные синонимы могут служить средством пояснения технического термина:

Burning or combustion is the process of uniting a fuel or combustible with the oxygen in the air.

В этом высказывании специальные технические термины *combustion* и *combustible*, которые могут быть непонятны читателю, не имеющему специальной подготовки, поясняются общеупотребительными словами *burning* и *fuel*. Соответствующие русские термины «сгорание» и «горючее» не требуют разъяснений, и при переводе этого высказывания на русский язык можно применить прием опущения:

Сгорание - это процесс соединения горючего с кислородом, содержащимся в воздухе.

Избыточные элементы в тексте не сводятся к парным синонимам. Опускаться при переводе могут и другие части высказывания:

So I paid my check and all. Then I left the bar and went out where the telephones were.

Я расплатился и пошел к автоматам.

Сочетание *I left the bar* фактически повторяет содержание слов *went out* и является избыточным; отсюда опущение в русском переводе, сопровождаемое объединением предложений.

250. Прием опущения может не быть связанным со стремлением устранить избыточные элементы оригинала. Одной из причин его применения может быть излишняя конкретность английского текста, выражающаяся в употреблении числительных, названий мер и весов и т.п. там, где это недостаточно мотивировано содержанием:

About a gallon of water was dripping down my neck, getting all over my collar and tie.

Вода лилась мне за шиворот, весь галстук промок, весь воротник.

Другим соображением в пользу приема опущения является необходимость осуществить, по мере возможности, компрессию текста при переводе, учитывая, что в ходе процесса перевода различные добавления, объяснения и описания, используемые переводчиком, могут значительно увеличить объем перевода, по сравнению с оригиналом. Поэтому переводчик, чтобы уравновесить эту тенденцию, стремится к сокращению общего объема текста перевода, опуская избыточные элементы, где это возможно в пределах языковых и стилистических норм ПЯ.

251. Технические приемы, применяемые переводчиком в процессе перевода, могут относиться не ко всему процессу, а к одному из его этапов. Примером может служить использование приема *пословного перевода* не в качестве переводческой трансформации, в результате которой получается текст на ПЯ, а как промежуточную стадию в процессе поиска оптимального варианта перевода. В этом случае переводчик переводит дословно отрезок оригинала, заведомо не поддающийся «прямому» переводу, и использует неприемлемый вариант как основу для выбора более подходящих средств выражения. Предположим, переводится следующее английское предложение; A new excitement has been added to the queer race that man has run against himself throughout ages trying to produce food fast enough to feed Ms fast-growing family. (P. Lyons)

При переводе этого предложения, особенно первой его части, необходимо решить ряд переводческих задач и прежде всего определить, какая синтаксическая структура будет использована в создаваемом высказывании на ПЯ. В качестве вспомогательного приема переводчик может сначала попытаться перевести английское предложение дословно, хотя заранее видно, что это приведет к нарушению норм русского языка. Полученный вариант «Новое возбуждение было добавлено к странной гонке, которую человек вел на протяжении веков против самого себя, пытаясь производить достаточно продуктов питания, чтобы прокормить свою быстро растущую семью» в целом явно неприемлем, хотя последняя часть предложения, видимо, может быть сохранена. Дословный перевод может быть использован для того, чтобы представить выраженную в оригинале мысль в более общей форме. Если возбуждение «было добавлено» к гонке, то, очевидно, раньше оно в ней отсутствовало, а теперь эта гонка приобрела новое качество. По-2U6

сколькx этим новым качеством является «возбуждение», то связь «возбуждения» с «гонкой», по-видимому, выражается в том, что гонка вызывает возбуждение (у зрителей), чего раньше не было. Следовательно, теперь гонка стала более напряженной, борьба в ней обострилась. Подобное рассуждение, основой которого послужил дословный перевод, дает возможность выбрать синтаксическую структуру высказывания в переводе. Переводчик может выбирать между вариантами «Эта странная гонка, которую человек и т.д. ... стала сейчас более напряженной» и «В этой странной гонке, которую человек и т.д. ...борьба (соперничество) стала более острой». После выбора синтаксической структуры переводчик может приступить к уточнению перевода отдельных слов в пределах этой структуры. Он обратит внимание на то, что слово *race* не может быть здесь переведено как «гонка», поскольку в оригинале речь идет о беге (*has run*), а по-русски «гонка» может быть автомобильной, мотоциклетной, лыжной и пр., но состязание бегущих людей «гонкой» назвать нельзя. Рассмотрев и отбросив по разным причинам такие варианты, как «забег», «погоня» или «бега», переводчик может остановиться на более общем термине «состязание» или «соревнование». Этот выбор повлечет за собой и соответствующие изменения других слов в высказывании: «состязание, в котором человек вел борьбу с самим собой», «состязание, в котором человек выступал против самого себя» и т.п. Таким образом, дословный перевод был использован как часть стратегии переводчика в поисках варианта перевода.

252. Примером технического приема еще более частного характера может служить *местоименный повтор*, который заключается в том, что в тексте перевода повторно указывается на уже упоминавшийся объект с заменой его имени на соответствующее местоимение. С помощью этого приема удастся решить ряд частных переводческих задач, возникающих в процессе перевода. В качестве примера можно указать на трудности, связанные с переводом на русский язык английских высказываний, в которых имеется так называемое «двойное управление». Под двойным управлением понимается употребление: 1) двух глаголов с разным управлением, из которых один имеет предложное, а другой беспредложное управление при одном и том же объекте: *Unless such a policy for peace is fought for, and won, the post-war gains of the working class will be completely lost*; 2) двух глаголов с разными предлогами при одном

объекте: He was fond of, and interested in, music; 3) двух прилагательных или существительных с разными предлогами при одном объекте: Not only Sondra but Bertine and Jill and Gertrude were to be attentive to, and considerate of, him. При передаче двойного управления на русский язык обычно используется прием местоименного повтора:

The Atlantic Pact had never been reported to, or sanctioned by, the Security Council.

Атлантический пакт никогда не был представлен на рассмотрение Совета Безопасности и не был им санкционирован.

253. Различные способы описания переводческого процесса непосредственно связаны с определением понятия переводческой эквивалентности и изучением системы соответствий между данной парой ИЯ и ПЯ. Фактически речь идет о разных подходах к рассмотрению одного и того же явления. Создание коммуникативно равноценного текста на ПЯ рассматривается как проблема обеспечения семантической близости такого текста иноязычному оригиналу, как проблема выбора единиц ПЯ, обеспечивающих такую близость, и как проблема способов перехода от единиц оригинала к таким единицам ПЯ в переводе. В первом случае выявляется цель процесса, во втором - его результаты, в третьем - пути достижения этих результатов. Взятые вместе, все три указанные подхода раскрывают важнейшие лингвистические аспекты перевода, понимаемого как соответствующее функционирование двух языков, которое осуществляется через речевую деятельность переводчика в рамках межязыковой коммуникации.

ГЛАВА IX

ПРАГМАТИКА ПЕРЕВОДА

Содержание: Понятие прагматического потенциала текста (254 - 255). Воспроизведение прагматического потенциала оригинала при переводе (256 -260). Зависимость перевода от прагматической направленности оригинала (261 - 263). Прагматические функции социолингвистических факторов (264 -266). Передача в переводе коммуникативного эффекта оригинала (267 - 268). Прагматическая адаптация текста перевода (269). Понятие прагматической «сверхзадачи» перевода (270 - 271). Установка на воспроизведение формальных особенностей оригинала (272). Черновой, рабочий и официальный перевод (273). Стилизация и модернизация перевода (274 - 275). Экстрапереводческие факторы в прагматике перевода (276).

254. Всякий текст коммуникативен, содержит некоторое сообщение, передаваемое от Источника к Рецептору, какие-то сведения (информацию), которые должны быть извлечены из сообщения Рецептором, поняты им. Воспринимая полученную информацию, Рецептор тем самым вступает в определенные личностные отношения к тексту, называемые прагматическими отношениями. Такие отношения могут иметь различный характер. Они могут иметь преимущественно интеллектуальный характер, когда текст служит для Рецептора лишь источником сведений о каких-то фактах и событиях, его лично не касающихся и не представляющих для него большого интереса. В то же время полученная информация может оказать на Рецептора и более глубокое воздействие. Она может затронуть его чувства, вызвать определенную эмоциональную реакцию, побудить к каким-то действиям. Способность текста производить подобный коммуникативный эффект, вызывать у Рецептора прагматические отношения к сообщаемому, иначе говоря, осуществлять прагматическое воздействие на получателя информации, называется *прагматическим аспектом* или *прагматическим потенциалом (прагматикой) текста*.

255. Прагматический потенциал текста является результатом выбора Источником содержания сообщения и способа его языкового выражения. В соответствии со своим коммуникативным намерением Источник отбирает для передачи информации языковые единицы, обладающие необходимым значением, как предметно-логическим, так и коннотативным, и организует их в высказывании таким образом, чтобы установить между ними необходимые смысловые связи. В результате созданный

„текст приобретает определенный прагматический потенциал, возможность произвести некоторый коммуникативный эффект на его Рецептора. Прагматический потенциал текста объективируется в том смысле, что он определяется содержанием и формой сообщения и существует уже как бы независимо от создателя текста. Может случиться, что прагматика текста не полностью совпадает с коммуникативным намерением Источника («сказал не то, что хотел, или не так, как хотел»), В той степени, в которой прагматика текста зависит от передаваемой информации и способа ее передачи, она представляет собой объективную сущность, доступную для восприятия и анализа.

Прагматическое отношение Рецептора к тексту зависит не только от прагматики текста, но и от того, что собой представляет данный Рецептор, от его личности, фоновых знаний, предыдущего опыта, психического состояния и других особенностей. Анализ прагматики текста дает возможность лишь предположительно предусмотреть потенциальный коммуникативный эффект текста по отношению к типовому, «усредненному» Рецептору.

256. Осуществление прагматического воздействия на получателя информации составляет важнейшую часть любой коммуникации, в том числе и межъязыковой. Установление необходимого прагматического отношения Рецептора перевода к передаваемому сообщению в значительной степени зависит от выбора переводчиком языковых средств при создании им текста перевода. Влияние на ход и результат переводческого процесса необходимости воспроизвести прагматический потенциал оригинала и стремления обеспечить желаемое воздействие на Рецептора перевода называется *прагматическим аспектом* или *прагматикой перевода*.

Переводчик, выступая на первом этапе переводческого процесса в роли Рецептора оригинала, старается как можно полнее извлечь содержащуюся в нем информацию, для чего он должен обладать теми же фоновыми знаниями, которыми располагают «носители» исходного языка. Успешное выполнение функций переводчика предполагает поэтому всестороннее знакомство с историей, культурой, литературой, обычаями, современной жизнью и прочими реалиями народа, говорящего на ИЯ.

Как и у любого Рецептора оригинала, у переводчика возникает свое личностное отношение к передаваемому сообщению. В качестве языкового посредника в межъязыковой коммуника-210

ции переводчик должен стремиться к тому, чтобы это личностное отношение не отразилось на точности воспроизведения в переводе текста оригинала. В этом смысле переводчик должен быть прагматически нейтрален.

257. На втором этапе процесса перевода переводчик стремится обеспечить понимание исходного сообщения Рецептором перевода. Он учитывает, что Рецептор перевода принадлежит к иному языковому коллективу, чем Рецептор оригинала, обладает иными знаниями и жизненным опытом, имеет иную историю и культуру. В тех случаях, когда подобные расхождения могут воспрепятствовать полноценному пониманию исходного сообщения, переводчик устраняет эти препятствия, внося в текст перевода необходимые изменения.

Отсутствие у Рецептора перевода необходимых фоновых знаний вызывает необходимость в эксплицировании подразумеваемой информации, внесении в текст перевода соответствующих дополнений и разъяснений. Особенно часто это происходит в связи с использованием в оригинале имен собственных, географических названий и наименований разного рода культурно-бытовых реалий. При переводе на русский язык географических названий типа американских Massachusetts, Oklahoma, Virginia, канадских Alberta, Manitoba или английских Middlesex, Surrey и пр., как правило, добавляются слова «штат, провинция, графство», указывающие, что обозначают эти наименования, чтобы сделать их понятными для русского читателя: штат Массачусетс, провинция Альберта, графство Миддл-секс и т.п.

Добавление поясняющих элементов может потребоваться и при передаче названий учреждений, фирм, печатных органов и т.п.:

The strike movement in Spain is on the increase, "Newsweek" reports.

Как сообщает журнал «Ньюсуик», в Испании растет забастовочное движение.

Аналогичные добавления обеспечивают понимание названий всевозможных реалий, связанных с особенностями быта и жизни иноязычного коллектива:

...for desert you got Brown Betty, which nobody ate... ...на сладкое - «рыжью Бетти», пудинг с патокой, только его никто не ел.

Добавление избавляет русского читателя от необходимости ломать себе голову над значением «рыжей Бетти», которую подают на сладкое.

В некоторых случаях необходимая дополнительная информация может быть дана в специальном примечании к тексту перевода:

Against my will I felt pleased that he should have considered my remarks interesting, though I knew that it was Dale Carnegie stuff, a small apparently casual compliment. (J. Brain?)

Я был невольно польщен тем, что он находит мои замечания интересными, хотя и понимал, что это был дешевый трюк - как бы случайно брошенный комплимент по рецепту Дейла Карнеги.

К этому предложению в переводе можно дать примечание, указывающее, что Дейл Карнеги - автор популярной книги «Как приобретать друзей и влиять на окружающих».

258. В других случаях воспроизведение прагматического потенциала текста оригинала может быть связано с опущением некоторых деталей в переводе, неизвестных Рецептору перевода:

There were pills and medicine all over the place, and everything smelled like Vicks' Nose Drops.

Везде стояли какие-то пузырьки, пилюли, все пахло каплями от насморка.

Здесь в переводе опущено Vicks - фирменное название капель, ничего не говорящее русскому читателю. Хотя это и ведет к незначительной потере информации, эта информация несущественна и ею вполне можно пренебречь, для того чтобы в русском тексте не было непонятных элементов.

259. Необходимость обеспечить адекватное понимание передаваемого сообщения для Рецептора перевода может вынудить переводчика заменить непонятный элемент исходного сообщения добавочной информацией, которая лишь подразумевалась в оригинале, но была вполне очевидна для Рецептора оригинала. Таким образом, имплицитная информация в оригинале становится эксплицитной в переводе:

The Prime-Minister spoke a few words from a window in Number 10.

Любому англичанину хорошо известно, что в доме № 10

по улице Даунинг-стрит в Лондоне расположена резиденция премьер-министра.

Русский читатель этого может не знать, поэтому в русском переводе будет произведена замена, разъясняющая смысл этого названия:

Премьер-министр произнес несколько слов из окна своей резиденции.

Часто такого рода замена носит характер генерализации, т.е. замены слова с конкретным значением словом с более общим, но зато более понятным для Рецептора перевода значением:

...a 'swept' yard that was never swept where Johnson grass and rabbit-tobacco grew in abundance.

...«чистый» двор, который никогда не подметался и весь зарос сорной травой.

"The temperature was an easy ninety," he said. Жара невыносимая, - сказал он.

В первом примере в оригинале даны названия сорняков, известные жителям южных штатов США. Русскому читателю вряд ли известны такие растения, как «джонсонова трава» и «кроличий табак», поэтому в переводе эти названия обобщены в «сорной траве», тем более, что существенным в данном контексте является не то, какими именно растениями зарос двор, а то, что он зарос сорняками, т.е., что за ним никто не ухаживал. Во втором примере ninety значит «девяносто градусов по Фаренгейту». Система Фаренгейта малоизвестна русским читателям. Ее можно было бы заменить на систему Цельсия, как это обычно делается в официально-деловых и научно-технических текстах. Однако в данном случае этого сделать нельзя, так как слова в тексте принадлежат жителю США, где эта система неупотребительна. В переводе дана генерализация, ибо опять-таки здесь коммуникативно важно не точное указание температуры, а то, что стояла сильная жара.

Генерализация часто выражается в замене имени собственного (нередко фирменного названия) именем нарицательным, дающим родовое название для данного предмета:

Parked by a solicitor's office opposite the cafe was a green Aston-Martin tourer. - У конторы адвоката напротив кафе стоял элегантный спортивный автомобиль зеленого цвета.

I could see my mother going into Spaulding's... - Я представил себе, как мама пошла в спортивный магазин...

I lit a cigarette and got all dressed and then I packed the two Gladstones I have. - Я закурил, оделся, потом сложил оба свои чемодана.

Фирменные названия автомобиля, магазина и чемоданов не несут в русском тексте той информации, которая связана с ними в английском оригинале, и нуждаются в замене-разъяснении.

Воспроизведение прагматического потенциала в переводе может вызвать необходимость применения и приема конкретизации, замены слова с общим значением словом или словами с более узким, конкретным значением, раскрывающими для Рецептора перевода суть данного явления:

The British people are still profoundly divided on the issue of joining Europe.

В отличие от англичанина, русскому читателю может быть неясным, в каком смысле в данном высказывании упоминается слово Europe. Поэтому в переводе целесообразно раскрыть, что реально имеется в виду в английском оригинале:

В английском народе до сих пор существуют глубокие разногласия о том, стоило ли Англии вступить в «Общий рынок».

260. Указанные способы изменения текста перевода с целью обеспечить Рецептору перевода адекватное понимание переводимого сообщения используются переводчиком без учета особенностей какого-то отдельного Рецептора или группы Рецепторов. Рецептор, на которого ориентирован в таких случаях перевод, является гипотетическим «усредненным» представителем своего языкового коллектива. В приведенных выше примерах это был «русский человек», «русский читатель», и его восприятие передаваемого текста определялось не личностными характеристиками, а культурно-историческими особенностями данного народа, фоновыми знаниями об английских реалиях, которые могут иметься, в принципе, у большинства англичан и отсутствовать, как правило, у большинства русских людей.

Вместе с тем, воспроизводя прагматический потенциал оригинала, переводчик может ориентироваться на определенную группу Рецепторов перевода, обладающих некоторой совокупностью специальных познаний в той области, о которой идет 214

речь в оригинале, и способных поэтому с большей легкостью добиться необходимого понимания сообщения. Ориентация на подобную группу Рецепторов-специалистов позволяет сократить число прагматических разъяснений в переводе. С другой стороны, если перевод предназначается для группы Рецепторов, чей уровень фоновых знаний ниже, чем у большинства читателей (неспециалисты в данной области, читатели детского возраста и т.п.), относительно большая часть информации в оригинале может быть или не понята или понята превратно, и число объяснений и уточнений в переводе возрастает.

261. Прагматические проблемы перевода непосредственно связаны с жанровыми особенностями оригинала и типом Рецепторов, для которых он предназначается. С существенными трудностями при передаче прагматического потенциала оригинала сталкиваются переводчики художественной литературы. Произведения художественной литературы на любом языке обращены, в первую очередь, к людям, для которых этот язык является родным, но они имеют и общечеловеческую ценность и часто переводятся на другие языки. Вместе с тем, в них нередко встречаются описания фактов и событий, связанных с историей данного народа, различными литературными ассоциациями, бытом, обычаями, наименованиями национальных блюд, предметов одежды и т.д. Все это требует внесения поправок на прагматические различия между ИЯ и ПЯ для обеспечения адекватного понимания текста Рецептором перевода.

262. Значительно реже возникает необходимость прагматической перестройки в переводе научно-технических материалов, рассчитанных на специалистов, сведущих в данной области знаний и владеющих во всех странах примерно одинаковым объемом фоновой информации. Такие сообщения одинаково хорошо понимаются учеными, говорящими на разных языках, и пояснения приходится давать лишь в отношении названий фирм, национальных единиц измерения, специфических номенклатурных наименований и т.п.

263. Особые проблемы связаны с прагматическим аспектом текстов, предназначенных для иноязычного получателя. Речь идет о различных информационно-пропагандистских материалах, адресованных иностранной аудитории, и рекламе товаров, идущих на экспорт. В идеале авторы такого рода текстов должны писать их с учетом характера и познаний иностранного читателя или слушателя. В таких случаях задача перевод-

чика упрощается: ему не надо заботиться об обеспечении полного понимания сообщения Рецептором перевода, так как об этом уже позаботился автор оригинала. Однако нередко эта задача оказывается в оригинале невыполненной, и переводчику, обладающему более обширными сведениями об иностранной аудитории, приходится вносить дополнительные коррективы в текст с учетом его прагматического аспекта. В этих случаях осуществление перестройки текста перевода, ориентированной на доступность для Рецептора перевода, играет решающую роль в процессе межъязыковой коммуникации.

264. Важную роль в обеспечении прагматической адекватности перевода играют и социолингвистические факторы, обуславливающие различие в речи отдельных групп носителей языка. В частности, дополнительные трудности для обеспечения всестороннего понимания Рецептором перевода передаваемого сообщения могут возникнуть в связи с наличием в тексте оригинала отклонений от общенародной нормы ИЯ, использование там таких субстандартных форм, как территориально-диалектальные, социально-диалектальные и контаминированные, имитирующие речь иностранца.

Сами по себе элементы территориальных диалектов ИЯ, обнаруживаемые в оригинале, не передаются в переводе. Использование в оригинале подобных диалектальных форм может иметь двоякий характер. С одной стороны, весь текст оригинала может быть написан на каком-либо диалекте ИЯ. В этом случае диалект выступает в качестве средства общения, используемого Источником, и перевод с него будет осуществляться таким же образом, как с любого общенационального языка (для чего, естественно, переводчик должен обладать необходимой степенью владения данным диалектом). С другой стороны, диалектальные формы могут употребляться в тексте (главным образом, в художественной литературе) с целью языковой характеристики отдельных персонажей, их идентификации как жителей определенного района, где говорят на данном диалекте ИЯ. В этом случае воспроизведение диалектальных особенностей ИЯ в переводе ничего не даст, так как для Рецептора перевода они не выполняют идентифицирующей функции и будут просто бессмысленны. Если в английском оригинале персонаж говорит на лондонском диалекте «кокни», добавляя звук *h* к словам, где он отсутствует в стандартном языке, и опуская этот звук там, где по нормам английского языка он должен произноситься ('E 'as a good hear вместо He 216

has a good ear), то попытка воспроизвести эту особенность в русском переводе, употребляя несуществующие в языке формы (скажем, «Хон хобладает 'орошим слухом»?!), явно лишена смысла. Невозможно также использовать в переводе формы какого-либо территориального диалекта русского языка, так как они будут идентифицировать совершенно иную группу (русских) людей. Попытка установить эквивалентность между, например, диалектом негров Миссури, на котором говорит негр Джим у Марка Твена, и каким-либо диалектом русского (или любого другого) языка теоретически не оправдана и практически не наблюдается, поскольку явно нелепо заставлять американского негра говорить языком уроженца Перми или Одессы.

265. Многие территориальные диалекты тесно связаны с социальной характеристикой их носителей, и в этих случаях их использование в оригинале указывает на принадлежность данного персонажа к определенной социальной группе. Иначе говоря, они выполняют функцию социального диалекта, который характеризует речь членов какой-то социальной или профессиональной группы людей. Лингвистические особенности социального диалекта имеют более общий, нелокальный характер, поскольку аналогичные социальные группы, а тем более аналогичные профессии, часто обнаруживаются у многих народов. Поэтому передача дополнительной информации, которую содержат элементы социального диалекта в оригинале, оказывается в переводе возможной. Как правило, переводчик имеет возможность использовать при передаче речи английского матроса специфические слова и выражения, распространенные среди русских матросов, или воспользоваться русским воровским жаргоном для воспроизведения некоторых особенностей речи английского преступного мира.

Решение этой задачи облегчается тем обстоятельством, что социальный диалект отличается от общенародного языка лишь отдельными языковыми особенностями, своего рода «указателями» (markers). Присутствие в тексте хотя бы небольшого числа таких указателей обеспечивает воспроизведение данного вида информации в переводе:

He do look quiet, don't 'e? D'e know 'oo 'e is, Sir? Вид-то у него спокойный, правда? Часом не знаете, сэр, кто он такой?

Роль совокупности грамматических (don't вместо doesn't) и фонетических ('e вместо he, 'e вместо you, 'oo вместо who)

признаков, указывающих на принадлежность говорящего к простонародью, выполняется в переводе одним просторечным оборотом: «Часом не знаете?»).

266. Особые проблемы связаны с передачей в переводе имитации речи иностранца, содержащейся в оригинале. Появление контаминированных форм в оригинале может быть произвольным или намеренным. В первом случае Источник, недостаточно владея ИЯ, использует искаженные формы, помимо своего желания. Подобные ошибки затрудняют восприятие речи и обнаруживают принадлежность Источника к иному языковому коллективу. При восприятии подобной речи слушающий соотносит воспринятое с правильными формами языка, догадываясь, какую форму имел в виду говорящий, и осуществляя таким образом «перевод» с контаминированной на правильную речь. Аналогичным образом, в процессе перевода на другой язык переводчик соотносит контаминированные формы с правильными и переводит эти последние. Во втором случае контаминированные формы применяются как средство указания на особенности речи иностранца и являются одним из средств создания прагматического потенциала текста. Отсюда следует, что воспроизведение прагматической функции этих форм входит в задачу переводчика. При этом переводчик может либо использовать существующие в ПЯ способы изображения речи иностранца, либо бывает вынужденным изобретать новые способы передачи контаминированной речи. Во многих языках имеются стандартные, общепринятые способы изображения неправильной речи человека, принадлежащего к определенной национальности и говорящего не вполне правильно на неродном для него языке. Эти способы различны для разных видов контаминированной речи, так что изображение английской или русской речи немца не похоже на передачу речи китайца. Приемы передачи контаминированной речи во многом условны, хотя они могут отражать и реально существующие различия между языками. Например, ошибки в выборе глагольного вида характерны для всех иностранцев, говорящих по-русски, а замена синтетической формы будущего вида на аналитическую («Я буду уходить» вместо «Я уйду») свойственна для немца, но не для француза. При наличии в ПЯ общепринятого способа передачи определенного типа контаминированной речи переводчик пользуется таким способом независимо от характера контаминированных форм в оригинале:

We blingce beer. Now you play.

Моя принесла пиво, твоя типель платить (передача контаминированной речи китайца).

Когда в оригинале изображена контаминированная речь иностранца такой национальности, в отношении которой в ПЯ не существует установившегося способа изображения, контаминированные формы в переводе вводятся переводчиком хотя и с учетом привычных способов передачи речи иностранца на ПЯ, но без обязательного следования общепринятому стандарту. Передача намеренной контаминации в переводе может быть сплошной или выборочной. При сплошной контаминации искажается вся или большая часть речи иностранца:

Eet ees the story of a leetle Franch girl, who comes to a beeg ceety, just like New York, and falls een love wees a leetle boy from Brookleen.

Этот песенка про мааленьки франсуски дэвюшка, котори приехал в ошен большой город, как Нуу-Йорк, и влюблял в мааленьки малшику из Бруклин (передача контаминированной речи француза).

При выборочной контаминации наличие неправильной речи указывается при помощи немногочисленных нарочитых искажений:

When you see him 'quid then you quick see him 'perm whale. Когда твоя видел спрут, тогда твоя скоро-скоро видел кашалот (передача контаминированной речи канака).

Применение контаминированных форм нередко сопровождается использованием элементов разговорного стиля, отказом от использования более сложных грамматических форм (придаточных предложений, причастных и деепричастных оборотов и пр.). При этом следует учитывать, что некоторые стандартные способы изображения неправильной речи могут восприниматься не только как речь иностранца, но и как речь человека малообразованного, например, русское «твоя моя понимай нету» или «мало-мало». Отбор и использование контаминированных элементов в переводе должны соответствовать прагматической характеристике передаваемых элементов оригинала.

267. В ряде случаев в прагматическую цель перевода входит достижение желаемого воздействия (коммуникативного эффекта) на Рецептора перевода. Коммуникативный эффект, который должен быть воспроизведен в переводе, может опреде-

литься доминантной функцией оригинала. Для произведений художественной литературы воздействие на Рецептора зависит от литературных достоинств текста, получающих более или менее широкое признание у читателей. Основная прагматическая задача перевода такого текста заключается в том, чтобы создать на ПЯ текст, обладающий способностью оказывать аналогичное художественно-эстетическое воздействие на Рецептора перевода. Прочтя в русском переводе произведения Шекспира, Диккенса или Бернса, русский читатель должен почувствовать силу литературного таланта автора оригинала, понять, почему у себя на родине он считается великим драматургом, писателем или поэтом. *Если* переводчику удалось этого добиться, можно говорить об адекватном воспроизведении коммуникативного эффекта оригинала. Более точное измерение соотношения воздействия оригинала на английского читателя и перевода на читателя русского вряд ли возможно. Может идти речь лишь о приблизительном равенстве реакций Рецептора, а фактическая реакция Рецептора перевода может быть слабее реакции Рецептора оригинала (писатель пользуется большим успехом у себя на родине) или, напротив, даже превосходить ее (стихи Бернса более популярны в Советском Союзе в известных переводах Маршака, чем в самой Англии).

268. Доминантной функцией научно-технических материалов является описание, объяснение или указание по манипулированию объектами окружающего мира. Прагматическое воздействие на Рецептора заключается в предоставлении ему необходимой информации для осуществления определенной деятельности научного или технического характера. Если получатель сообщения способен на его основе осуществить описанный эксперимент или произвести предписываемые операции с прибором или станком, то коммуникативный эффект текста может считаться достигнутым. Аналогичным образом, прагматическая задача перевода научно-технического текста состоит в обеспечении такой же возможности осуществить необходимые действия Рецептору перевода. Если Рецептор перевода может успешно использовать текст перевода в качестве руководства к определенным действиям, можно говорить о передаче прагматического воздействия оригинала. И здесь равенство воздействия оригинала и перевода не обязательно должно быть абсолютным. Может случиться, что в переводе необходимая научно-техническая информация оказывается изложенной в более четкой и доступной форме, обеспечивающей правильное ис-220

пользование этой информации специалистами, и, таким образом, перевод выполняет основную прагматическую задачу даже лучше, чем оригинал.

269. Наиболее сложной является задача обеспечить необходимую реакцию на текст перевода со стороны конкретного Рецептора. Здесь переводчику приходится ориентироваться не столько на воздействие оригинала на его Рецептора, сколько на индивидуальные особенности Рецептора перевода. Только очень хорошо зная характер и психическое состояние человека, можно с достаточной уверенностью предположить, какова будет его эмоциональная или поведенческая реакция на данное сообщение. Как правило, переводчик не может ставить перед собой задачу добиться заданного коммуникативного эффекта. Если же такая задача ставится, ее осуществление часто требует *прагматической адаптации* текста, выходящей за рамки перевода как процесса создания текста, коммуникативно равноценного оригиналу. Подобная адаптация при передаче на иной язык, например, текста рекламы, который должен обеспечить сбыт данного товара, нередко приводит к составлению на ПЯ нового параллельного текста (*co-writing*), учитывающего специфические вкусы и наклонности будущих покупателей. В ряде случаев фактическое воздействие текста перевода на данную группу Рецепторов может быть проверено путем наблюдения за реакцией группы информантов, которым читают текст перевода, с последующим внесением необходимых изменений. При устном переводе переводчик имеет возможность наблюдать за реакцией Рецептора перевода и порой дополнительно разъяснять ему, каких действий ожидает от него Источник в ответ на полученную информацию. В условиях непосредственного общения Источник может непосредственно обращаться к переводчику с просьбой добиться желаемой реакции у Рецептора. Все подобные действия переводчика часто лежат за пределами не только процесса перевода, но и адаптивного транскодирования.

270. В процессе осуществления межъязыковой коммуникации возникают прагматические проблемы еще одного типа. Они связаны с возможностью появления у переводчика дополнительных прагматических задач по отношению к Рецептору перевода. В связи с этим, переводчик может преследовать дополнительные цели, более или менее независимые от основной прагматической задачи перевода, стремиться использовать результат переводческого процесса в каких-то особых целях.

Естественно, что подобная прагматическая «сверхзадача» не может не оказывать воздействия на ход процесса перевода и оценку его результатов.

Прагматическая «сверхзадача» обуславливается факторами, не имеющими прямого отношения к тексту оригинала, как-то: стремлением переводчика оказать желательное воздействие на ПР, отношением переводчика или ПР к содержащимся в тексте идеям или к творческой манере автора, особой заинтересованностью их в какой-то части содержания текста и т.п.

Стремясь выполнить прагматическую «сверхзадачу» конкретного акта перевода, переводчик может иногда отказываться от достижения максимальной эквивалентности, довольствоваться неполным или выборочным переводом, добиваться воздействия на Рецептора перевода, не совпадающего с намерениями Источника и прагматическим потенциалом оригинала.

271. Возможность существования у переводчика прагматической цели, не связанной с содержанием оригинала, но достигаемой в процессе его перевода, связана с двойной ролью, которую переводчик играет в межъязыковой коммуникации. С одной стороны, он выполняет функции языкового посредника, а, с другой стороны, он фактически является Источником информации, создающим текст на ПЯ для последующего использования этого текста в определенных целях. Результаты любой деятельности во многом определяются ее целью. Цель конкретного переводческого акта может не совпадать с общей целью межъязыковой коммуникации и не сводиться к созданию на ПЯ текста, коммуникативно равноценного оригиналу.

Существование прагматической сверхзадачи во многом определяет и оценку результатов переводческого процесса. В этом случае перевод оценивается не только и не столько по степени верности оригиналу, сколько по тому, насколько текст перевода соответствует тем задачам, для решения которых был осуществлен процесс перевода. Степень этого соответствия называется *прагматической ценностью перевода*. При наличии достаточной прагматической ценности перевод может быть признан правильным (адекватным) даже при существенных отклонениях от коммуникативной равнозначности оригиналу.

272. Прагматическая сверхзадача переводчика может быть связана со стремлением отразить в переводе коммуникативно нерелевантные черты оригинала, которые остаются непередаваемыми при эквивалентной передаче исходного сообщения. Это могут быть формально-структурные особенности ИЯ, культур-

но-этнографические элементы, не играющие функциональной роли в сообщении, но отражающиеся на его структуре, концептуально-семантические особенности построения сообщений на языке оригинала. Подобная прагматическая установка обычно приводит к нарушению норм и узуса ПЯ, вследствие буквального воспроизведения чуждых ему особенностей ИЯ. Попытка отразить наличие двух элементов в аналитической форме английского длительного вида *He is running down the street* приведет к неприемлемой в русском языке фразе: «Он есть бегущий по улице», дословная передача английских образов *He is as cool as a cucumber* или *A miss is as good as a mile* дает бессмысленные русские фразы: «Он хладнокровен как огурец» и «Промах также хорош, как миля», буквальное сохранение специфической смысловой структуры английского высказывания демонстрирует невозможность использовать ее при построении русской фразы: *They locked the door to keep thieves out.* - «Они заперли дверь держать воров извне». Понятно, что такие варианты исключены при «нормальном» переводе и используются лишь для демонстрации особенностей иноязычной формы в так называемом «филологическом» или «этнографическом» переводе.

273. К иным результатам приводит стремление переводчика в соответствии с прагматической задачей конкретного акта перевода дать упрощенный перевод, ограничившись передачей лишь «голого смысла», т.е. предметно-логического содержания текста, не заботясь о воспроизведении эмоционально-стилистических и ассоциативно-образных аспектов оригинала. Такая задача нередко возникает, когда переводчику необходимо в возможно более короткий срок ознакомить Рецептора перевода с основным содержанием сообщения. Подобный упрощенный перевод может рассматриваться как предварительный этап в процессе работы переводчика по подготовке полноценного текста перевода. В связи с этим можно различать переводы трех разных категорий, каждый из которых соответствует определенным типам требований, а именно *черновой* (обзорный), *рабочий* и *официальный* (готовый к опубликованию). Переводы первой категории выполняются на уровне указания на ситуацию, т.е. передают лишь, о чем говорится в оригинале, и допускают порой пропуски и отклонения от норм ПЯ. Переводы второй категории полностью передают предметно-логическое содержание оригинала (на уровне способа описания ситуации), соблюдают нормы ПЯ, но могут быть неадекватны в воспроиз-

ведении коннотативных аспектов оригинала и прибегать к пояснениям для восполнения потерь информации. И, наконец, переводы третьей группы создают коммуникативно равноценную замену оригинала на ПЯ, воспроизводя все функционально релевантные элементы содержания оригинала, включая его прагматический потенциал.

274. Особым видом прагматической сверхзадачи, приводящей к существенным изменениям текста перевода, является стремление переводчика к модернизации оригинала. Время и место перевода может сильно отличаться от времени и места создания оригинала. Переводчик нередко имеет дело с оригиналом, созданным в иную историческую эпоху, в том числе и на его родном языке, изменившимся за этот период до такой степени, что его прежнее состояние представляет как бы иной язык. Перевод текста, отдаленного по времени, ставит перед переводчиком ряд дополнительных проблем. Тот факт, что перевод делается не с современного языка, должен быть каким-то образом отражен и в тексте перевода. Возникает необходимость отразить в переводе хронологическую отдаленность оригинала путем использования слов и структур ПЯ, хотя и понятных для современного Рецептора, но малоупотребительных и воспринимаемых как архаические. При этом подобные архаизмы ПЯ не должны иметь резко выраженной «национальной окраски», т.е. не быть настолько характерными именно для ПЯ, чтобы исключить возможность их употребления при передаче иноязычного сообщения.

Помимо использования устарелых элементов лексики, «архаичность» текста перевода обеспечивается также тем, что переводчик избегает употреблять слова и сочетания, которые несут на себе отпечаток современного этапа развития языка или связаны с современной жизнью и бытом языкового коллектива и поэтому несовместимы с эпохой, когда был создан оригинал. Хотя перевод осуществляется на современный русский язык, автор оригинала, живший, скажем, в Англии XIV века, как и его герои, не может в переводе «ездить в командировку», «заниматься чем-либо без отрыва от производства», «работать сверхурочно», «решать проблемные вопросы», «быть узким специалистом», «проводить незапланированные встречи», «подбирать кадры», «игнорировать специфические особенности», «осуществлять режим экономии» и т.д.

275. В нарушение требований, которым должен отвечать перевод, чтобы быть коммуникативно равноценным отдаленно-224

му по времени оригиналу, переводчик может стремиться модернизировать передаваемое сообщение, изложив его таким образом, как это сделал бы современный автор. Выполнение подобной сверхзадачи влечет за собой существенные изменения в тексте перевода, отказ от малоупотребительных и архаических языковых единиц и, напротив, широкое употребление повседневной, современной лексики. Изменения затрагивают и способ описания ситуации, а порой и саму ситуацию. Если в английском переводе библейского текста верующие, встречаясь, обменивались благочестивыми поцелуями (*greeted one another with a holy kiss*), то в модернизированном варианте они уже обмениваются рукопожатиями (*gave one another a hearty handshake all around*). В некоторых случаях модернизация включает элементы стилизации, замены старых имен на современные, изменение отдельных эпизодов, наименований, предметов быта, обычаев и т.п. Как и в предыдущих случаях, подобная прагматическая адаптация не является, строго говоря, переводом, хотя выполняется переводчиком в процессе перевода.

276. Специфическая цель конкретного акта перевода может заключаться и в стремлении оказать воздействие на Рецептора перевода, непосредственно не связанное с содержанием оригинала или его прагматическим потенциалом. Процесс перевода может осуществляться не столько для более или менее полного воспроизведения оригинала, сколько для того, чтобы при помощи его достичь какой-то иной цели, связанной с намерениями самого переводчика или подсказанной его заказчиками или работодателями. В результате перед переводчиком стоит задача, не имеющая ничего общего ни с созданием текста, коммуникативно равноценного оригиналу, ни с намерением достичь тех целей, которые преследовал Источник, создавая оригинал. Переводчик может ставить перед собой цели пропагандистского, просветительского и т.п. характера, он может стремиться в чем-то убедить Рецептора перевода, навязать свое отношение к автору оригинала или к описываемым событиям, на него могут оказывать влияние какие-то соображения политического, экономического или личного порядка, стремление избежать конфликта или, напротив, обострить его и т.д. Подобная тенденциозность может привести к полному искажению оригинала, и, как правило, профессиональный переводчик избегает подобного влияния своих личных соображений и пристрастий на процесс перевода. Тем не менее, отдельные случаи сознательного отказа от правильного перевода некоторых

элементов оригинала, связанного с указанными выше факторами, порой обнаруживаются в переводческой практике. П. Ме-рима, переводя «Ревизор» Гоголя, заменил в реплике городничего слова «чем больше сносят» словами «чем больше строят», опасаясь, что сохранение варианта оригинала может быть истолковано как намек на деятельность императрицы, по воле которой в это время сносилось много домов для устройства Больших бульваров Парижа. В. Курочкин и другие переводчики песен Ж. Беранже, с одной стороны, переиначивали содержание французских оригиналов, чтобы вложить в перевод политическую сатиру на порядки в царской России, а, с другой стороны, из-за цензурных условий вынуждены были опускать некоторые существенные детали, когда речь шла о боге, о короне, о конституции и т.п. Примеры воздействия на результаты процесса перевода подобных «экстрапереводческих» сверхзадач можно было бы легко приумножить. Понятно, что прагматические факторы такого рода не поддаются теоретическому обобщению и их рассмотрение выходит за рамки общей теории перевода.

НОРМАТИВНЫЕ АСПЕКТЫ ПЕРЕВОДА

Содержание: Прескриптивные разделы теории перевода и понятие нормы перевода (277 - 278). Основные виды нормативных требований (279 - 280). Норма эквивалентности перевода (281). Жанрово-стилистическая норма перевода (282). Норма переводческой речи (283). Прагматическая норма перевода (284). Конвенциональная норма перевода (285). Роль нормативных требований в оценке качества перевода (286). Понятия адекватного, эквивалентного, точного, буквального и свободного перевода (287). Использование понятия «единица перевода» при оценке качества перевода (288 - 291). Понятие единицы несоответствия (292 - 293). Учет сложности задач, решаемых в процессе перевода (294). Классификация смысловых ошибок в переводе (295). Условные критерии оценки качества перевода (296).

277. Общая теория перевода раскрывает понятие переводческой нормы, на основе которой производится оценка качества перевода. Лингвистика перевода включает как теоретические (дескриптивные), так и нормативные (прескриптивные) разделы. Теоретические разделы лингвистики перевода (т.е. лингвистическая теория перевода) исследуют перевод как средство межъязыковой коммуникации, как объективно наблюдаемое явление, которое можно описывать и объяснять. В нормативных разделах лингвистики перевода на основе теоретического изучения перевода формулируются практические рекомендации, направленные на оптимизацию переводческого процесса, облегчение и повышение качества труда переводчика, разработку методов оценки переводов и методики обучения будущих переводчиков.

Для сознательного и правильного выполнения своих функций переводчик должен ясно представлять себе цель своей деятельности и пути достижения этой цели. Такое понимание основывается на глубоком знакомстве с основами теории перевода, как общей, так и специальной и частной, применительно к той области и комбинации языков, с которыми имеет дело переводчик. Оно предполагает знание системы соответствий между этими языками, приемов и методов перевода, умение выбрать необходимое соответствие и применить наиболее эффективный прием перевода в соответствии с условиями конкретного контекста, учет прагматических факторов, влияющих на ход и результат переводческого процесса.

278. Для обеспечения высокого качества перевода переводчик должен уметь сопоставлять текст перевода с оригиналом,

оценивать и классифицировать возможные ошибки, вносить необходимые коррективы. Оценкой качества перевода, выявлением и классификацией ошибок занимается и большое число лиц, анализирующих результаты переводческого труда: редакторы, критики, заказчики, преподаватели перевода и т.п. Практические рекомендации переводчику и оценка перевода взаимосвязаны и взаимообусловлены. Если переводчик должен выполнять какие-то требования, то оценка результатом его работы определяется тем, насколько полно и успешно он выполнил эти требования. Как сам переводчик, так и другие лица, оценивающие качество перевода, прямо или косвенно исходят из посылки, что правильный перевод должен отвечать определенным требованиям. Совокупность требований, предъявляемых к качеству перевода, называется *нормой перевода*. Качество перевода определяется степенью его соответствия переводческой норме и характером невольных или сознательных отклонений от этой нормы.

279. Нормативные требования формулируются в виде принципов или правил перевода. Нормативные положения могут быть общими или частными, охватывать отдельные, частные случаи или относиться к определенному типу переводов или к переводу вообще. Они могут формулироваться в виде единого правила или сопровождаться указаниями на условия, в которых это правило применимо, или на большее или меньшее число случаев его неприменимости (исключений из правил). Сравним, например, разную степень обобщенности таких нормативных рекомендаций, как правила передачи безэквивалентной лексики, правила передачи имен собственных, правила передачи индейских имен типа «Хитрая лисица», «Великий змей» и правило о сохранении в переводе традиционных имен королей: Людовик, Генрих, Карл и пр. В каждом случае нормативные рекомендации распространяются на определенный круг явлений.

280. Результаты процесса перевода (качество перевода) обуславливаются степенью смысловой близости перевода оригиналу, жанрово-стилистической принадлежностью текстов оригинала и перевода, прагматическими факторами, влияющими на выбор варианта перевода. Все эти аспекты перевода носят непосредственно нормативный характер, определяют стратегию переводчика и критерии оценки его труда. Понятие нормы перевода включает требование нормативного использования переводчиком языка перевода, а также необходимость соответствия

результатов переводческого процесса общепринятым взглядам на цели и задачи переводческой деятельности, которыми руководствуются переводчики в определенный исторический период. Таким образом, норма перевода складывается в результате взаимодействия пяти различных видов нормативных требований: 1) нормы эквивалентности перевода; 2) жанрово-стилистической нормы перевода; 3) нормы переводческой речи; 4) прагматической нормы перевода; 5) конвенциональной нормы перевода.

281. Эквивалентность содержания оригинала и перевода выступает в качестве основы их коммуникативной равноценности, предполагаемое наличие которой делает данный текст переводом. *Норма эквивалентности перевода* не является неизменным параметром. Она означает необходимость возможно большей общности содержания оригинала и перевода, но лишь в пределах, совместимых с другими нормативными требованиями, обеспечивающими адекватность перевода. В каждом конкретном случае тип эквивалентности определяется как соотношением единиц ИЯ и ПЯ, так и учетом прагматических факторов, воздействующих на акт перевода. Нарушение нормы эквивалентности может быть абсолютным, когда перевод признается неэквивалентным, не передающим содержание оригинала хотя бы на самом низком уровне, или относительным, если установлено, что остальные нормативные требования могли быть выполнены и на более высоком уровне эквивалентности, чем тот, который был реально достигнут в переводе. В первом случае перевод должен быть признан неудовлетворительным, а во втором - может считаться вполне приемлемым в том случае, если максимально возможная смысловая близость не обязательна для успешной межъязыковой коммуникации.

282. *Жанрово-стилистическую норму перевода* можно определить как требование соответствия перевода доминантной функции и стилистическим особенностям, типа текста, к которому принадлежит перевод. Выбор такого типа определяется характером оригинала, а стилистические требования, которым должен отвечать перевод - это нормативные правила, характеризующие тексты аналогичного типа в языке перевода. Жанрово-стилистическая норма во многом определяет как необходимый уровень эквивалентности, так и доминантную функцию, обеспечение которой составляет основную задачу переводчика и главный критерий оценки качества его работы. Вопрос о

жанровой классификации переводов и переводческой типологии текстов был рассмотрен нами в Гл. IV. Следует подчеркнуть, что подобно тому, как нормы правильной речи могут устанавливаться лишь с учетом стилистической и социолингвистической дифференциации языка, так и нормативные требования к качеству перевода имеют смысл лишь по отношению к определенному типу текстов и определенным условиям переводческой деятельности. Было бы принципиально неверным пользоваться одинаковыми критериями для оценки перевода бульварного романа и высокохудожественного литературного произведения, перевода оперного либретто и патентного свидетельства. Практически критика переводов, главным образом, основывается на интуитивном представлении о жанрово-стилистической норме. Перевод художественного произведения оценивается по его литературным достоинствам, технический перевод - по терминологической правильности, обеспечивающей понимание сути дела и возможность использования текста перевода в технической практике, перевод рекламы - по ее действительности и т.п.

283. Текст перевода - это речевое произведение на ПЯ, и для него обязательны правила нормы и узуса этого языка. Однако эти правила неодинаковы для всех случаев функционирования языка. Они варьируются как в различных функциональных стилях, так и в зависимости от разновидности общелитературного языка. Среди последних обычно различают язык разговорной речи (неформального общения) и язык художественной литературы. В лингвистической литературе высказывалось мнение, что особую разновидность языка составляет и язык науки. «Вторичность» переводных текстов, их ориентированность на иноязычный оригинал выделяет такие тексты среди прочих речевых произведений на том же языке. Совокупность переводных текстов какого-либо языка составляет особую разновидность этого языка, пересекающую его функциональные стили и иные разновидности. Ориентированность на оригинал неизбежно модифицирует характер использования языковых средств, приводит к «расшатыванию» (другими словами, к развитию) языковой нормы и особенно узуса. Контакт двух языков в процессе перевода неизбежно ведет к более широкому использованию аналогичных форм, к относительному уподоблению языковых средств. Многие слова, словосочетания, способы описания ситуации оказываются сначала характерными для языка переводов, и лишь потом частично проникают и в язык

оригинальных произведений или становятся в нем столь же узуальными. Такие распространенные ныне сочетания, как «мирные советские инициативы», «вносить инициативы», «миссия доброй воли», «уменьшение военного противостояния (конфронтации)», «действия правительства в этом контексте», «рассмотрение альтернативных подходов» и многие им подобные, могут служить примерами расширения норм русской речи в языке переводов. Таким образом, *норму переводческой речи* можно определить как требование соблюдать правила нормы и узуса ИЯ с учетом узуальных особенностей переводных текстов на этом языке. Эти особенности реализуются переводчиками интуитивно в их практической деятельности.

284. *Прагматическую норму перевода* можно определить как требование обеспечения прагматической ценности перевода. Она не является «нормой» в полном смысле этого слова, так как прагматическая сверхзадача переводческого акта может быть индивидуальной и не свойственной переводу вообще. Однако модификация результатов процесса перевода в прагматических целях - достаточно распространенное явление, без учета которого невозможна нормативная оценка переводов. Стремление выполнить конкретную прагматическую задачу - это своего рода суперфункция, подчиняющая все остальные аспекты переводческой нормы. Решая такую задачу, переводчик может отказаться от максимально возможной эквивалентности, перевести оригинал лишь частично, изменить при переводе жанровую принадлежность текста, воспроизвести какие-то формальные особенности перевода, нарушая норму или узус ПЯ, и т.п. Прагматические условия переводческого акта могут сделать вынужденным полный или частичный отказ от соблюдения нормы перевода, заменить фактически перевод пересказом, рефератом или каким-либо иным видом передачи содержания оригинала, не претендующим на его всестороннюю репрезентацию.

285. Следует учитывать, что в языковом коллективе на определенном историческом этапе могут существовать строго определенные взгляды на цели и задачи перевода и пути достижения этих целей. В отдельные периоды истории перевода попеременно господствовали требования буквального следования оригиналу, «улучшения» оригинала при переводе («исправительного перевода»), «свободы» переводчика по отношению к оригиналу, который признавался принципиально «непереводимым» и т.п.

Раньше переводы религиозных текстов отражали преклонение переводчиков не только перед смыслом, но и перед буквой оригинала. И в наши дни требования к переводчику Библии включают «непонятность» перевода с целью обеспечить необходимое воздействие на верующих. В XVIII веке французские переводчики считали своей главной задачей перекраивать оригинал при переводе, приближая его к требованиям «хорошего вкуса». Без такой переделки переводы были бы неприемлемы для критики и читателей. Другими словами, в определенные периоды развития общества нормой становились нарушения различных аспектов переводческой нормы. Понятно, что в любой исторический период нормативные требования к переводу формулировались на основе этой своеобразной «конвенциональной нормы».

В настоящее время *конвенциональную норму перевода* можно определить как требование максимальной близости перевода к оригиналу, его способность полноценно заменять оригинал как в целом, так и в деталях, выполняя задачи, ради которых перевод был осуществлен. Практически это требование реализуется путем выполнения всех или некоторых из указанных аспектов переводческой нормы.

286. В практическом плане между различными аспектами нормы перевода существует определенная иерархия. Переводчик и пользующиеся переводом прежде всего обращают внимание на прагматическую ценность перевода, на успешность решения прагматической «сверхзадачи», если подобная задача была поставлена перед данным переводческим актом. Существование прагматической сверхзадачи - явление не столь уж частое, и во многих случаях требования прагматической нормы удовлетворяются путем обеспечения достаточно высокого уровня эквивалентности перевода.

Что касается нормы переводческой речи, то, как уже указывалось, оценка выполнения ее требований во многом определяется жанрово-стилистической принадлежностью текста перевода и предполагается, что переводчик в совершенстве владеет тем типом речи, который характерен для сферы его деятельности.

У многих профессиональных переводчиков, специализирующихся на переводах материалов определенного типа, жанрово-стилистическая норма также оказывается заданной для большинства выполняемых переводов и не требует каждый раз заново анализировать стилистические особенности оригинала. 232

Конвенциональная норма перевода остается неизменной на протяжении длительного периода времени и определяет общий подход переводчика к своей работе, степень его стремления к достижению максимальной эквивалентности.

И, наконец, норма эквивалентности представляет собой конечное нормативное требование, которое должно выполняться при условии соблюдения всех остальных аспектов переводческой нормы. Несомненно, полнота передачи содержания оригинала в переводе является важнейшей характеристикой межъязыковой коммуникации, норма эквивалентности - это наиболее «собственно переводческое» нормативное требование к переводу. Она полностью определяется лингвистическими факторами, и степень ее соблюдения может быть установлена с максимальной объективностью. Эквивалентность перевода оригиналу является и наиболее объективным критерием для характеристики результатов деятельности переводчика. Как следствие, именно этот критерий широко используется и при редактировании профессиональных переводов, и в процессе обучения будущих переводчиков.

Таким образом, соблюдение всех нормативных правил, кроме нормы эквивалентности, носит более общий характер и является чем-то само собой разумеющимся, а степень верности оригиналу оказывается той переменной величиной, которая в наибольшей степени определяет уровень профессиональной квалификации переводчика и оценку качества каждого отдельного перевода.

287. Оценка качества перевода может производиться с большей или меньшей степенью детализации. Для общей характеристики результатов переводческого процесса используются термины «адекватный перевод», «эквивалентный перевод», «точный перевод», «буквальный перевод» и «свободный (вольный) перевод».

Адекватным переводом называется перевод, который обеспечивает прагматические задачи переводческого акта на максимально возможном для достижения этой цели уровне эквивалентности, не допуская нарушения норм или узуса ПЯ, соблюдая жанрово-стилистические требования к текстам данного типа и соответствуя общественно-признанной конвенциональной норме перевода. В нестрогом употреблении «адекватный перевод» - это «хороший» перевод, оправдывающий ожидания и надежды коммуникантов или лиц, осуществляющих оценку качества перевода.

Эквивалентным переводом называется перевод, воспроизводящий содержание иноязычного оригинала на одном из уровней эквивалентности. Под содержанием оригинала имеется в виду вся передаваемая информация, включая как предметно-логическое (денотативное), так и коннотативное значение языковых единиц, составляющих переводимый текст, а также прагматический потенциал текста. По определению любой адекватный перевод должен быть эквивалентным (на том или ином уровне эквивалентности), но не всякий эквивалентный перевод признается адекватным, а лишь тот, который отвечает, помимо нормы эквивалентности, и другим нормативным требованиям, указанным выше.

Точным переводом называется перевод, в котором эквивалентно воспроизведена лишь предметно-логическая часть содержания оригинала при возможных отклонениях от жанрово-стилистической нормы и узуальных правил употребления ПЯ. Точный перевод может быть признан адекватным, если задача перевода сводится к передаче фактической информации об окружающем мире. Эквивалентный перевод всегда должен быть точным, а точный перевод по определению лишь частично эквивалентен.

Буквальным переводом называется перевод, воспроизводящий коммуникативно нерелевантные (формальные) элементы оригинала, в результате чего либо нарушаются нормы и узу ПЯ, либо оказывается искаженным (непереданным) действительное содержание оригинала. К буквальному переводу приводят также попытки воспроизвести смысловые элементы более высокого уровня эквивалентности, не обеспечив передачу содержания на предыдущих уровнях: It is a good horse that never stumbles. «Это хорошая лошадь, которая никогда не спотыкается» (!) - буквальный перевод высказывания описывает совершенно иную ситуацию (ср. «Конь, который никогда не спотыкается, конечно, очень хорош», подразумевая: «но разве такие бывают?») и не учитывает цель коммуникации, заключающуюся в оправдании допущенной оплошности (т.е. «Конь о четырех ногах и то спотыкается»). Буквальный перевод по определению неадекватен и допускается лишь в тех случаях, когда перед переводчиком поставлена прагматическая сверхзадача воспроизвести в переводе формальные особенности построения высказывания в оригинале. В таких случаях буквальный перевод может сопровождаться пояснениями или адекватным переводом, раскрывающим истинное содержание оригинала. 234

Свободным (вольным) переводом называется перевод, выполненный на более низком уровне эквивалентности, чем тот, которого возможно достичь при данных условиях переводческого акта. Свободный перевод может быть признан адекватным, если он отвечает другим нормативным требованиям перевода и не связан с существенными потерями в передаче содержания оригинала. Более серьезные отклонения от содержания оригинала делают свободный перевод неэквивалентным и неадекватным, превращая его в «переложение» или самостоятельное высказывание на тему оригинала.

288. Общая характеристика качества перевода в указанных выше терминах может быть связана с типом соответствий, применяемых для перевода отдельных отрезков оригинала, и понятием *единицы перевода*. В Гл. VIII мы использовали термин «единица переводческого процесса» для обозначения отрезка текста оригинала, который выступает в процессе перевода как относительно самостоятельный объект этого процесса. В ином плане единица перевода может определяться как *единица эквивалентности*, т.е. минимальная единица содержания оригинала, сохраняемая в тексте перевода.

Мы уже отмечали в Гл. VII, что семантико-трансформационная модель перевода использует хорошо известную в языкознании процедуру компонентного анализа, с помощью которого значения языковых единиц могут быть расчленены на элементарные смыслы. Эту процедуру можно применить и для общей характеристики качества перевода. Напомним, что в эквивалентном переводе воспроизводится та часть элементарных смыслов, которая релевантна для данного сообщения. Кроме того, могут появиться дополнительные элементарные смыслы, обусловленные структурой ПЯ. В английском предложении *I had come* содержится пять элементарных смыслов: 1) «говорящий», 2) «прибытие», 3) «прошедшее время», 4) «наличие связи с другим моментом или действием в прошлом», 5) «наличие связи с другим моментом или действием в прошлом». В русском переводе «Я пришел» таких элементарных смыслов уже шесть - три из них совпадают с элементарными смыслами оригинала, а три возникают в связи с особенностями структуры русского языка: 1) «говорящий», 2) «мужской род», 3) «прибытие», 4) «пешком», 5) «прошедшее время», 6) «законченное, однократное действие».

Эквивалентность содержания оригинала и перевода будет тем больше, чем больше элементарных смыслов будет в них

совпадать. В то же время далеко не все элементарные смыслы в оригинале оказываются релевантными (коммуникативно значимыми) для сообщения, а утрата нерелевантных смыслов не делает перевод неэквивалентным. Буквальным переводом будет перевод, воспроизводящий нерелевантные элементарные смыслы оригинала при нарушении норм русского языка: «Я совершил прибытие в прошлом в момент, предшествующий другому моменту или действию в прошлом (?!)». В свободном переводе элементарные смыслы оригинала будут не переданы или изменены и будут добавлены необязательные дополнительные смыслы: «А ваш покорный слуга уже находится здесь». И при таком подходе буквальный перевод непонятен и неприемлем, а свободный перевод неоправданно отходит от оригинала.

289. Непосредственно связано с оценкой качества перевода и определение единицы перевода как минимальной языковой единицы текста оригинала, которая переводится как единое целое, в том смысле, что ей может быть подыскано соответствие в тексте перевода, но нельзя обнаружить в переводе единиц ПЯ, воспроизводящих значение составных частей данной единицы, если таковые у нее имеются. Иначе говоря, такие единицы имеют в ПЯ соответствия, но их части, по отдельности взятые, «непереводимы», т.е. в тексте перевода им никаких соответствий установить нельзя, даже если в ИЯ эти части обладают своим собственным, относительно самостоятельным значением. Выделение таких единиц непосредственно связано с качеством перевода, поскольку попытка переводчика перевести отдельные элементы, входящие в более крупное целое с единым значением, нарушает эквивалентность перевода. Поскольку, как известно, переводческие соответствия можно обнаружить по отношению к единицам любого уровня языковой системы, единицы перевода этого типа также могут классифицироваться по их принадлежности к определенному уровню языка. Выбор переводческих соответствий должен осуществляться на уровне тех единиц ИЯ, которые составляют отдельные единицы перевода и должны переводиться как единое целое. При нарушении этого требования перевод оказывается неэквивалентным.

Отсюда следует, что эквивалентным переводом является перевод, осуществленный на уровне единиц перевода оригинала в указанном смысле, т.е. такой перевод, в котором с помощью соответствий переданы именно те и только те единицы-236

цы ИЯ разных уровней, чьи значения должны воспроизводиться в переводе как единое целое. Это предполагает умение переводчика выделять в тексте перевода единицы ИЯ, выступающие в качестве единиц перевода.

290. При таком подходе буквальным переводом будет перевод, осуществленный на более низком уровне языковой иерархии, чем тот, к какому принадлежит данная единица перевода в оригинале. Если английское словосочетание *is a member* в предложении *The terrestrial globe is a member of the solar system* перевести как «является членом», то такой перевод будет буквальным, ибо для правильной передачи значения этого словосочетания при соблюдении лексических норм русского языка требуется в качестве единицы перевода избрать не слово, а словосочетание, т.е. найти соответствие на более высоком уровне - «входить в». В то же время остальная часть этого предложения может быть переведена на уровне слова: «Земной шар входит в солнечную систему». Точно так же, если английское предложение (предупредительную надпись) *Keep off the grass!* перевести как «Держитесь прочь от травы», то перевод будет буквальным, так как он выполнен на уровне слов, в то время как для правильной передачи смысла при соблюдении норм русского языка здесь необходим перевод на уровне предложения: «По газонам не ходить». Как указывалось, при буквальном переводе либо искажается содержащаяся в оригинале информация, либо нарушаются нормы ПЯ, либо имеет место и то и другое. Буквальный перевод по определению неэквивалентен, отдельные элементы буквализма в эквивалентных в целом переводах встречаются на практике довольно часто, но должны рассматриваться как переводческие ошибки. Таковы нередко встречающиеся переводы *sweet pea* как «сладкий горошек» (правильно: «душистый горошек»), *delicate balance* как «деликатный баланс» (правильно: «неустойчивое равновесие»), *cold-blooded murder* как «хладнокровное убийство» (правильно: «зверское убийство»). В последнем случае перевод *cold-blooded* как «хладнокровный» осуществлен на уровне морфем: *cold* -хладно-, *blood-* - кров-, *-ed* - н-, в то время как для правильной передачи значения этого английского слова требуется перевод на уровне всего слова в целом, а не составляющих его морфем.

291. Свободный перевод будет соответственно определяться как перевод, выполненный на более высоком уровне языковой иерархии, чем тот, к какому принадлежат единицы перевода в

оригинале. В следующих примерах перевод осуществлен на уровне предложений, т.е. исходные английские предложения передаются как неделимые единицы, тогда как их можно было бы перевести «ближе к тексту», т.е. на уровне словосочетаний и даже отдельных слов:

I'm lonesome as hell. - Меня тоска заела.

Some things are hard to remember. - Бывает, что нипочем не можешь вспомнить, как все было.

He was difficult to live with, inconsistent, moody. His appetite was appalling, and he told me so many times to stop pestering him.

С ним стало трудно ужиться, то он злился, то дулся, настроение у него менялось пятнадцать раз на день. Ел он много и жадно, даже смотреть было страшно, и все огрызался - не приставай ко мне.

Как указывалось, при свободном переводе не имеют места ни существенные искажения смысла, ни нарушения норм ПЯ, и на практике он встречается достаточно часто, особенно в переводах произведений художественной литературы, где переводчики нередко жертвуют близостью к оригиналу ради усиления художественно-эстетического эффекта. Тем не менее, следуя по этому пути, переводчик рискует перейти ту грань, где свободный перевод слишком далеко отходит от оригинала, переходит в «отсебятину», многословие (ср. в последнем примере английское *His appetite was appalling* и русское «Ел он много и жадно, даже смотреть было страшно»). Свободный перевод совершенно недопустим при переводе текстов официальных, юридических, дипломатических и т.п., где требуется максимальная точность.

292. Более конкретная оценка результатов переводческого процесса предполагает выявление единиц текста оригинала, в отношении которых в переводе допущены необоснованные отклонения, и классификацию таких отклонений по их важности в условиях данного акта коммуникации. Кроме того, должны быть учтены и все вынужденные преобразования разной степени сложности, осуществленные переводчиком, и оценена правильность выбора и умелое применение переводчиком того или иного переводческого приема для каждого такого преобразования.

Эмпирическое определение фактов отклонения перевода от оригинала осуществляется в большинстве случаев без особого труда. Квалифицированные переводчики-информанты оказыва-

ются обычно единодушными при идентификации отклонений в тексте перевода от содержания оригинала, хотя они могут расходиться при решении вопроса, какие из отклонений следует считать грубыми ошибками. Сопоставление перевода с оригиналом позволяет вычленить *единицы несоответствия*, т.е. непереуведенные элементы оригинала, искажения и элементы, добавленные в переводе, но не имеющие соответствия в оригинале. Анализ единиц несоответствия позволяет оценить важность ненередуанных или неправильно переданных элементов оригинала и степень нарушения коммуникативной равноценности в результате допущенных ошибок. В качестве иллюстрации рассмотрим перевод следующего информационного сообщения:

Just over a year ago a boycott of public transport in Barcelona hit the world's headlines.

Как раз год назад бойкот городского транспорта в Барселоне попал в газетные заголовки всего мира.

Сопоставительный анализ перевода показывает, что в нем допущен ряд неточностей. Прежде всего в переводе неправильно построено сообщение, описывающее данную ситуацию. Высказывание «...бойкот... попал в газетные заголовки» неприемлемо как по нормам русского языка, так и по неуместным ассоциациям, связанным со словом «заголовок». (Почему именно в «заголовки»? Хорошо это или плохо? Может быть, подразумеваются «кричащие заголовки», и речь идет о склонности к сенсациям? Но ведь английское hit the headlines не выражает критического отношения к прессе, и подобные ассоциации не соответствуют содержанию оригинала.) Структуру сообщения в переводе следовало бы привести в соответствие с нормами русского языка (например: «...бойкот... широко освещался в печати»). Неудачно выбран порядок слов (рема здесь - «события в Барселоне», а не освещение их в печати), некоторые словосочетания переданы либо с изменением содержания (just over a year - немного более года тому назад), либо с нарушением норм сочетаемости (заголовки всего мира). И, наконец, большей точности можно было бы достичь и при передаче значений отдельных слов. Поскольку речь идет о длительной кампании, «бойкот» следовало бы заменить «бойкотированием»; чтобы избежать повторения двух предлогов «в», применить прием конкретизации - «население Барселоны» (in Barcelona); слово public ближе к русскому «общественный». Исходя из та-

кого анализа, исправленный вариант перевода будет выглядеть следующим образом:

Немного больше года тому назад в печати всех стран широко освещалось бойкотирование общественного транспорта населением Барселоны.

293. Результаты подобного анализа можно использовать для сравнительной оценки качества перевода данного оригинала, выполненного несколькими переводчиками, например, в процессе обучения переводу. Для этого серьезность каждого отклонения оценивается по условной шкале. Предположим, несоответствие в структуре сообщения (в способе описания ситуации) будет оцениваться в 4 балла, неточности, связанные с передачей содержания синтаксических структур, - по 2 балла каждая и неточность в передаче значений отдельных слов - в 1 балл. Полученная сумма баллов (в нашем примере $4 + 6 + 3 = 13$) может использоваться для сравнения с другими переводами этого оригинала: более точным будет перевод, который будет характеризоваться наименьшей суммой баллов. Сравнительная «ценность» единицы несоответствия каждого типа может быть и иной (т.е. каждой из них может соответствовать иное число баллов), но в любом случае сумма баллов даст общее представление о том, какой перевод дальше отошел от оригинала. Следует отметить, что указанная процедура неприменима для сопоставления переводов разных оригиналов, поскольку несоответствие одного и того же типа может играть неодинаковую роль для достижения адекватности по отношению к разным исходным текстам.

294. Выделение единиц несоответствия не может быть достаточным основанием для оценки уровня профессионального умения переводчика, проявленного при переводе данного текста. Необходимо также учитывать степень сложности оригинала с точки зрения его перевода, т.е. степень сложности тех задач, которые пришлось решать переводчику и при решении которых он допустил те или иные ошибки.

Сравнительная трудность для перевода различных высказываний оригинала может быть оценена путем определения степени сложности преобразований, осуществляемых в процессе перевода. При этом предполагается, что перевод происходит как бы в два этапа: на первом этапе осуществляется простая подстановка, а на втором - производятся необходимые изменения. Такая процедура анализа позволяет выявить количество и

степень сложности подобных изменений, что в определенной степени может служить показателем переводческого творчества и сложности решаемых задач. Сопоставим переводы следующих двух высказываний:

(1) The outstanding reasons for the extension of the state apparatus are the growth of militarism and the development of the economic functions of the state on behalf of monopoly capitalism.

Основными причинами расширения государственного аппарата является рост милитаризма и развитие экономических функций государства в интересах монополистического капитала.

(2) Their leaders even hired high-priced efficiency engineers for the unions, to organize the general speed-up.

Стремясь добиться широкого распространения потогонной системы, профсоюзные лидеры даже приглашали за высокую плату на службу в профсоюзы инженеров, специалистов по интенсификации труда.

При переводе второго из этих высказываний переводчику пришлось решать более сложные задачи. Это различие легко продемонстрировать путем использования указанной процедуры. Попробуем перевести оба предложения дословно, методом простой подстановки, выделив слова и словосочетания, которые подвергнутся изменениям при переходе к следующему этапу перевода:

(1) Выдающимися причинами расширения государственного аппарата являются рост милитаризма и развитие экономических функций государства от имени монополистического капитализма.

(2) Их лидеры даже нанимали дорогой цены инженеров по производительности для профсоюзов, чтобы организовать общую потогонную систему.

Оценивая результаты перевода этих высказываний, можно выделить преобразования разной степени сложности и распределить их по условным группам. К первой группе сложности можно отнести замены местоимения соответствующим полнозначным словом (их - профсоюзные). Вторая группа будет включать замены слов их стилистическими и идеографическими синонимами (нанимали - приглашали на службу, дорогой цены - за высокую плату). В третьей группе находятся замены, связанные с изменением синтаксической структуры и порядка

слов (чтобы организовать - стремясь добиться). И, наконец, к четвертой группе будут относиться преобразования, требующие использования дополнительной информации на основе экстралингвистических знаний (инженеры по производительности - инженеры-специалисты по интенсификации труда, общая потогонная система - широкое распространение потогонной системы).

На основе такой процедуры можно сопоставлять и несколько переводов одного и того же оригинала, оценивая умение каждого переводчика преодолевать переводческие трудности разной степени сложности. Кроме того, удачные решения сложных переводческих задач могут учитываться при общей оценке перевода, компенсируя в определенной степени допущенные ошибки.

295. Для ряда практических целей необходима такая система критериев, которая прежде всего исходила бы из градации ошибок, основанной на степени искажения содержания оригинала при переводе. Такая система не должна быть сугубо «арифметической», чтобы давать возможность оценивающему (редактору, преподавателю или критику) учитывать всю совокупность нормативных требований. Вместе с тем она должна давать возможность цифровой оценки качества перевода, скажем, по пятибалльной шкале. Для решения подобной задачи можно использовать различные методы классификации смысловых ошибок. В качестве примера приведем схему, по которой в тексте перевода выделяются четыре основных типа ошибок, играющих неодинаковую роль при последующей оценке качества перевода:

1. Ошибки, представляющие собой грубое искажение содержания оригинала. Такие ошибки приводят к тому, что перевод указывает на совсем другую ситуацию и фактически дезинформирует Рецептора. Они обычно возникают вследствие неправильного понимания переводчиком содержания данного отрезка оригинала. Хотя указанные критерии грубого искажения смысла при переводе могут показаться весьма расплывчатыми и неточными, в подавляющем большинстве случаев такие ошибки сравнительно легко обнаруживаются при сопоставлении перевода с оригиналом. Обычно бывает нетрудно увидеть и причину ошибки: неправильное прочтение текста оригинала, незнание каких-то грамматических или лексических явлений ИЯ, отсутствие технических сведений, необходимых для правильного понимания единиц оригинала, и т.д. Предположим, 242

английское высказывание Ц was, indeed, out of concern for the well-being of the eaters the world over that the United Nations Food and Agricultural Organization (FAO) was born было переведено переводчиком как «Продовольственная и сельскохозяйственная организация ООН (ФАО) была создана вовсе не из-за заботы о благополучии потребителей пищи во всем мире», вместо правильного «Продовольственная и сельскохозяйственная организация ООН (ФАО) была как раз и создана ради заботы о благополучии потребителей пищи во всем мире». Совершенно очевидно, что в переводе смысл высказывания фактически заменен на обратный, т.е. эту ошибку надо квалифицировать как грубое искажение содержания оригинала. Нетрудно указать и на причину ошибки. Переводчик явно исходил из понимания союза out of как имеющего значение «вне», «за пределами» (ср. out of sight, out of bounds и т.п.), не учитывая, что в сочетаниях out of love (consideration, concern, etc.) for он приобретает совершенно иное значение.

2. Ошибки, приводящие к неточной передаче смысла оригинала, но не искажающие его полностью, как в предыдущем случае. В результате в переводе описывается та же ситуация, что и в оригинале, но ее отдельные детали указываются недостаточно точно. Как правило, подобные ошибки возникают вследствие неточного понимания значения некоторых слов в оригинале или неправильной оценки переводчиком степени соответствия значений английского и русского терминов. Определить критерии для выявления таких смысловых неточностей довольно трудно, так как здесь могут быть неясные или пограничные случаи. Обычно оценивающий перевод вынужден ограничиваться общей формулой: «полной дезинформации нет, но смысл передан в данном месте неточно или не полностью».

. В качестве примера перевода, в котором допущена подобная ошибка, можно привести неправильную передачу названия периода времени в следующем высказывании: He was one of the best British football players in 1930's. - В 1930 году он был одним из лучших футболистов в Англии.

Переводчик не обратил внимания на формант множественного числа при наименовании года в оригинале, показывающий, что имеется в виду не один год, а целое десятилетие - тридцатые годы. Основное содержание высказывания сохранено, но неправильная дата должна расцениваться как смысловая ошибка.

3. Ошибки, не нарушающие общего смысла оригинала, но снижающие качество текста перевода вследствие отклонения от стилистических норм ПЯ, использования малоупотребительных в данном типе текстов единиц, злоупотребления иноязычными заимствованиями или техническими жаргонизмами и тд. Подобные ошибки связаны с установлением эквивалентности на более высоких уровнях, чем уровень ситуации, и во многих случаях не влияют на общую оценку качества перевода. Они могут по-разному оцениваться отдельными проверяющими, вызывать среди них разногласия, иногда вообще не признаваться ошибками перевода. Примером подобных ошибок может служить следующий перевод: *If the Prime-Minister's speech made few new points on Britain's economic plight, it was a skilful exercise in rhetoric.* - Если речь премьер-министра не содержала ничего нового о бедственном положении британской экономики, она все же была примером искусной риторики.

В русском переводе этого высказывания многое можно улучшить. Прежде всего переводчику следовало выбрать не условное, а уступительное придаточное предложение (Хотя речь премьер-министра...). Более правильно было бы сказать: Хотя премьер-министр в своей речи сообщил не много нового Слово «британский» в русском языке стилистически маркировано, и ему следовало предпочесть более нейтральное «английский». «Риторика» чаще означает учение о правилах ораторского искусства, а не само «ораторское искусство» или «красноречие». Вместо «примером» можно было бы сказать «образцом». Все эти исправления могли бы улучшить перевод стилистически, но они не затрагивают существа передаваемого сообщения. И в первом варианте перевод мог быть признан вполне удовлетворительным.

4. Нарушения обязательных норм языка перевода, не влияющие на эквивалентность перевода, но свидетельствующие о недостаточном владении переводчиком данным языком или его неумении преодолеть влияние языка оригинала. Ошибки этого рода дают основания судить об общеязыковой культуре и грамотности переводчика.

296. При оценке качества конкретного перевода, скажем, по обычной пятибалльной шкале ошибкам указанных типов приписывается определенный «оценочный вес». Например, можно установить, что каждая ошибка первого типа снижает общую оценку перевода на один балл, ошибка второго типа - на полбалла, а ошибки третьего и четвертого типа будут влиять на 244

оценку лишь в том случае, если они не единичны, а типичны, и в этом случае они по совокупности снижают оценку еще на иолбалла. Эти нормативы соотносятся с определенным объемом переводческого материала (скажем, 2-3 машинописных страницы текста), а при большем объеме делается соответствующий перерасчет.

Подобные критерии являются, разумеется, условными. В них могут вводиться дополнительные коэффициенты в зависимости от степени важности переводимых материалов и типа перевода (официальный, рабочий или черновой). Использование таких оценок может быть вполне оправдано лишь в учебно-тренировочных целях.

Указанные выше методы оценки качества перевода характеризуют лишь общие принципы использования различных нормативных критериев. Более точные критерии оценок разрабатываются для переводов определенного типа оригиналов и для различных видов переводческой деятельности. Поэтому разработка подобных систем оценки переводов составляет задачу специальных теорий перевода.

ПРИЛОЖЕНИЕ

КРАТКИЙ СЛОВАРЬ ПЕРЕВОДЧЕСКИХ ТЕРМИНОВ

Адаптивное транскодирование - вид языкового посредничества, при котором содержание оригинала передается в преобразованной форме, обеспечивающей заданный объем и характер передаваемой информации.

Адаптированный перевод - вид адаптивного транскодирования, при котором в процессе перевода осуществляется упрощение структуры и содержания оригинала с целью сделать текст перевода доступным для Рецепторов, не обладающих познаниями, которые требуются для полноценного понимания сообщения, содержащегося в оригинале.

Адекватный перевод - перевод, обеспечивающий прагматические задачи переводческого акта на максимально возможном для достижения этой цели уровне эквивалентности, не допуская нарушения норм и узуса ПЯ, соблюдая жанрово-стилистические требования к текстам данного типа и соответствия конвенциональной норме перевода. В нестрогом употреблении Ап. - это «правильный» перевод.

Антонимический перевод - лексико-грамматическая трансформация, при которой замена утвердительной формы в оригинале на отрицательную форму в переводе или, наоборот, отрицательной на утвердительную сопровождается заменой лексической единицы ИЯ на единицу ПЯ с противоположным значением.

Безэквивалентная лексика - лексические единицы ИЯ, не имеющие регулярных (словарных) соответствий в ПЯ.

Безэквивалентные грамматические единицы - грамматические формы и структуры ИЯ, не имеющие однотипных соответствий в ПЯ.

Буквальный перевод - перевод, воспроизводящий коммуникативно нерелевантные элементы оригинала, в результате чего либо нарушаются нормы и узус ПЯ, либо оказывается искаженным (непереданным) действительное содержание оригинала.

Генерализация - лексико-семантическая замена единицы ИЯ, имеющей более узкое значение, единицей ПЯ с более широким значением.

Грамматическая замена - грамматическая трансформация, при которой грамматическая единица в оригинале преобразуется в единицу ПЯ с иным грамматическим значением.

Единица несоответствия - элемент содержания оригинала, не переданный или искаженный при переводе, или элемент содержания текста перевода, неправомерно добавленный при переводе.

Единица перевода -1. Минимальная единица текста оригинала, которая переводится как единое целое, в том смысле, что ей можно отыскать соответствие в переводе, но нельзя обнаружить в переводе единиц ПЯ, воспроизводящих значение составных частей данной единицы, если таковые у нее имеются. 2. Единица эквивалентности. 3. Единица переводческого процесса.

Единица переводческого процесса - минимальный отрезок текста оригинала, выступающий в качестве отдельной «порции» перевода, в том смысле, что переводчик приступает к переводу каждого такого отрезка после завершения перевода отрезка предыдущего.

Единица эквивалентности - минимальная единица содержания оригинала, сохраняемая в переводе.

Единичное (постоянное) соответствие - наиболее устойчивый (постоянный) способ перевода данной единицы ИЯ, относительно независимый от контекста.

Жанрово-стилистическая классификация переводов - подразделение переводов в зависимости от жанрово-стилистических особенностей оригинала на художественный перевод и информативный перевод и функциональные подвиды перевода.

Жанрово-стилистическая норма перевода - требования, которым должен отвечать перевод в зависимости от принадлежности оригинала к определенному функциональному стилю.

Информативный перевод - перевод оригиналов, не принадлежащих к художественной литературе (общественно-политических, научно-технических, официально-деловых и пр.), т.е. текстов, основная функция которых заключается в сообщении каких-то сведений, а не в художественно-эстетическом воздействии на Рецептора.

Источник (информации) - создатель (автор) текста оригинала, отправитель сообщения.

Исходный язык (ИЯ) - язык оригинала, язык с которого делается перевод.

Калькирование - способ перевода лексической единицы оригинала путем замены ее составных частей - морфем или слов (в случае устойчивых словосочетаний) - их лексическими соответствиями в ПЯ.

Коммуникативная равноценность - способность текста выступать в качестве полноправной замены (в функциональном, содержательном и структурном отношении) другого текста. Коммуникативно равноценные тексты являются формами существования одного и того же сообщения и объединяются воедино (отождествляются) в процессе коммуникации.

Компенсация - способ перевода, при котором элементы смысла, утраченные при переводе единицы ИЯ в оригинале, передаются в тексте перевода каким-либо другим средством, причем необязательно в том же самом месте текста, что и в оригинале.

Конвенциональная норма перевода - требования, которым должен отвечать перевод в связи с общепринятыми в данный период взглядами на роль и задачи переводческой деятельности.

Конкретизация - лексико-семантическая замена единицы ИЯ, имеющей более широкое значение, единицей ПЯ с более узким значением.

Лексико-семантическая замена - способ перевода лексических единиц оригинала путем использования в переводе единиц ПЯ, значения которых не совпадают со значениями исходных единиц, но могут быть выведены из них с помощью логических преобразований определенного типа.

Лексический контекст - совокупность лексических единиц, в окружении которых используется данная единица текста.

Лингвистика перевода или лингвистическое переводоведение - раздел языкознания, изучающий перевод как лингвистическое явление.

Лингвистическая теория перевода - теоретическая часть лингвистики перевода.

Лингвистический контекст - языковое окружение, в котором употребляется данная единица языка в тексте.

Литературное переводоведение - раздел литературоведения, изучающий перевод как вид литературного творчества.

Межъязыковая (двухязычная) коммуникация - речевое общение между коммуникантами, пользующимися разными языками.

Множественное (вариантное) соответствие - один из регулярных способов перевода данной единицы ИЯ, частично воспроизводящей в ПЯ ее значение.

Модель перевода - условное описание ряда мыслительных операций, выполняя которые, можно осуществить процесс перевода всего оригинала или некоторой его части.

Модуляция (смысловое развитие) - лексико-семантическая замена слова или словосочетания ИЯ единицей ПЯ, значение которой является логическим следствием значения исходной единицы.

Норма перевода - совокупность требований, которым должен отвечать перевод.

Норма переводческой речи - требования, которым должен удовлетворять язык перевода.

Норма эквивалентности перевода - требование максимально возможной смысловой близости перевода к оригиналу.

Нулевой перевод - отказ от передачи в переводе значения грамматической единицы ИЯ, вследствие его избыточности.

Общая теория перевода - раздел лингвистической теории перевода, изучающий наиболее общие лингвистические закономерности перевода, независимо от особенностей конкретной пары языков, участвующих в процессе перевода, способа осуществления этого процесса и индивидуальных особенностей конкретного акта перевода.

Объединение предложений при переводе - способ перевода, при котором синтаксическая структура в оригинале преобразуется путем соединения двух простых предложений в одно сложное.

Однотипное соответствие - грамматическое соответствие в ПЯ, имеющее наименование, определение и грамматическое значение, аналогичное замещаемой единице ИЯ.

Окказиональное соответствие (контекстуальная замена) - нерегулярный, исключительный способ перевода единицы оригинала, пригодный лишь для данного контекста.

Официальный (готовый к опубликованию) перевод - окончательный вариант перевода, представляемый переводчиком в качестве полноценного воспроизведения оригинала.

Перевод - вид языкового посредничества, при котором содержание иноязычного текста оригинала передается на другой язык путем создания на этом языке коммуникативно равноценного текста.

Переводоведение - совокупность научных дисциплин, изучающих различные аспекты перевода.

Переводческая (межъязыковая) трансформация - преобразование, с помощью которого можно осуществить переход от единиц оригинала к единицам перевода.

Переводческое соответствие - единица ПЯ, регулярно используемая для перевода данной единицы ИЯ.

Переводящий язык (ПЯ) - язык, на который делается перевод.

Письменный перевод - вид перевода, при котором оригинал и перевод выступают в процессе перевода в виде фиксированных (главным образом, письменных) текстов, к которым переводчик может неоднократно обращаться.

Прагматика перевода (прагматический аспект перевода) - влияние на ход и результат переводческого процесса необходимости воспроизвести прагматический потенциал оригинала и обеспечить желаемое воздействие на Рецептора перевода.

Прагматическая адаптация перевода - изменения, вносимые в текст перевода с целью добиться необходимой реакции со стороны конкретного Рецептора перевода.

Прагматическая норма перевода - требование обеспечения прагматической ценности перевода.

Прагматическая ценность перевода - степень соответствия текста перевода тем задачам, для решения которых был осуществлен процесс перевода.

Прагматический потенциал текста - способность текста оказывать воздействие на Рецептора, вызывать у него интеллектуальную или эмоциональную реакцию на передаваемое сообщение.

Приближенный перевод - использование в переводе грамматической единицы ПЯ, которая в данном контексте частично соответствует безэквивалентной грамматической единице ИЯ.

Прием лексических добавлений - использование в переводе дополнительных лексических единиц для передачи имплицитных элементов смысла оригинала.

Прием местоименного повтора - повторное указание в тексте перевода на уже упоминавшийся объект с заменой его имени на соответствующее местоимение.

Прием опущения - отказ от передачи в переводе семантически избыточных слов, значения которых нерелевантны или легко восстанавливаются в контексте.

Прием перемещения лексических единиц - использование ближайшего соответствия переводимой единице ИЯ в другом месте высказывания в тексте перевода.

Прием пословного перевода - подстановка ближайших соответствий вместо лексических единиц оригинала при сохранении синтаксических связей между ними в качестве промежуточной стадии в процессе поиска оптимального варианта перевода.

Процесс перевода (собственно перевод) - действия переводчика по созданию текста перевода.

Психолингвистическая классификация переводов - подразделение переводов на виды и подвиды по способу (речевой форме) восприятия оригинала и создания текста перевода.

Рабочий перевод - предварительный перевод, эквивалентность которого ограничена лишь передачей на уровне способа описания ситуации предметно-логического содержания оригинала.

Разнотипное соответствие - грамматическое соответствие в ПЯ, не совпадающее с исходной единицей по названию и определению.

Рецептор (информации) - получатель сообщения, слушающий или читающий участник коммуникации.

Свободный (вольный) перевод - перевод, выполненный на более низком уровне эквивалентности, чем тот, которого можно достичь при данных условиях переводческого акта.

Синтаксический контекст - синтаксическая структура, в рамках которой употреблено данное слово в тексте.

Синтаксическое уподобление (дословный перевод) - способ перевода, при котором синтаксическая структура оригинала преобразуется в аналогичную структуру ПЯ с сохранением набора полных слов и порядка их расположения в оригинале и переводе.

Ситуативная модель перевода - модель перевода, представляющая процесс перевода как процесс описания при помощи ПЯ той же ситуации, которая описана в оригинале.

Ситуативный (экстралингвистический) контекст - обстановка, время и место, к которым относится высказывание, а также любые факты реальной действительности, знание которых помогает Реценктору правильно интерпретировать значения языковых единиц в высказывании.

Ситуация - совокупность идеальных или материальных объектов и, связей между ними, описываемых в содержании высказывания.

Смысловая доминанта - наиболее важная часть содержания оригинала, которая должна быть непременно сохранена в переводе и ради сохранения которой могут быть принесены в жертву другие элементы переводимого сообщения.

Сокращенный перевод - перевод, при котором осуществляется опущение отдельных частей оригинала по моральным, политическим или иным соображениям практического характера.

Сопоставительный анализ перевода - анализ формы и содержания текста перевода в сопоставлении с формой и содержанием оригинала.

Специальная теория перевода - раздел лингвистической теории перевода, изучающий особенности процесса перевода текстов разного типа и влияние на этот процесс речевых форм и условий его осуществления.

Способ описания ситуации - часть содержания высказывания, указывающая на признаки ситуации, через которые она отражается в высказывании.

Точный перевод - перевод, в котором эквивалентно воспроизведена лишь предметно-логическая часть содержания оригинала при возможных отклонениях от жанрово-стилистической нормы и узуальных правил употребления ПЯ.

Транскрипция - способ перевода лексической единицы оригинала путем воссоздания ее звуковой формы с помощью букв ПЯ.

Транслитерация - способ перевода лексической единицы оригинала путем воссоздания ее графической формы с помощью букв ПЯ.

Трансформационно-семантическая модель перевода - модель перевода, представляющая процесс перевода как ряд преобразований, с помощью которых переводчик переходит от единиц ИЯ к единицам ПЯ.

Трансформационный перевод - перевод с использованием одной из переводческих трансформаций.

Узкий контекст (микрконтекст) - лингвистический контекст в пределах одного словосочетания или предложения.

Уровень (тип) эквивалентности - степень смысловой близости оригинала и перевода, определяемая частью содержания оригинала, сохраняемой при переводе.

Устный перевод - вид перевода, при котором оригинал и его перевод выступают в процессе перевода в нефиксированной (устной) форме, что предопределяет однократность восприятия переводчиком отрезков оригинала и невозмож-

ность последующего сопоставления или исправления перевода после его выполнения.

Художественный перевод - перевод произведений художественной литературы, т.е. текстов, основная функция которых заключается в художественно-эстетическом воздействии на читателя.

Цель коммуникации - часть содержания текста (высказывания), указывающая на общую речевую функцию текста в акте коммуникации.

Частная теория перевода - раздел лингвистической теории перевода, изучающий лингвистические аспекты перевода с одного данного языка на другой данный язык.

Черновой перевод - предварительный перевод, эквивалентность которого ограничена лишь передачей на уровне указания на ситуацию предметно-логического содержания оригинала при возможных пропусках и отклонениях от нормы ПЯ.

Членение предложения - способ перевода, при котором синтаксическая структура предложения в оригинале преобразуется в две или более предикативные структуры в ПЯ.

Широкий контекст (макроконтекст) - лингвистический контекст, выходящий за пределы предложения, в котором употреблена данная языковая единица.

Эквивалентность перевода - общность содержания (смысловая близость) оригинала и перевода.

Эквивалентный перевод - перевод, воспроизводящий содержание оригинала на одном из уровней эквивалентности.

Экспликация (описательный перевод) - лексико-грамматическая трансформация, при которой лексическая единица ИЯ заменяется словосочетанием, эксплицирующим ее значение, т.е. дающим более или менее полное объяснение этого значения на ПЯ.

Этап переводческого процесса - часть переводческого процесса, характеризующаяся действиями переводчика определенного типа.

Языковое посредничество - преобразование в процессе межъязыковой коммуникации исходного сообщения в такую языковую форму, которая может быть воспринята Рецептором, не владеющим ИЯ.

СПИСОК РЕКОМЕНДУЕМОЙ ЛИТЕРАТУРЫ

- Бархударов Л.С.* Язык и перевод. - М., 1975.
- Ванников Ю.В.* О едином комплексе переводческих дисциплин/Вопросы теории и техники перевода/Отв. ред. А.Г. Назарян. - М., 1970.
- Вопросы теории перевода в зарубежной лингвистике: Сб. ст./Отв. ред. В.Н. Комиссаров. - М., 1978.
- Комиссаров В.Н.* Лингвистика перевода. - М., 1980.
- Комиссаров В.Н.* Лингвистические основы научно-технического перевода//Пособие по научно-техническому переводу. - М., 1980. - Ч. I.
- Латышев Л.К.* Курс перевода (эквивалентность перевода и способы ее достижения). - М., 1981.
- Миньяр-Белоручев Р.К.* Общая теория перевода и устный перевод. - М., 1980.
- Резвин И.И., Розенцвейг В.Ю.* Основы общего и машинного перевода. - М., 1964.
- Рецкер Я.И.* Теория перевода и переводческая практика. - М., 1974.
- Федоров А. В.* Основы общей теории перевода. - М., 1983.
- Чернов Г.В.* Основы синхронного перевода. - М., 1987.
- Черняховская Л.А.* Перевод и смысловая структура. - М., 1976.
- Швейцер А.Д.* Перевод и лингвистика. (Газетно-информационный и военно-публицистический перевод.) - М., 1973.
- Швейцер А.Д.* Теория перевода. - М., 1988.
- Ширяев А.Ф.* Синхронный перевод. - М., 1979.

ОГЛАВЛЕНИЕ

Предисловие.....	
3	
В в е д е н и е.....	6
Г л а в а I. Предмет, задачи и методы теории перевода.....	34
Г л а в а II. Эквивалентность перевода при передаче функционально-ситуативного содержания оригинала.....	51
Г л а в а III. Эквивалентность перевода при передаче семантики языковых единиц.....	69
Г л а в а IV. Основные виды перевода.....	94
Г л а в а V. Особенности перевода научно-технических и газетно-информационных материалов.....	111
Г л а в а VI. Переводческие соответствия.....	135
Г л а в а VII. Способы описания процесса перевода.....	158
Г л а в а VIII. Техника перевода.....	187
Г л а в а IX. Прагматика перевода.....	209
Г л а в а X. Нормативные аспекты перевода.....	227
П р и л о ж е н и е.....	246
Краткий словарь переводческих терминов.....	246
Список рекомендуемой литературы.....	252

Учебное издание Комиссаров

Вилен Наумович

Теория перевода
(лингвистические аспекты)

Зав. редакцией *Л. И. Кравцова.*

Редактор *Я. С. Маненок.*

Художник *А. И. Шавард.*

Художественный редактор *В. А. Щербаков.*

Технический редактор *А.А. Кубенина.*

Старший корректор *З.Ф. Юрескул.*

Оператор *Т.Н. Гормылева.*

ИБ № 7564

Изд. № А-79. Сдано в набор 20.05.89. Подп. в печать 15.01.90. Формат 60 х 88 1/16.
Бум. офс. № 2. Гарнитура Тайме. Печать офсетная. Объем 15,68 усл. печ. л.
15,93 усл. кр.-отг. 14,99 уч. изд. л. Тираж 15 000 экз. Зак. № 156. Цена 50 коп.

Издательство "Высшая школа", 101430, Москва, ГСП-4, Неглинная ул., д. 29/14.

Набрано на участке персональных компьютеров издательства "Высшая школа".

Отпечатано в Московской типографии № 8 Госкомпечати СССР. 101898, Москва,
Центр, Хохловский пер., 7.

Комиссаров В.Н.
К 63 Теория перевода (лингвистические аспекты): Учеб.
для ин-тов и фак. иностр. яз. - М.: Высш. шк., 1990. - 253 с.

ISBN 5-06-001057-0

В учебнике дается систематическое **изложение** современной лингвистической теории перевода: проблемы эквивалентности, жанрово-стилистических особенностей, прагматики перевода, лексических и грамматических соответствий и других аспектов переводческого процесса. Материал основан на работах в области перевода как советских, так и зарубежных лингвистов.

^к4602020102(4309000000) -212277-90
001 (01)-90

ББК 81.2 Англ-923